

МОТОРЕН ТРИМЕР ЗА ТРЕВА

Villager BC 26 PRIME

ОРИГИНАЛНИ ИНСТРУКЦИИ ЗА ЕКСПЛОАТАЦИЯ

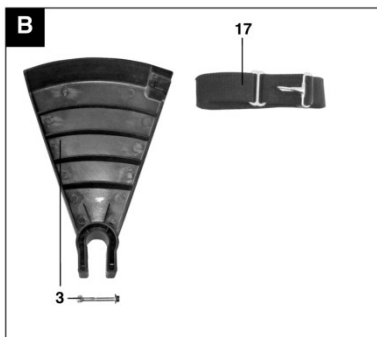

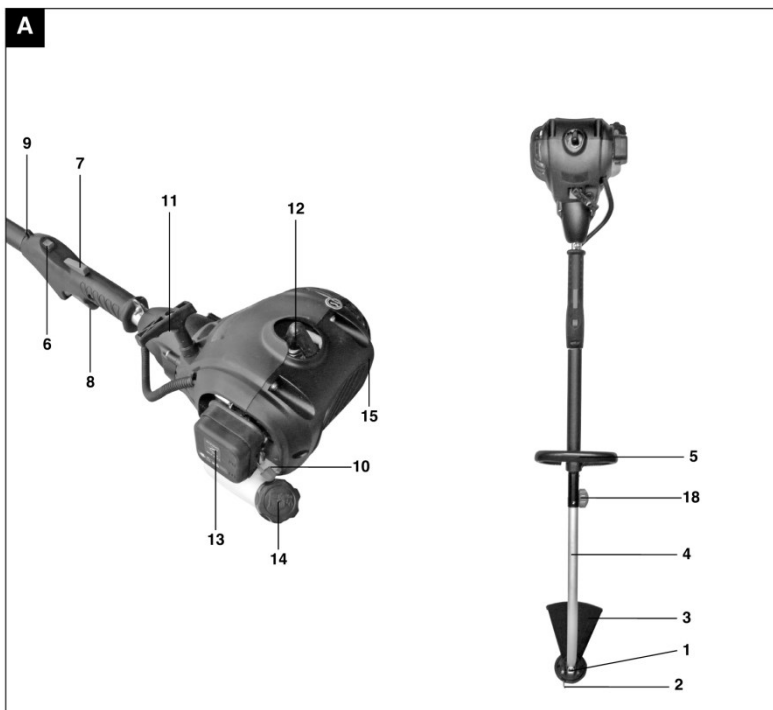

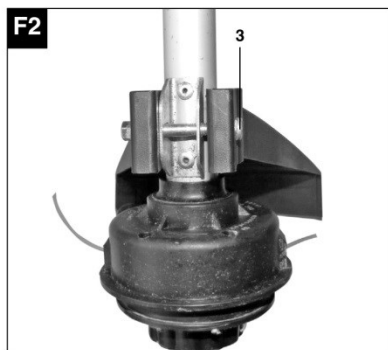
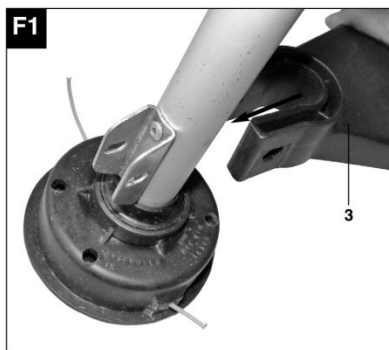
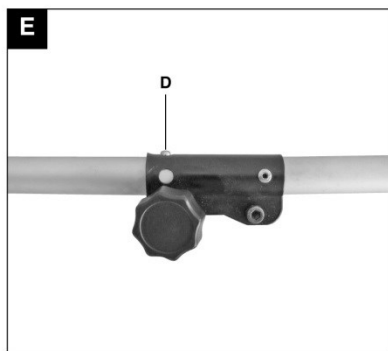
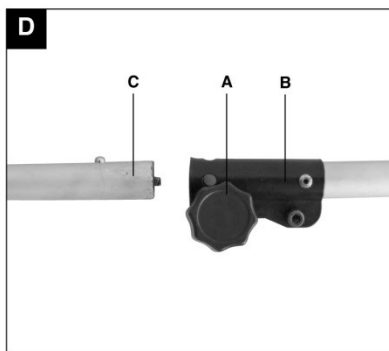

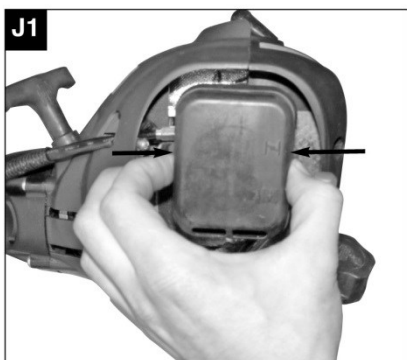
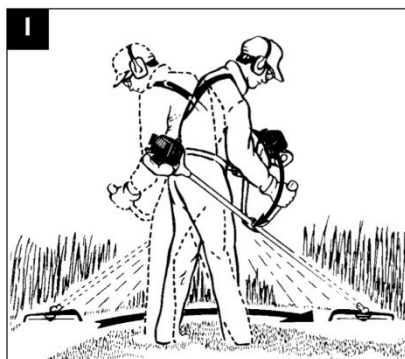
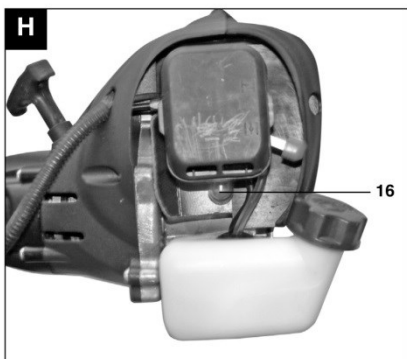
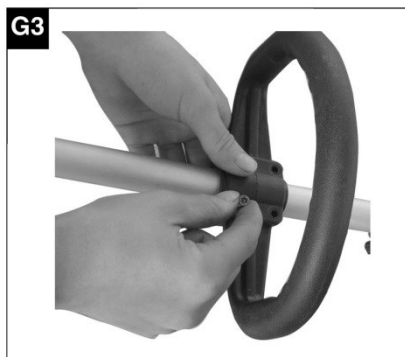

Важно!

Когато използвате оборудването, трябва да спазвате няколко предпазни мерки, за да избегнете наранявания и повреди. Моля, прочетете внимателно инструкциите за експлоатация, както и правилата за безопасност. Съхранявайте това ръководство на сигурно място, така че цялата информация да ви е достъпна по всяко време. Ако дадете устройството на друг човек, моля, дайте им тези инструкции за експлоатация, както и правилата за безопасност. Не поемаме никаква отговорност за щети или злополуки, произтичащи от нарушения на тези инструкции и инструкции за безопасност.

Символи

	Прочетете, разберете и спазвайте всички предупреждения
	Прочетете тази инструкция за употреба и следвайте всички предупреждения и съвети за безопасност.
	Носете защита за слуха и защитни очила при използването на това устройство.
	Носете защита за главата.
	Използвайте защитни ръкавици, когато използвате устройството.
	Носете здрави обувки, когато използвате това устройство.
	Деца, наблюдатели и помощници – дръжте отдалечни 15 метра от тримера за трева
	Пазете се от предмети, изхвърлени от работната зона.
	Пазете се от предмети, които са изхвърлени от режещите средства. Никога не използвайте устройството без правилно монтирани предпазители.

	Не използвайте назъбен нож.
	Опасност от огън/запалими материали.
	Ауспуха и другите части на двигателя стават много горещи по време на работа и не трябва да се докосват.
	Гарантираното ниво на звукова мощност за това устройство.
	Внимание! Остри предмети.
	Устройството е в съответствие с приложимите стандарти за безопасност.

ПРАВИЛА И МЕРКИ ЗА БЕЗОПАСНОСТ

Трябва да се придържате към предписаните предпазни мерки. Както и при другите моторни устройства - с този уред трябва да работите внимателно. НЕ ИЗЛАГАЙТЕ СЕБЕ СИ И ДРУГИ ЛИЦА НА ОПАСНОСТИ

Следвайте тези общи правила. Не позволявайте на други да използват това устройство, освен ако не носят пълна отговорност и не са прочели и разбрали инструкциите за боравене с устройството и са обучени да го използват. Този уред не трябва да се използва от деца. Националните разпоредби може да ограничават използването на това устройство.

- Винаги носете предпазни очила - за да предпазите очите си. Не носете широки (висящи) дрехи, бижута - тъй като те могат да бъдат засегнати от движещи се части на устройството. Винаги трябва да се носят безопасни, здрави, не-хлъзгащи се обувки. Дълга коса трябва да бъде вързана отзад. Препоръчително е да държите краката и стъпалата си покрити - за да се предпазите от летящи отломки по време на работа.
- Преди употреба и след изпускане или удряне по друг начин - огледайте цялото устройство и проверете дали има разхлабени части (гайки, машинни винтове, винтове и т.н.) или други повреди. Поправете или сменете при необходимост.
- НЕ ИЗПОЛЗВАЙТЕ никакви аксесоари или оборудване с това устройство - с изключение на препоръчаните от производителя. В противен случай, това може да доведе до сериозни наранявания на оператора или наблюдателя, както и до повреда на уреда.
- Поддържайте ръкохватките без масло и гориво.
- Винаги използвайте правилните ръкохватки и колани, докато косите.
- Не пушете, докато смесвате гориво и наливате гориво в резервоара.

- Не смесвайте гориво на закрито или в близост до открит пламък. Осигурете адекватна вентилация.
- Винаги смесвайте и съхранявайте гориво в правилно маркирани кутии, одобрени за такава употреба от местните закони и разпоредби.
- Никога не сваляйте капачката на резервоара за гориво, докато двигателят работи.
- Никога не стартирайте двигателя и не използвайте двигателя на закрито или в сгради. Изгорелите газове съдържат опасен въглероден окис.
- Никога не се опитвайте да правите настройки на двигателя, докато уредът работи и е закачен за оператора. Винаги правете настройки на двигателя, като устройството лежи върху равна, чиста повърхност.
- Не повдигайте устройството по друг начин освен за дръжката.
- Не спускайте уреда, когато двигателят работи (например на празен ход).
- Редовно проверявайте за повреди, дефектни части, компоненти или кабели.
- Не използвайте уреда, ако е повреден или неправилно настроен. Никога не премахвайте протекторите на устройството. В противен случай, това може да доведе до сериозни наранявания на оператора или наблюдателя, както и до повреда на уреда.
- Огледайте зоната, която ще косите, и отстранете остатъците, които могат да бъдат увити в режещата глава с силка. Също така премахнете всички предмети, които уредът може да изхвърли, докато косите.
- Дръжте децата на безопасно разстояние. Освен това наблюдателите трябва да бъдат държани на безопасно разстояние най-малко 15 метра от работната зона.
- Никога не оставяйте устройството без надзор.
- Не използвайте този уред за друга цел, различна от тази, предназначена за употреба, както е описано в това ръководство.

- Не се разтягайте твърде много. Поддържайте правилна стойка и баланс на краката през цялото време. Не използвайте този уред, докато стоите на стълба или на друго място - което е нестабилно за стояне.
- Поддържайте стабилна позиция на крака и баланс по време на работа, използвайте предоставените презрамки (колани). По време на работния ден трябва да правите чести и подходящи почивки, за да предотвратите увреждане от вибрациите и увреждане на слуха. Освен това често сменяйте работната си позиция.
- Дръжте ръцете и краката си извън обсега на главата със силка, докато устройството се използва.
- Не използвайте този тип устройства за „чистене“ на отпадъци.
- Не използвайте устройството, когато сте уморени, болни или под влияние на лекарства, наркотици или алкохол.
- Използвайте само силкови глави, които са непокътнати. Ако ударите скала или друга пречка, спрете двигателя и огледайте главата със силка. Никога не трябва да се използва счупена или небалансирана режеща глава с силка.

СЛЕДВАЙТЕ ИНСТРУКЦИИТЕ ЗА ПОДМЯНА НА ЕЛЕМЕНТИТЕ И ОБОРУДВАНЕТО.

- Не съхранявайте на закрито - където парите на горивото могат да влязат в контакт с открит пламък от нагреватели за гореща вода, нагреватели, фурни и др. Съхранявайте само в заключени, добре проветрени помещения.
- Осигурете безопасна и правилна работа на вашия продукт. Тези части се предлагат при вашите доставчици. Използване на друго оборудване или аксесоари - може да представлява риск от телесни наранявания, повреда на уреда и лишаване от гаранция.
- Почистете старателно уреда, особено резервоара за гориво, пространството около него и пречиствателя на въздуха.

- Докато зареждате с гориво, не забравяйте да спрете двигателя и да се уверите, че е изстинал. Не зареждайте с гориво - докато двигателят работи или все още е горещ. Ако има разлив на бензин или гориво като цяло, не забравяйте да го избършете напълно и отстранете правилно тези материали, преди да стартирате двигателя.
- Бъдете на поне 15 метра от други работници или наблюдатели.
- Всеки път, когато се приближите до оператора на устройството, внимателно привлечете вниманието на оператора и се уверете, че операторът е спрял двигателя. Внимавайте да не изненадате или уплашите оператора, което може да доведе до опасна ситуация.
- Никога не докосвайте силковата глава, докато двигателя работи. Ако е необходимо да настроите протектора или силковата глава, непременно спрете двигателя и се уверете че силковата глава е спряла с движението си.
- Двигателят трябва да бъде изключен при прехвърляне на устройството между работните пространства.
- Внимавайте да не блъскате силковата глава в скалите или в земята. Неразумната груба работа ще съкрати живота на вашето устройство и ще създаде опасна среда за вас и хората около вас.
- Обърнете внимание на хлабавите части или прегряването. Ако има неизправност на устройството, спрете да работите незабавно и внимателно проверете устройството. Ако е необходимо - занесете устройството за ремонт в оторизиран сервиз. Никога не продължавайте да работите с дефектно устройство.
- Когато стартирате или работите с двигателя, никога не докосвайте горещи части - например ауспуха, кабела за високо напрежение или запалителната свещ.

- След спиране на двигателя, ауспухът все още е горещ. Не поставяйте уреда там, където има запалими материали (суха трева и друго), запалими газове или запалими течности.
- Обърнете специално внимание при работа в дъжд или веднага след дъжд, тъй като земята може да е хлъзгава.
- Ако се подхлъзнете или паднете на земята или в дупката, незабавно освободете лоста на газта.
- Внимавайте да не изпуснете устройството или да не ударите в препятствие.
- Не забравяйте да спрете двигателя и да изключите свещта, преди настройката или ремонта на устройството.
- Когато уредът се съхранява за продължителен период от време, източете горивото от резервоара и карбуратора, почистете частите, преместете устройството на безопасно място и се уверете, че двигателят се е охладил.
- Извършвайте периодични проверки - за да осигурите безопасна и ефективна работа. За подробен преглед на вашето устройство - свържете се с оторизиран сервиз.
- Дръжте уреда на сигурно разстояние от огън и искри.

- Смята се, че състояние, наречено феномен на Рейно, което засяга пръстите на някои хора - може да бъде причинено от излагане на вибрации и студ. Излагането на вибрации и студ може да причини усещане за изтръпване, придружено от загуба на цвят и скованост на пръстите. Следните предпазни мерки се препоръчват строго, тъй като не е известно минималното излагане, което може да причини заболяването. Дръжте тялото си топло и особено главата, шията, стъпалата, глезените, ръцете и китките. Поддържайте добро кръвообращение, като изпълнявате енергични упражнения за ръце по време на чести почивки, а също и като избягвате пушенето. Ограничете работните часове. Опитайте се да правите неща всеки ден - там, където не е необходим тример (моторна коса) или друго ръчно оборудване. Ако почувствате дискомфорт, зачервяване и подуване на пръстите, придружено от избледняване и загуба на чувство, консултирайте се с Вашия лекар преди допълнително излагане на студ и вибрации.
- Винаги носете защита за ушите, защото продължителното излагане може да доведе до намаляване на слуха или дори до загуба на слуха. Трябва да се носи пълна защита на лицето и главата - за да се предпази тялото от нараняване от подхлъзване или падане в храсти или клони.
- Носете не-хлъзгащи се, устойчиви ръкавици, за да подобрите държането на вашия тример. Ръкавиците също намаляват предаването на вибрацията от устройството към ръцете ви.
- ПРЕДУПРЕЖДЕНИЕ: Зоната за рязане все още е опасна, докато устройството спре.

Забележка: Шум и вибрации

1. Работата с по-ниски скорости може да намали шума и вибрациите.
2. За намаляване на шума, с тримера трябва да се работи в открита среда.

3. Вибрацията може да бъде намалена, ако ръкохватката е здраво захваната.
4. За да се избегне обезпокояването на другите, устройството трябва да се използва през деня.
5. Носете лични предпазни средства по време на работа - като ръкавици и защита на ушите.
6. Уредът не е предназначен за професионална работа и не е предназначен за продължителна работа.
7. За да запазите човешкото здраве и да удължите живота на устройството, не го използвайте повече от два часа на ден и не работете повече от 10 минути наведнъж.

2. Описание на устройството и доставените части

1. Нож
2. Режеща корда
3. Предпазител
4. Дълга дръжка със задвижващ вал
5. Допълнителна дръжка
6. Превключвател на двигателя "ON/OFF"
7. "Освобождаване" на лоста за подаване на гориво
8. Лост на клапана за подаване на гориво
9. "Заклучване" на лоста за подаване на гориво
10. Дросел
11. Кабел за задвижване
12. Кабел на свеща
13. Капак на корпуса на въздушния филтър
14. Резервоар за гориво
15. Корпус на охладителя на двигателя и стартер
16. Горивна помпа
17. Колан за носене
18. Аксесоар за дългата дръжка

3. Правилна употреба

Машината е предназначена за косене на дворна трева и тревисти площи.

Важно. Поради високия риск от телесни наранявания за потребителя, косата с бензин не трябва да се използва за изпълнение на следните задачи: почистване (всмукване) от замърсявания и отпадъци по пътеки или рязане на дървета или рязане на жив плет. Освен това, косачка с бензинов двигател не може да се използва за изравняване на възвишения, като къртичини. От съображения за безопасност бензиновата косачка не може да се използва като задвижващо устройство за други работни инструменти или инструменти от всякакъв вид.

Използвайте устройството само по предназначение. Всяка друга употреба се счита за неправилна употреба. Всяка повреда или нараняване от всякакъв вид в резултат на неправилна употреба ще бъде отговорност на потребителя/оператора.

Моля, имайте предвид, че нашето оборудване не е предназначено за комерсиална, търговска или промишлена употреба. Гаранцията ни ще бъде невалидна, ако устройството се използва за комерсиална, търговски или промишлени цели или за подобни цели.

4. Технически характеристики

Работен обем на двигателя		25,4 cm ³
Номинална мощност на двигателя		0,75 kW
Скорост на празен ход		3000±400 min ⁻¹
Максимална скорост на въртене		8500 min ⁻¹
Капацитет на резервоара за гориво		0,45 cm ³
Ширина на рязане със силк		420 mm
Диаметър на режещата нишка		Ø 2 mm
Ниво на звуково налягане L _{pA}		89,8 dB(A)
Неопределеност на измерването K		3 dB(A)
Измерено ниво на звукова мощност L _{WA}		106,9 dB(A)
Неопределеност на измерването K		3 dB(A)
Гарантирано ниво на звукова мощност L _{WA}		114 dB(A)
Неопределеност на измерването K		3 dB(A)
Вибрации		
Лява ръкохватка /дясна ръкохватка		6,57/6,67 m/s ²
Неопределеност на измерването K		1,5 m/s ²
Тегло	с празен резервоар и без режещи приставки	5,6 kg
	с празен резервоар и с режеща приставка	5,8 kg

5. Преди да стартирате оборудването

5.1 Монтаж

5.1.1 Монтаж на карданната предавка (Фигури D - E)

Свалете транспортната защита от долната дълга дръжка. Разхлабете винта с глава във формата на звезда (фигура D/Позиция А) на буталния прът на горната дълга дръжка (Фигура D/ Позиция Б). Преместете внимателно долната по-дълга дръжка (фигура D/Позиция В) буталния прът на горната по-дълга дръжка.

По време на тази процедура постарайте се да задвижващите валове от вътрешната страна на дългите дръжки влезнат една в друга (внимателно преместете главата на макарата, ако е необходимо) както и да ключалката на долната дълга дръжка (фигура Е/Позиция D) със сигурност навлезне в разреза на буталния прът. Сега отново затегнете винта със звездовидна глава (Фигура D/Позиция А). За да разглобите, обърнете последователността на стъпките.

5.1.2 Инсталиране на предпазителя (Фигура F1 - F2)

Инсталирайте предпазителя на долната дълга дръжка (Фигура F1). Завийте предпазителя здраво на мястото определено за него с доставения комплект (Фигура F2).

5.1.3 Регулиране на колана за носене (Фиг G)

Колана за носене е проектиран да Ви помогне да работите безопасно и ергономично с тримера. Прикрепете колана за носене към наставленията (Фигура G/Позиция А).

Уверете се, че всички движещи се части се движат плавно, преди да стартирате устройството. Проверете дали всички винтове са здраво закрепени и също така проверете всички предпазни устройства.

5.1.4 Инсталиране на допълнителна дръжка (Фигура G1 - G3)

Разхлабете крилчатата гайка на винта на дръжката (Фигура G1/Позиция 1). Извадете гайката и винта (Фигура G1/Позиция 3) от дръжката и ги поставете в дългата дръжка (Фигура G2). След това прикрепете дръжката към дългата дръжка (Фигура G3).

5.2 Регулиране на височината на рязане

Сложете колана (Фигура B/17) през лявото рамо. Регулирайте дължината на колана, така че резачката да е успоредна на основата.

За да определите оптималната дължина на колана, трябва да направите няколко опита за косене, без да стартирате двигателя (Фигура I).

Моля, имайте предвид следното: Винаги използвайте колана, когато използвате устройството. Прикрепете колана веднага щом стартирате двигателя и докато двигателят работи на празен ход. Изключете двигателя, преди да свалите презрамката.

Преди всяка употреба проверете устройството за следното:

- Има ли течове в горивната система
- Дали са режещото устройство и всички предпазни устройства в перфектно състояние
- Дали всички винтове са затегнати

5.3 Гориво и масло

Препоръчително гориво

Използвайте само смес от нормален безоловен бензин и специално моторно масло за двутактови двигатели. Направете горивната смес, както е посочено в таблицата със сместа.

Имайте предвид следното: Не използвайте горивна смес, престояла повече от 90 дни.

Имайте предвид следното: Не използвайте двутактово масло с препоръчано съотношение 100 : 1. Ако неправилното смазване предизвика повреда на двигателя, гаранцията на производителя за двигателя ще бъде невалидна.

Имайте предвид следното: Използвайте само съдове, които са предназначени и разрешени за транспортиране и съхраняване на гориво.

Налейте подходящите количества бензин и двутактово масло в смесителния съд (вижте скалата, отпечатана върху съда). След това разклатете добре бутилката.

5.4 Таблица за смесване на гориво

ПРЕПОРЪЧИТЕЛНО СЪОТНОШЕНИЕ НА СМЕСИТЕ (2.5%)

БЕНЗИН 40: МАСЛО 1

КАРТА НА СМЕСВАНЕ:

Бензин в литри L	1	2	3	4	5
Двутаково масло в ml	25	50	75	100	125

6. Ползване**6.1 Стартиране на двигателя, когато е студен**

Напълнете резервоара с необходимото количество смес масло/бензин. Вижте "Гориво и масло"

- 1) Поставете устройството върху твърда, равна повърхност.
- 2) Настройте дросела (Фигура А/Позиция 10) на "I/I".
- 3) Натиснете горивната помпа (Фигура Н) 10 пъти.
- 4) Поставете превключвателя за ON/OFF на "I" (Фигура А/Позиция 6).
- 5) Натиснете лоста за гориво (Фигура А/Точка 7) и дръжте устройството здраво с една ръка, докато лостът за подаване на гориво е напълно натиснат.
- 6) С другата ръка извадете хранващия кабел (Фигура А/Предмет 11), докато почувствате, че започва да се съпротивлява. След това силно издърпайте кабела за статирание 8 пъти.

Важно: Не позволявайте кабелът за стартиране на устройството да се върне обратно. Това може да повреди устройството.

Важно: Режещият инструмент започва да работи при стартиране на двигателя.

- 7) След задвижването на двигателя, задръжте се за около 30 секунди, за да се загрее, а след това помертете дросела в позиция Run "III".

Ако двигателят не се стартира, повторете стъпките 1-7 посочени по-горе.

Винаги имайте наум следното: Ако двигателят не се стартира дори след няколко опита, прочетете раздела „Отстраняване на неизправности в двигателя“.

Винаги имайте наум следното: Винаги дърпайте правилно кабела на стартера на двигателя. Ако се дърпа под ъгъл, може да има триене. В резултат на това триене кабелът ще се износва по-бързо.

Винаги дръжте дръжката на стартера, когато кабелът се връща.

Никога не позволявайте на кабела да се връща прекалено бързо когато е изтеглен. Това също може да повреди кабела или стартера.

6.2 Стартиране на двигателя при загряване (ако оборудването не е било изключено повече от 15 - 20 минути)

- 1) Поставете устройството върху твърда, равна повърхност.
- 2) Поставете превключвателя ON/OFF в позиция „I“.
- 3) Напълно натиснете лоста на клапана за подаване на гориво.

- 4) Дръжте здраво устройството и извадете кабела за стартиране, докато не почувствате съпротива. След това дръпнете силно, за да стартирате устройството. Устройството трябва да започне да работи след 12 дърпания.

Ако устройството не се стартира след 6 дърпания, повторете стъпките 1-7 от процедурата, за да стартирате двигателя в студени условия.

6.3 Изключване на двигателя

Процедура за спешно спиране

В случай, че е необходимо незабавно да спрете устройството, поставете превключвателя ON/OFF на позиция "Stop" или "0"

Нормална процедура:

Освободете лоста за подаване на гориво и изчакайте, докато двигателят не премине в покой. След това поставете превключвателя ON/OFF в позиция "Stop" или "0".

6.4 Практически съвети

Практикувайте всички техники при изключен двигател преди да започнете да използвате устройството.

РАЗШИРЯВАНЕ НА КОРДАТА ЗА РЯЗАНЕ

ПРЕДУПРЕЖДЕНИЕ: Не използвайте метална тел от всякакъв тип или метална тел, покрита с пластмаса в резачката. Това може да причини сериозни наранявания на потребителя на устройството.

За да удължите кордата, стартирайте двигателя с максимална скорост и чукнете ("УДАРЕТЕ") резачката от земята.

Това автоматично ще разшири нишката. Острието на предпазителя ще отреже кордата до подходящата дължина.

Внимание: Редовно премахвайте всички остатъци от трева и плевели, за да предотвратите прегряване. Останките от трева и корени се забиват под предпазния за безопасност и по този начин предотвратяват адекватната вентилация на тръбата на вала. Внимателно отстранете отломките с помощта на отвертка или подобен предмет.

РАЗЛИЧНИ МЕТОДИ ЗА РЯЗАНЕ

Ако устройството е сглобено правилно с инсталиран предпазител и секач, можете да режете плевели и дълга трева на трудно достъпни места, например покрай огради, стени и основи, както и около дървета. Може да се използва и за косене за премахване на растителността и да позволи по-добра подготовка на градината или за почистване на определена площ до земята.

ЗАБЕЛЕЖКА: Ако двигателят не се стартира дори след няколко опита, прочетете раздела "Отстраняване на неизправности в двигателя".

РЯЗАНЕ/КОСЕНЕ

Завъртете тримера от едната страна към другата, подобно на движенията с косата. Винаги дръжте резачката успоредно на земята. Проверете района и решете каква височина на рязане искате. Водете и дръжте резачката на необходимата височина, за да гарантирате, че режете равномерно.

НИСКО РЯЗАНЕ

Дръжте тримера точно пред себе си под лек ъгъл, така че долната страна на резачката да е над земята и кордата да уцели правилната цел. Винаги режете от себе си. Никога не дърпайте тримера към себе си.

КОСЕНЕ КРАЙ ОГРАДИ/ОСНОВИ

Когато косите, приближавайте се бавно към телените огради от летви, стени и основи от естествен камък, за да можете да режете близо до тях, без да удряте с кордата пречките. Ако например удари камък, каменна стена или фундамент, кордата ще се износва или ще изгори. Ако удари телена ограда, кордата ще се скъса.

КОСЕНЕ ОКОЛО ДЪРВЕИТЕ

Когато косите около дървета, приближавайте се бавно, така че кордата да не удари кората на дървото. Деижете се около дърветата и отсечете отляво надясно. Приближете се до тревата или плевела с върха на кордата и наклонете резачката леко напред.

ПРЕДУПРЕЖДЕНИЕ: Бъдете изключително внимателни, когато косите. Когато извършвате тази работа, поддържайте разстояние от 30 метра между себе си и други хора или животни.

КОСЕНЕ

Когато косите, искате да изрежете цялата растителност до земята. За да направите това, регулирайте резачката под ъгъл от 30° вдясно. Поставете дръжката в подходящо положение. Имайте предвид, че се увеличава риска от нараняване на потребителя, наблюдателите и животните, както и риска от увреждане на други обекти поради изхвърлянето на предмети.

ПРЕДУПРЕЖДЕНИЕ: Не използвайте тримера за премахване на предмети от пешеходни пътеки и т.н. Тримерът е мощен инструмент и може да хвърля малки камъни и други предмети на разстояние 15 и повече метра, причинявайки наранявания и щети на автомобили, къщи и прозорци.

7. Почистване, поддръжка, съхранение, транспорт и поръчка на резервни части

7.1 Почистване

Дръжте всички предпазни устройства, вентилационни отвори и корпуса на двигателя възможно най-почистени от замърсявания и прах.

Избършете уреда с чиста кърпа или го почистете с въздушен компресор с ниско налягане.

Препоръчваме Ви да почиствате уреда веднага след всяка употреба. Почиствайте уреда редовно с влажна кърпа и мек сапун. Не използвайте почистващи препарати или разреждители; това може да повреди пластмасовите части на устройството. Старайте се водата да не може да проникне в уреда.

7.2. Поддръжка

Винаги изключвайте устройството и изключете свещта, преди да извършите каквато и да е поддръжка.

7.2.1 Поддръжка на въздушния филтър (Фигура J1-J2)

Мръсните въздушни филтри намаляват мощността на двигателя поради недостатъчното подаване на въздух към карбуратора. Поради това са необходими редовни проверки. Въздушният филтър трябва да се проверява на всеки 25 часа употреба и да се почиства при необходимост. Ако въздухът съдържа много прах, въздушният филтър трябва да се проверява по-често.

1. Свалете капака на въздушния филтър (Фигура J1-J2)
2. Извадете филтъра
3. Почистете филтъра
4. Сглобете, като повтаряте целия процес назад.

Имайте педвид следното: Никога не почиствайте въздушния филтър с бензин или запалими разтворители. Почистете въздушния филтър с въздух от компресора или с нежни почуквания.

7.3 Съхранение

Имайте педвид следното: Неспазването на тези инструкции може да доведе до образуване на отлагания вътре в карбуратора, което може да затрудни стартирането на устройството или трайно да го повреди.

- 1) Редовно поддържайте устройството.
- 2) Изцедете горивото от резервоара (използвайте за целта обичайната пластмасова помпа за гориво от магазина "Направи си сам").
- 3) Когато сте източили горивото, стартирайте двигателя.
- 4) Оставете двигателя на празен ход, докато спре. Така ще почистите останалото гориво от карбуратора.
- 5) Оставете двигателя да изстине (приблизително 5 минути).
- 6) Извадете запалителната свещ.

- 7) Налейте чаена лъжичка двутактово моторно масло в горивната камера. Внимателно издърпайте захранващия кабел няколко пъти, за да навлажнеят вътрешните компоненти с масло. Поставете отново свещта.
- 8) Почистете външния корпус на устройството.
- 9) Съхранявайте устройството на хладно и сухо място, далеч от запалими източници и вещества.

7.4 Транспорт

Ако искате да транспортирате устройството, първо изпразнете резервоара за гориво, както е описано в раздел 3 в част "Съхранение". Почистете грубия прах от устройството с четка. Разглобете карданния вал, както е описано в 5.1.1.

8. Изхвърляне и рециклиране

Това устройство се доставя в пакет, за да се предотврати повреда по време на транспортиране. Тази опаковка е суровина и следователно може да се използва повторно или да се върне в завода за рециклиране на суровини. Устройството и неговите аксесоари са изработени от различни видове материали, като метал и пластмаса. Дефектните части се изхвърлят като специални отпадъци. Консултирайте се с вашия дилър или местните власти.

Информация за околната среда



Опаковъчните материали могат да се използват повторно като суровини. Разделете различните опаковъчни материали и ги отнесете на място, определено за изхвърляне на този вид отпадъци. Можете да получите повече информация от съответните служби.



Старите уреди не трябва да се изхвърлят с обикновени битови отпадъци! Изхвърлете правилно старите уреди! Всички сме отговорни за околната среда. Местната власт може да Ви информира за местата и работното време на пунктовете за събиране.

9. Отстраняване на неизправности

Грешка	Възможна причина	Отстраняване на неизправности
Невъзможност за стартиране на устройството.	Процедурата за стартиране на устройството не е извършена правилно.	Следвайте инструкциите, за да стартирате устройството.
	Сажди или влажна свещ.	Почистете запалителната свещ или я заменете с нова.
	Неправилни настройки на карбуратора	Свържете се с оторизиран сервиз за клиенти
Устройството работи, но не развива пълна мощност	Невалидни настройки на дросела	Настройте дросела
	Мръсен въздушен филтър.	Почистете въздушния филтър.
	Неправилни настройки на карбуратора	Свържете се с оторизиран сервиз за клиенти

Двигателят не работи гладко	Дефектен запалителен електрод	Почистете запалителната свещ и регулирайте електрода или поставете нова запалителна свещ.
	Неправилни настройки на карбуратора	Свържете се с оторизиран сервиз за клиенти
Двигателят пуши твърде много	Дефектна горивна смес.	Използвайте правилната горивна смес (вижте таблицата за смесване на горивото).
	Неправилни настройки на карбуратора	Свържете се с оторизиран сервиз за клиенти

Декларация за съответствие

Съгласно Машинна директива 2006/42/EC от 17 май 2006, приложение II A

Villager®

Villager d.o.o.

Bratislavská cesta 5, 1000 Ljubljana, Slovenia

Описание на машината

Бензинов тример Villager BC 26 PRIME

Заявяваме с пълна отговорност, че посоченият по-горе продукт е проектиран и произведен в съответствие с:

- Директива 2006/42/EC за безопасността на машините
- Директива 2014/30/EU за електромагнитната съвместимост
- Директива 2000/14/EC, 2005/88/EC за шума
- Директива (EU) 2016/1628 относно емисиите на газове и замърсители от двигатели с вътрешно горене
Номер на одобрението на двигателя: e24*2016/1628*2017/656SHA1/P*0115*00

Използвани хармонизирани и други стандарти:

EN ISO 14982:2009

EN ISO 11806-1:2011

Упълномощен орган съгласно директивата 2000/14/EC, 2005/88/EC
SGS test report SHES220801586001 dat. 12.12.2022.

Измерено ниво на шума LwA 106,9 dB(A)

Гарантирано ниво на шума LwA 114 dB(A)

Отговорно лице, упълномощено да съставя техническа документация:
Звонко Гаврилов, на адреса на компанията Villager D.O.O, Братиславска
цеста 5, 1000 Любляна

Място / дата: Любляна, 25.09.2023.

Лице, което отговаря за съставянето на техническата документация

Звонко Гаврилов

