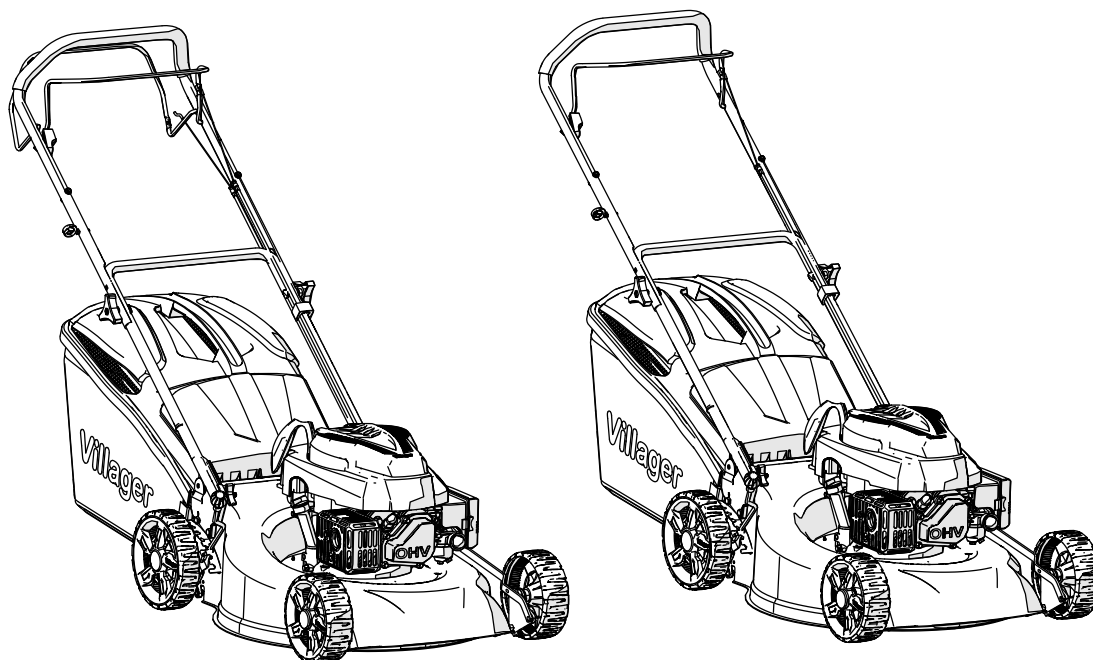

МОТОРНА КОСАЧКА

Villager ATLAS 3010 T / 3110 T

Оригинално ръководство за употреба

**ВНИМАНИЕ:**

Моля, прочетете и следвайте всички инструкции в това ръководство, преди да започнете работа с това устройство.



Благодарим ви, че избрахте нашата бензинова косачка

За да сте сигурни, че получавате най-добрите резултати от вашата моторна косачка, моля, прочетете внимателно всички тези инструкции за безопасност и работа - преди да използвате този продукт.

Модел	Villager ATLAS 3010 T Villager ATLAS 3110 T
Бензинов двигател	2.6 kW
Обем	T 6 - 146 cm ³
Скоротта на двигателя	3000 min ⁻¹
Ширина на косене	420 mm
Регулируема височина на косене	25-70 mm
Обем на коша	40 l
Ниво на шума	81,5 dB(A) (K=3)
Ниво на звукова мощност	93.6 dB(A) (K=2)
Гарантирано ниво на звукова мощност	96 dB(A)
Максимална стойност на вибрациите	6,52 m/s ² (K=1.5)
Тегло	25,2 kg

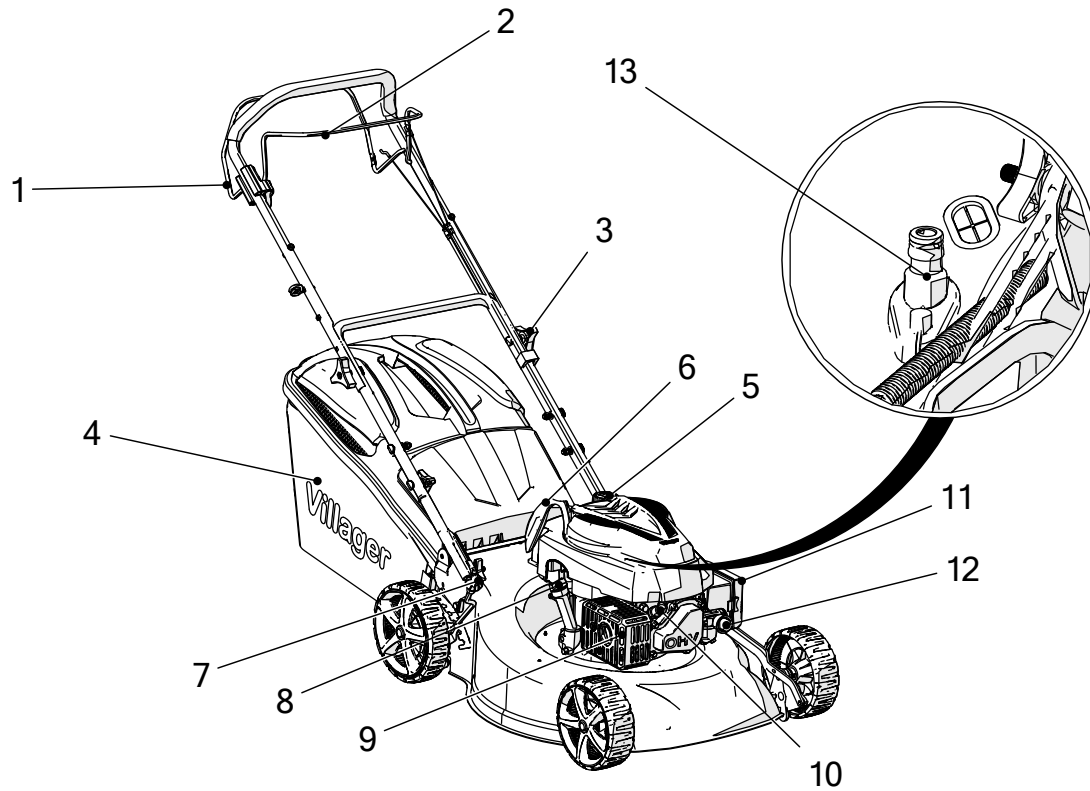

- | | | | |
|-------------------|---|------------------------|------------------|
| 1. Задвижващ лост | 5. Капачка за гориво | 9. Ауспух | 13. Дюза за вода |
| 2. Лост на газ | 6. Стартер | 10. Запалителна свещ | |
| 3. Винт | 7. Дръжка за настройване | 11. Въздушен филтър | |
| 4. Кош за трева | 8. Пръчка за измерване на нивото на маслото | 12. Помпичка за гориво | |

Указания:

Прочетете внимателно тези инструкции: Запознайте се с добре с уредите за управление и правилното използване на оборудването;

а) Никога не позволявайте на деца или лица, които не са запознати с тези инструкции - да използват косачката. Местните разпоредби могат да ограничат възрастта на оператора;

б) Никога не косете докато други лица, особено деца или домашни любимци се намират наблизо;

в) Имайте предвид, че операторът или потребителят е отговорен за злополуки и опасни ситуации, които се случват над други лица или върху имуществото им;

Подготовка

- а) При косене - винаги използвайте твърди обувки и дълги панталони. Не работете с оборудването - ако сте бос или по сандали.
- б) Проверете подробно областта на косене - там, където ще се използва устройството и премахнете всички предмети, които могат да бъдат изхвърлени от машината.
- в) **ПРЕДУПРЕЖДЕНИЕ!** – Бензинът е силно запалителен.
 - съхранявайте бензина само в специално пригодени за целта съдове;
 - наливайте гориво само на открито и не пушете;
 - наливайте гориво преди стартирането на двигателя. Никога не сваляйте капачката на резервара, нито наливайте гориво – докато мотора работи, или все още е топъл;
 - ако сте в зоната, където е имало разлив за да се избегне създаването на какъвто и да било източник на възпламеняване, не се опитвайте да стартирате двигателя, но преместете устройството от – изчакайте разлятия бензин да се изпари преди да стартирате;
 - върнете обратно всички капачки от контейнера и от резервоара за гориво;
- г) сменете неизправните шумозагущители (ауспуси);
- д) преди използване, винаги визуално проверете, за да се убедите - че ножовете, болтовете на ножовете и възлите на секача не са износени, или повредени. Напълно променете износените или повредени ножове и винтове (комплекти) - за да се поддържа баланс;

Боравене

- а) не работете с двигател в закрито помощение, където може да възникне натрупване на опасни пари от въглероден окис;
- б) косете само на дневна светлина или добро изкуствено осветление;
- в) избягвайте да работите с оборудване на влажна трева, там където това е възможно;
- г) винаги закрепете краката си по склоновете;
- д) ходете, никога не тичайте;
- е) за ротационни машини с колела, косете напречно по отношение на наклона, никога нагоре и надолу;
- ж) бъдете изключително внимателни, когато променят посоката на движението по склоновете;
- з) не косите на изключително стръмни склонове;
- и) трябва да бъдете изключително внимателни, когато се връщате назад или дърпате косачката към себе си;
- й) спрете ножа(овете), ако косачката трябва да се наклони поради пренасяне при преминаването по повърхности, върху които няма трева и при транспортирането на косачката в зоната, или извън зоната, която ще косите;
- к) никога не работете с косачката ако са повредени нейните предпазители или ако няма средства за сигурност, например, ако дефлекторите (маршрутизаторите) и/или коша за трева не е на място си;
- л) не променят настройките на двигателя и не увеличават скоростта;
- м) изключете всички лостове на ножовете и задвижващите лостове преди задвижването на двигателя;
- н) стартирайте двигателя или включете двигателя внимателно в съответствие с инструкциите и с крака, които са достатъчно далеч от ножовете;
- о) не накланяйте косачката при стартиране или включване на двигателя, освен ако косачката трябва да сенаклони за да се стартира. В този случай не накланяйте косачката повече, отколкото е необходимо, и повдигнете частта, която е от другата страна от оператора,
- п) не стартирайте двигателя, докато стоите пред отвора за празнене;

р) не дръжте краката си под или близо до въртящи се части. Стойте далеч от отвора за празнене на;

с) никога не повдигайте и никога не носете косачката докато двигателят работи;

т) спрете двигателя и извадете кабела от свещта:

- преди проверката, почистване или работа върху косачката,

- ако откриете стряно тяло, проверете за повреда на косачката и извършете необходимите ремонти, преди да рестартирате и отново задвижите косачката,

- ако косачката започне неестествено да вибрира (проверете незабавно);

у) спрете двигателя:

- винаги когато напуснете косачката,

- преди зареждане с гориво;

ф) намалете газта на косачката, преди изключването на двигателя, ако двигателят е снабден с клапан за изключване на довода на горивото - изключете захранването с гориво след като приключите с косенето;

Поддръжка и съхранение

а) задръжте всички гайки и болтове затегнати, за да сте сигурни, че устройството е в безопасно състояние за работа;

б) никога не съхранявайте гориво в резервоара - в помещението, където парата може да влезе в контакт с открит пламък или искра;

в) оставете двигателя да се охлади преди съхранението;

г) за да намалите риска от пожар, дръжте двигателя, ауспуха, акумулатора и зоната около резервоара за гориво далеч от тревата, листата или прекомерната мазнина.

д) подменяйте износените или повредени части от съображения за безопасност;

е) ако резервоарът за гориво трябва да бъде изпразнен, това трябва да се направи навън;

СИМВОЛИ

Следните символи могат да бъдат намерени на устройството - за да ви напомнят за мерките, които трябва да предприемете по време на употреба. Значение на символите:

	Прочетете ръководството за употреба.
	Предупреждение! Дръжте наблюдателите на безопасно разстояние, докато косите.
	<p>Не косете под наклон, който не е предназначен</p> <p>Предупреждение! Преди да стартирате с ремонта, свалете кабела от запалителната свещ.</p>
	Опасност! Въртящи се ножове. Дръжте ръцете и краката си далеч от отвора, докато устройството работи.
	<p>Дръжте наблюдателите далеч от устройството.</p> <p>Махнете обектите, които могат да бъдат изхвърлени от секцията с ножовете</p>
	ВНИМАНИЕ! Остър режещ инструмент! Дръжте ръцете и краката далеч от режещите елементи!
	Внимание! Гореща повърхност! Съществува риск от изгаряния!
	Риск от натъртвания и наранявания с остри ръбове; никога не докосвайте опасни места, когато ножът е в движение.

ВАЖНО: Това устройство може да отсече ръцете и краката ви и да изхвърли предмети. Косачката може да изхвърли предмети от секцията на ножовете и да причини сериозни наранявания на ръцете и краката. Неспазването на инструкциите за безопасност може да доведе до сериозни наранявания или смърт.

 **ПРЕДУПРЕЖДЕНИЕ:** За да предотвратите случайното стартиране при сглобяване, транспортиране, настройка или ремонт, винаги изключвайте кабела от свещта.

 **ПРЕДУПРЕЖДЕНИЕ:** Изпускателната система, някои от съставките които изхвърля и някои компоненти на устройството съдържат или отделят химикали, които могат да причинят рак и дефекти при раждане или други репродуктивни увреждания.

 **ВНИМАНИЕ:** Ауспуха и другите части на двигателя стават много горещи по време на употреба и остават горещи дори след спиране на двигателя. За да избегнете сериозни изгаряния от контакт, стойте далеч от тези части на устройството.

ОБЩА УПОТРЕБА И ПРАВИЛА ЗА БЕЗОПАСНОСТ

Прочетете ръководството за употреба внимателно. Бъдете запознати с контрола и правилното използване на устройството.

- Не дръжте ръцете или краката си близо или под въртящи се части. Винаги стойте далече от изпускателния отвор.
- Разрешавайте само на отговорни лица, запознати с инструкциите за употреба, да работят с устройството.
- Внимателно проверете областта, в която ще се използва устройството, и премахнете всички обекти, които устройството може да изхвърли.
- Никога не косете, когато наблизко са хора, особено деца или домашни любимци.
- По време на косене, винаги носете подходящи обувки и дълги панталони. Не боравете с устройството боси или в отворени сандали.
- Не дърпайте косачката назад, освен ако не е абсолютно необходимо. Винаги гледайте надолу и зад косачката преди и по време на косене.
- Никога не работете с косачката с повредени протектори или без предпазни устройства, например маршрутизатори и / или колектори за трева на подходящо място.
- Използвайте само аксесоари, одобрени от производителя.
- Спрете ножовете, когато минавате през чакълести пътеки или пътища.
- Спрете двигателя и изключете кабела на свещта:
 - преди премахване на блокираните предмети от устройството или отпушването.
 - преди проверка, почистване или работа върху косачката.
 - при контакт с чужд предмет. Проверете косачката за повреди и заемете се с поправка преди рестартиране и използване на косачката отново.
 - ако косачката започне да вибрира необичайно (проверете веднага)
- Изключете двигателя и изчакайте, докато ножа не спре напълно, преди да извадите колектора за трева.
- Използвайте устройството само на дневна светлина или при добро изкуствено осветление.
- Не използвайте устройството под въздействието на алкохол или наркотици.
- Никога не косете върху мокра трева. Такава подложка може да причини подхлъзване. Дръжте здраво за ръкохватката, никога не тичайте.
- Изключете самоходния механизъм преди стартиране на двигателя.
- Сменете дефектните заглушители.

- Винаги носете предпазна маска или очила със странична защита, когато използвате косачката.
- Премахнете препятствия като камъни, клони и т.н.
- Обърнете внимание на дупките, корените, изпъкналостите. Високата трева може да скрие препятствия.
- Не косете близо до канавки и насипи. Потребителят може да загуби равновесие.
- Не използвайте на големи склонове и наклони.
- Моля, обърнете внимание, че операторът е отговорен за злополуки или опасности, които се случат на други хора.
- Бъдете внимателни и изключете устройството, ако наблизко се появят деца.
- С въртящите се устройства с колела косете над лицето на склона, никога нагоре и надолу.
- Никога не позволявайте на деца или хора, които не са запознати с правилната употреба на устройството, да използват косачката. Местното законодателство може да определи възрастта на потребителя.
- ПРЕДУПРЕЖДЕНИЕ-Бензинът е силно запалим.
 - съхранявайте гориво в специално проектирани за тази цел съдове;
 - Зареждането с гориво извършвайте навън и не пушете по време на доливане на гориво;
 - заредете с гориво преди да стартирате двигателя. Никога не сваляйте капачката от резервоара за гориво и не зареждайте с гориво при работещ двигател или докато двигателят е все още горещ;
 - Ако се разлиее бензин, не се опитвайте да стартирате двигателя, а преместете машината далеч от мястото, където бензинът се разлива и не стартирайте двигателя, докато бензинът напълно се изпари.
 - сигурно върнете капачката на резервоара и съда за гориво;
- Преди употреба, винаги проверявайте визуално ножовете, винтовете на ножовете и целия механизъм за повредени или дефектни части. Сменете износени или повредени ножове и винтове в комплекта, за да поддържате баланс в целия механизъм.
- Никога не докосвайте предпазните устройства, просто проверявайте редовно дали работят нормално.
- Поддържайте устройството чисто, без замърсявания, трева и листа. Почистете всички следи от разлято масло или гориво. Оставете устройството да се охлади преди съхранение.
- Бъдете особено внимателни, когато промените посоките на склоновете.
- Никога не се опитвайте да регулирате височината на колелата, докато двигателят работи.
- Компонентите на колектора за трева са податливи на износване и повреди - което може да доведе до изхвърляне на предмети или движещи се части. Често проверявайте състоянието на компонентите и при необходимост ги заменете с части, препоръчани от производителя.
- Ножовете на косачката са много остри и могат да изрежат. Увийте остриета или носете ръкавици и бъдете внимателни, когато ги обслужвате.
- Не променяйте основната настройка на двигателя и не претоварвайте двигателя.
- Бъдете много внимателни, когато вървите назад или дърпате косачката към вас.
- Спрете ножовете, ако косачката трябва да се наклони, за да се придвижва върху тревна повърхност и при транспортиране на косачката до и от зоната, която ще косите.
- Изключете всички съединители и задвижването преди да стартирате двигателя.
- Стартирайте двигателя внимателно, както е указано в ръководителя и с краката по далеч от ножовете.

- Не наклоняйте косачката при стартиране на двигателя, освен когато косачката трябва да е наклонена, за да се стартира двигателя. В този случай наклонете косачката само при необходимост и повдигнете края, противоположно на оператора.
- Не стартирайте двигателя, докато стоите пред изпускателния отвор.
- Никога не повдигайте и не носете косачката, докато двигателят работи.
- Освободете спирачката по време на спиране на двигателя и ако двигателят има спирателен клапан за затваряне на гориво, затворете подаването на гориво след рязане. Движете се бавно, когато използвате придружаващата седалката.

СГЛОБЯВАНЕ/ СТАРТИРАНЕ НА РАБОТА

Прочетете това ръководство, преди да разопаковате и пуснете косачката в действие.

ВАЖНО: Косачката е доставена **БЕЗ МАСЛО И БЕНЗИН** в двигателя. Вашата косачка е тествана и монтирана във фабриката.

ИЗВАДЕТЕ КОСАЧКАТА ИЗ ОПАКОВКАТА

Извадете косачката от опаковката и проверете за повече части в пакета.

МОНТАЖ НА ЕЛЕМЕНТИТЕ

Вашата косачка се доставя готова за използване като косачка с колектор отзад

СГЛОБЕТЕ ВАШАТА КОСАЧКА

ВАЖНО: Разопакувайте внимателно дръжката, така че да не я прищипвате или повредите кабелите.

1. Повдигнете дръжките, докато долната част на ръкохватката се опре в поставката за режим на косене.
2. Отстранете протекторите, повдигнете горната част на ръкохватките до нивото на долната част на ръкохватката и затегнете двата винта на ръкохватката.
3. Свалете протекторите на ръкохватката, като държите лоста на газта до горната ръкохватка.

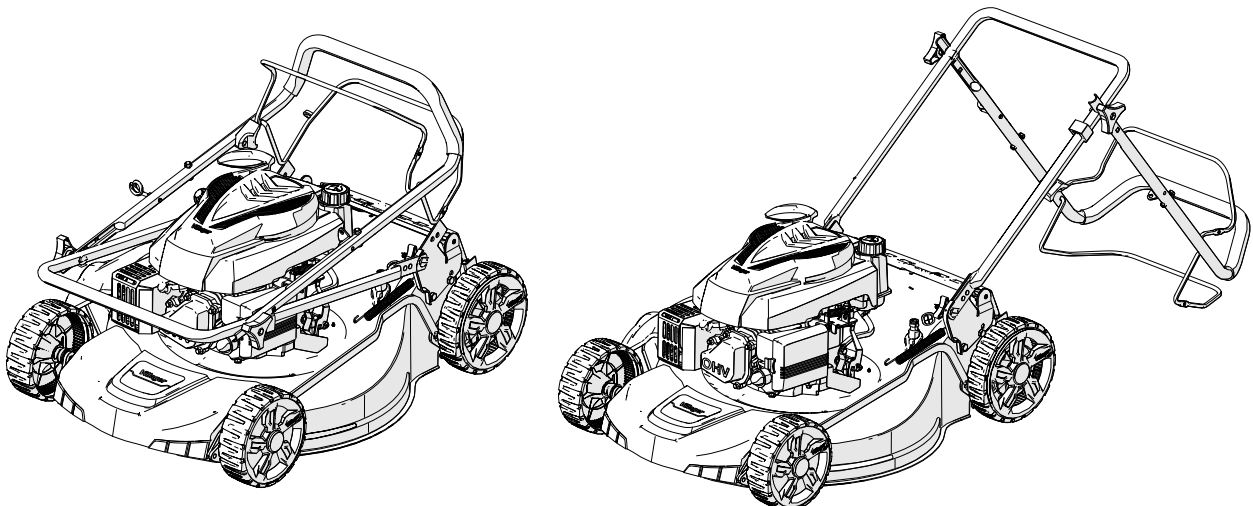

УПРАВЛЕНИЕ НА ЗАДВИЖВАНЕТО (ATLAS 3110 T)

Самоуправлението се управлява чрез задържане на лоста за газта срещу дръжката и чрез натискане на лоста за задвижване срещу дръжката докато не щракне.

Движението напред ще спре, когато лостът за задвижване бъде освободен. Движението назад не е възможно в режим на самоуправление.

За да спрете движението напред, без да спирате двигателя, отпуснете постепенно лоста за задвижване, докато не се изключи управлението на задвижването напълно. Задръжте лоста за газта, за да продължите да косите без самоуправление.

РЕГУЛИРАНЕ НА ВИСОЧИНАТА НА КОСЕНЕ

Повдигнете колелата за ниско косене или спуснете за високо косене, определите височината на косене, която отговаря на вашите нужди. Средната стойност на настройката е най-добра за повечето тревни площи.

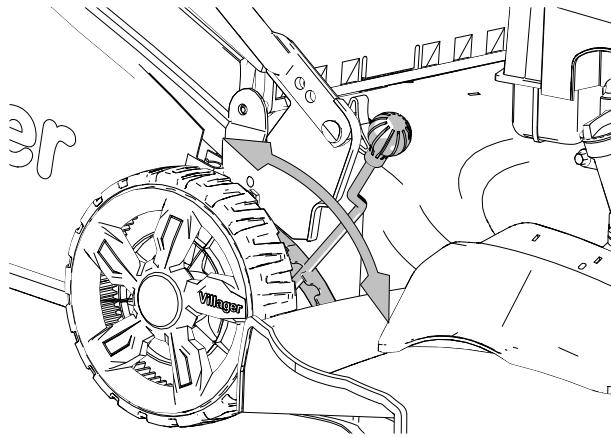

ПРЕДИ ДА СТАРТИРАТЕ ДВИГАТЕЛЯ НАЛЕЙТЕ МАСЛО

Преди всяка употреба на косачката, трябва да проверите нивото на маслото и да долеете, ако е необходимо. (SAE30 моторно масло)

ИЗМЕРВАЩОТО УСТРОЙСТВО ЗА НИВОТО НА МАСЛО

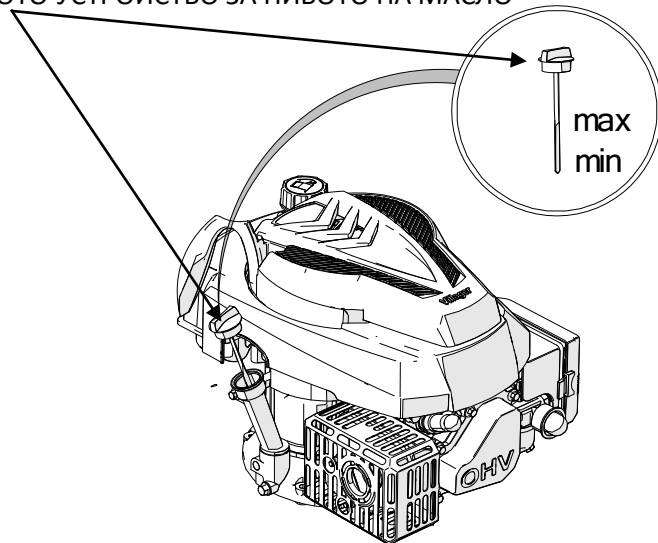

Вашата косачка е доставена без масло в двигателя. За вида на маслото вижте “ДВИГАТЕЛ” в раздела „Поддръжка” на това ръководство.

ВНИМАНИЕ: НЕ наливайте твърде много масло, за да предотвратите издухване на косачката от ауспуха при стартиране.

1. Косачката трябва да е на равна повърхност.
1. Извадете измерващото устройство за маслото
3. Върнете и затегнете измерващото устройство

ВАЖНО

- Проверявайте нивото на маслото преди всяка употреба. Добавете масло, ако е необходимо. Попълнете до пълната линия на измерващото устройство.
- Сменяйте маслото на всеки 25 работни часа или всеки сезон. При прашни и мръсни условия ще трябва да сменяте маслото по-често. Вижте “СМЯНА НА МАСЛО” в раздела „Поддръжка” на това ръководство.

ЗАРЕЖДАНЕ С ГОРИВО

- Напълнете резервоара за гориво до долната част на гърлото на гориво. Не препълвайте. Използвайте свеж, чист, редовен безоловен бензин. Не смесвайте масло с бензин. Купувайте гориво в количества, които можете да използвате за 30 дни, за да запазите горивото свежо.

ВНИМАНИЕ: Избършете разлятото масло или бензин. Не съхранявайте, не разливайте и не използвайте бензин в близост до открит пламък.

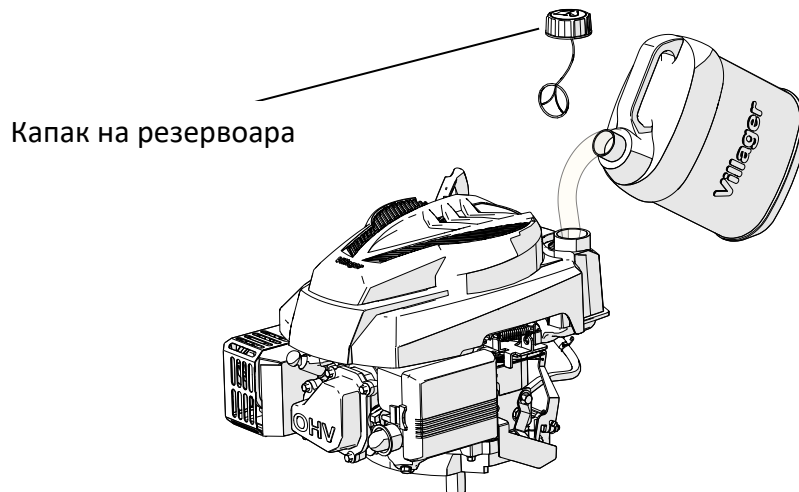

ВНИМАНИЕ: Горивата, съдържащи алкохол, алкохол, етанол или метан, могат да привлекат влага, което води до отделяне и образуване на киселина, докато косачката се съхранява. Киселите изпарения могат да повредят горивната система. За да избегнете проблеми, системата за подаване на гориво трябва да се изпразни преди съхранение за 30 дни или повече. Изпразнете резервоара, стартирайте двигателя и го оставете да работи, докато горивните линии и карбураторът не се изпразнят. Използвайте прясно гориво за следващия сезон. Вижте секцията за съхранение в това ръководство за повече информация.

Никога не използвайте средства за почистване на двигателя или карбуратора за почистване на резервоара, за да избегнете трайни повреди, които могат да възникнат.

СТАРТИРАНЕ НА ДВИГАТЕЛЯ

За да стартирате двигателя, първо проверете дали кабела на свещта е включен и дали косачката има достатъчно количество масло и бензин.

ЗАБЕЛЕЖКА: Поради защитния слой на двигателя, малко количество дим може да присъства при първото стартиране на двигателя и се счита за нормално.

ЗАБЕЛЕЖКА: В студени условия на работа е необходимо да натиснете бутона за първоначално движение (помпа) на въздушния филтър, преди да издърпате въжето на стартера, (виж таблица 1). Освен това се нуждае от повече гориво, смесено с въздух за по-лесен старт. Когато натиснете бутона на въздушния филтър, ще напмпате горивото директно от карбуратора в горивната камера.

Помпа само за студена условия при употреба на двигателя

Температура	Брой натискания на бутоните
<0°C	2~3
0°C~10°C	1~2
10°C~20°C	0~1
>20°C	0

ЗАБЕЛЕЖКА: В студени условия може да се наложи процедурата за запалване да се повтори няколко пъти.

СПИРАНЕ НА ДВИГАТЕЛЯ

- За да спрете двигателя, освободете лоста за управление за присъствието на оператора

ПРЕДУПРЕЖДЕНИЕ! Ножа ще продължи да се върти още няколко секунди след спиране на двигателя. Свалете капачката от запалителната свещ, ако косачката е без надзор.

СЪВЕТИ ЗА КОСЕНЕ

- При определени условия на косене (висока трева) може да се наложи да увеличите височината на косене, за да по лесно бутате косачката и да намалите натоварването, което двигателят претърпява, и да избегнете оставяне на трева която не е отрязана. Може също да се наложи намаляване на скоростта и евентуално преминаване на същата зона за втори път.
- В условия на много гъста трева намалете ширината на косене, като преместите половината от косачката върху вече косената площ и се движите бавно.
- Малките отвори в колектора за трева могат да се запушат с време, улавяйки по-малко трева. За да избегнете това, редовно изплаквайте колектора за трева с вода от маркуча и го оставете да изсъхне преди употреба.
- Поддържайте върха на двигателя около стартера чист от трева и мръсотия. Това ще подобри въздушния поток и ще удължи живота на двигателя.

ПОДДРЪЖКА

ВАЖНО - Редовната и внимателна поддръжка е необходима като условие за поддържане на ниво на безопасност, както и поддържане на оригинални характеристики на двигателя.

- 1) Дръжте всички винтове здраво затегнати, за да запазите косачката безопасна за работа. Редовната поддръжка е от ключово значение за безопасността и качеството на работа на косачката.
- 2) Никога не съхранявайте косачка с гориво в резервоара в обект, където изпаренията могат да влязат в контакт с източник на пламък, искра или топлина.
- 3) Позволете на двигателят да изстине - преди да съхраните устройството на закрито.
- 4) За да намалите риска от пожар, дръжте двигателя, заглушителя на ауспуха, отделението с акумулатора и резервоара чисти - без трева, листа и излишна мазнина. Не оставяйте окосената трева на закрито.
- 5) От съображения за безопасност не използвайте косачката с износени или повредени части. Такива части трябва да бъдат заменени, но не ремонтирани. Използвайте оригинални резервни части (ножовете трябва да имат символ върху тях). Части, които не са със същото качество като оригинала, могат да повредят другите части и да бъдат опасни за вас и околната среда.
- 6) Ако резервоарът трябва да се изпразни, това трябва да се прави навън, дори когато двигателят е студен.
- 7) Носете силни работни ръкавици, когато сваляте и монтирате ножовете.
- 8) Проверете баланса на ножа след заточване.
- 9) Проверявайте редовно за признаци дали на само-затварящия се протектор и колектор за трева има следи от износване или повреда.
- 10) Всеки път, когато косачка трябва да бъде транспортирана или наклонена, трябва:
 - Носете здрави работни ръкавици ;
 - Дръжте косачката на безопасно място, където можете да я държите здраво и обърнете внимание на разпределението на теглото.

СМЯНА НА НОЖОВЕТЕ

За да смените ножа, развийте винта.

Изпразнете резервоара за масло, преди да смените ножа.

Връщането на ножа върши както е показано. Правилно затегнете винта. Момент на затягане е 45 Nm. При смяна на ножа, винта на ножа също трябва да бъде подменен.

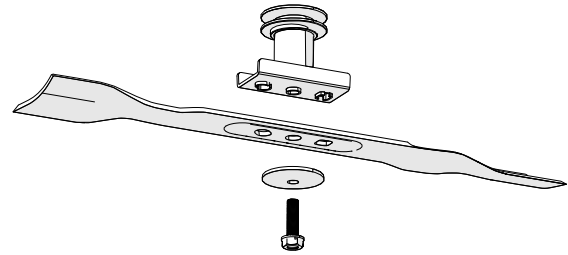

СМЯНА НА МАСЛО



ПРЕДУПРЕЖДЕНИЕ: Избягвайте контакт с използвано двигателно масло. Измийте ръцете си със сапун, след като смените маслото.



ВНИМАНИЕ! Използваното масло е опасен отпадък. Препоръчва се използваното масло да бъде отнесено до най-близкия център за рециклиране в запечатан съд. Не изхвърляйте използваното

1. След използване на косачката, оставете двигателя да се охлади малко.
2. Когато двигателят се охлади достатъчно, свалете капака на свещта и не докосвайте кабела.
3. Докато двигателя е горещ, свалете измервателния уред за маслото. След това, използвайте комплекта за смяна на масло, извадете цялото масло от вашия двигател в вече подготвен съд.
4. Поставете вашата косачка в хоризонтално положение. Добавете новото препоръчано масло в гърлото за зареждане на масло до горната граница (маркировка за максимум) на измервателния уред.

Забележка: обърнете внимание, че предписаното количество масло се налива в гърлото. Нивото на маслото не трябва да е близо или под долната граница на измервателната пръчка. Освен това не препълвайте с масло.

Забележка: винаги имайте предвид, че недопълването и препълването могат да имат еднакво лош ефект върху вашия двигател.

5. Преди да върнете измервателния уред за маслото, почистете го с чиста кърпа.

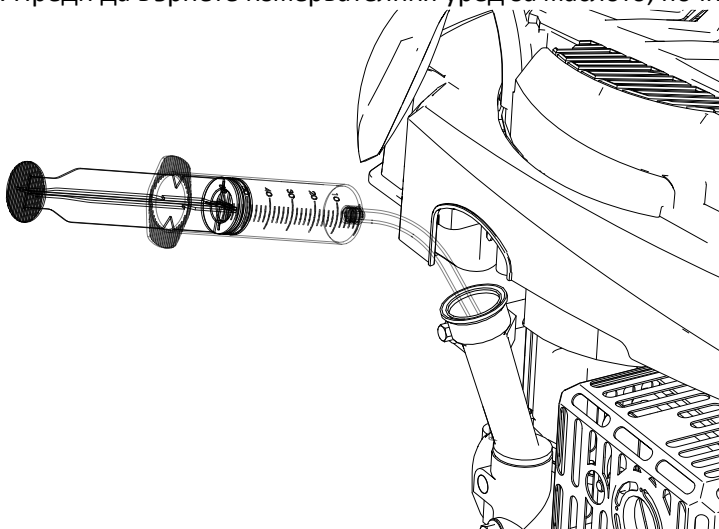

ЗАПАЛИТЕЛНА СВЕЩ

Когато двигателят се охлади, извадете свещта и я почистете с метална четка.

Настройте пространството на 0,75mm(0,030"). Върнете свещта, като внимавате да не стегнете прекалено силно.

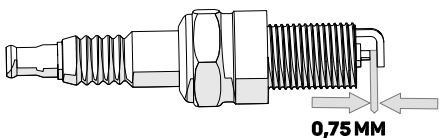

ВЪЗДУШЕН ФИЛТЕР

Свалете капачка на въздушния филтер и отстранете гъбата. За да предотвратите навлизане на нещо във въздушната камера, върнете капачка на филтъра.

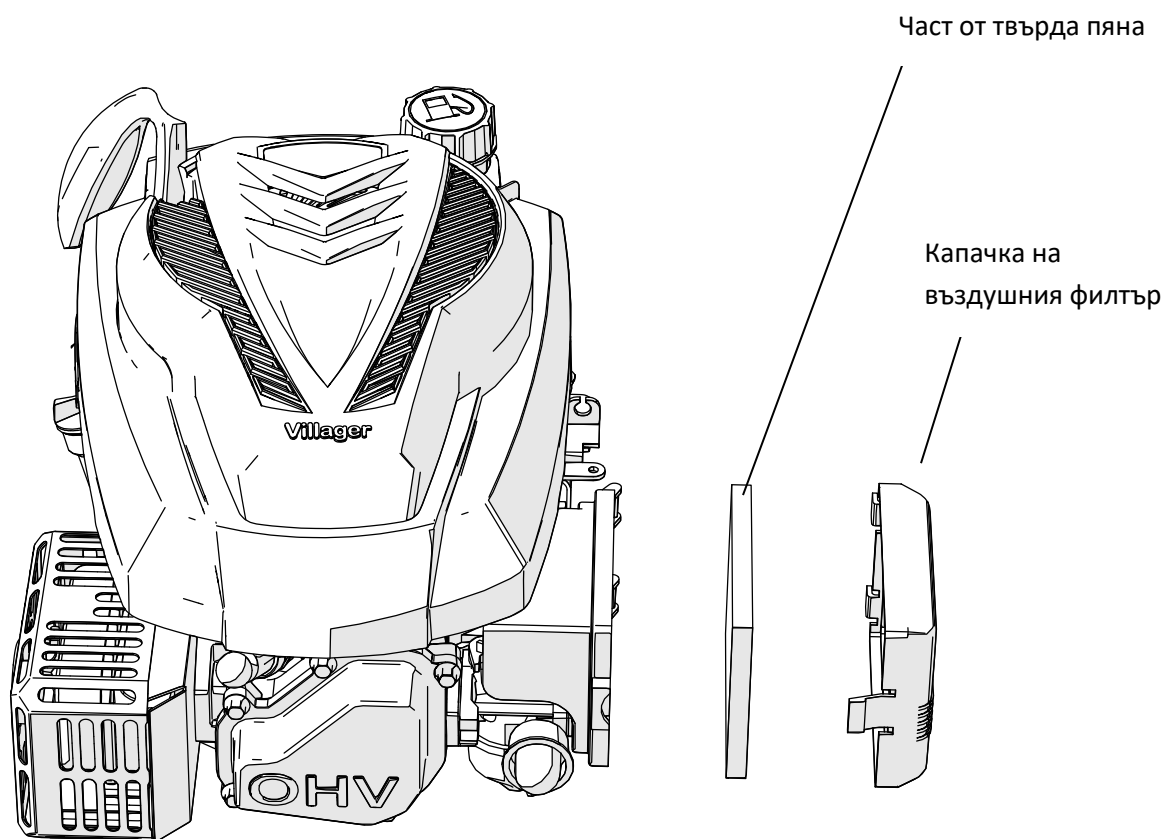

ИЗПРАЗВАНЕТО НА РЕЗЕРВОАРА ЗА ГОРИВО И КАРБУРАТОРА

1. Поставете съда за бензин под карбуратора и използвайте фуния, за да избегнете разливане.
2. Извадете капачката за източване, поставете лоста на клапана за подаване на гориво в положение ON.
3. След като изтече цялото гориво, сменете капачката и подложката.

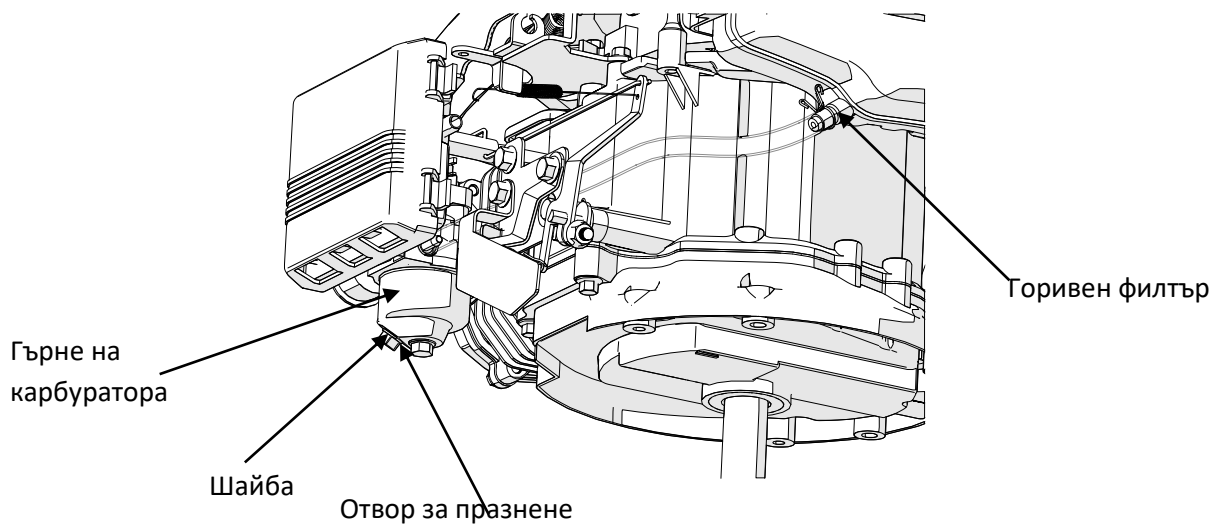

ПЕРИОД НА РЕДОВНО СЕРВИСИРАНЕ		Преди всяка употреба	Първия месец или 5 работни часа	На всеки 3 месеца или 25 работни часа	На всеки 6 месеца или 50 работни часа	Всяка година или 100 работни часа	На всеки 2 години или 250 работни часа
Изпълнявайте през всеки определен месец или след определен брой работни часове (което се случи първо).							
Масло	Проверка	○					
	Смяна		○		○		
Въздушен филтър	Проверка	○					
	Смяна			○			
Запалителна свещ	Проверка-настройка					○	
	Смяна						○
Спирачни накладки (тип)	Проверка				○		
Резервоар и филтър за гориво	Почистване						
Захранване с гориво	Проверка	На всеки 2 години (подмяна при необходимост)					
Пространството на клапана	Проверка-настройка					○	
Горивна камера	Почистване	След всеки 200 работни часа					

ДВИГАТЕЛЯ НЕ СЕ СТАТИРА	Възможна причина	Ремонт
1. Да се провери горивото	Няма гориво	Добавете гориво
	Лошо гориво; В двигателя се задържа лошо гориво; Добавено е лошо гориво.	Изпразнете резервоара за гориво и карбуратора. Долейте с пресен бензин.
2. Извадете и проверете свещта.	Капачката на запалителната свещ е дефектна, повредена или има неправилно пространство.	Сменете капачката на свещта.
	Капачката на запалителната свещ е влажна от гориво (двигателят е „засмукал“).	Изушете запалителната свещ и я върнете.
3. Занесете двигателя в оторизиран сервиз или вижте ръководството.	Запушен горивен филтър, проблем с карбуратора, проблем с запалването, запушен клапан и т.н.	Сменете или поправете дефектните части, ако е необходимо.
4. Натиснете помпата.	Студени условия на труд.	Натиснете аварийния първичен бутон (помпа).

ДВИГАТЕЛЯТ НЯМА МОЩНОСТ	Възможна причина	Решение
1. Проверете въздушния филтър	Въздушния филтър е запушен.	Почистете или сменете въздушния филтър и неговите части.
2. Проверете горивото	Лошо гориво; В двигателя се задържа лошо гориво; Добавено е лошо гориво.	Изпразнете резервоара за гориво и карбуратора. Долейте с пресен бензин.
3. Занесете двигателя в оторизиран сервиз или вижте ръководството.	Запушен горивен филтър, проблем с карбуратора, проблем с запалването, запушен клапан и т.н.	Сменете или поправете дефектните части, ако е необходимо.

Характеристики на настройка:

ЧАСТ	ХАРАКТЕРИСТИКИ	ПОДДРЪЖКА
Пространството на самата свещ	0.028-0.031 in (0,7-0,8mm)	Вижте предишните страници
Пространството на клапана (студен)	IN: 0.06±0.02mm EX: 0.08±0.02mm	Свържете се с оторизиран сервизен център
Други спецификации	Няма нужда от други настройки	

СЪХРАНЕНИЕ

Горивото не трябва да се съхранява в резервоара повече от месец. Почистете добре косачката и я съхранявайте на закрито и на сухо.

ОПАЗВАНЕ НА ОКОЛНАТА СРЕДА

От екологични причини препоръчваме да вземете под внимание следните елементи:

- Винаги използвайте чист безоловен бензин.
- Винаги използвайте фуния или подходящ съд, за да избегнете разливане на гориво при зареждане с гориво.
- Не пълнете резервоара за гориво до върха.
- Не препълвайте резервоара за масло.
- Когато сменяте масло, не разливайте използвано масло, отнесете го в най-близкия център за рециклиране.
- Не изхвърляйте използвания маслен филтър в домакинските отпадъци, отнесете го в най-близкия център за рециклиране.
- Сменете шумозаглушителя, ако е дефектен. Когато извършвате ремонти, винаги използвайте оригинални части.
- Ако трябва да настроите карбуратора, консултирайте се с професионалист.
- Почистете въздушния филтър според инструкциите.
- След като мине века на устройството, препоръчваме да го върнете на дистрибутора за рециклиране.

СЕРВИЗНО ОБСЛУЖВАНЕ

Оригинални части могат да бъдат намерени в оторизирани сервиси и при много търговци.

Препоръчваме ви да занесете косачката до оторизиран сервизен център за редовно обслужване, поддръжка и проверка на предпазните средства. За ремонт и резервни части се свържете с търговеца, от когото сте закупили продукта.



Правилно изхвърляне на отпадъците

Този символ показва, че този продукт не трябва да се изхвърля заедно с други битови отпадъци. За да се предотврати възможността за опасност за околната среда и човешкото здраве чрез неконтролирано изхвърляне на отпадъци, тези продукти трябва да бъдат рециклирани. За тази цел трябва да се свържете с местната власт за повече информация за това къде да поставите устройството си, което е приключило с работния век.

Запазваме си правото да променяме техническите характеристики, правото на възможни печатни грешки без предизвестие. Изображенията на продукта могат да се различават от действителния външен вид на устройството.

Декларация за съответствие

Съгласно Директива 2006/42/ЕС относно безопасността на машините, приложение II А

Villager®

Villager d.o.o.
Bratislavska cesta 5, 1000 Ljubljana, Slovenia
МОТОРНА КОСАЧКА ATLAS 3010 T/3110 T

Описание на машината:

Ние декларираме на наша собствена отговорност, че гореспоменатият продукт е проектиран и произведен в съответствие с:

- Директива 2006/42/ЕС относно безопасността на машините
- Директива 2014/30/EU относно електромагнитната съвместимост
- Директива 2000/14/ЕС, 2005/88/ЕС относно шумовите емисии
- Директива (EU) 2016/1628 относно емисиите на газове и замърсители от двигатели с вътрешно горене

Номер за одобрение на двигателя: e13*2016/1628*2016/1628SYA1/P*0290*00

Хармонизирани и други използвани стандарти:

EN ISO 5395-1:2013+A1
EN ISO 5395-2:2013+A2:2017
EN ISO 14982:2009

**Упълномощен орган съгласно Директива 2000/14/ЕС, 2005/88/ЕС
TÜV SÜD Product service. 704031484502 dat. 30.07.2014**

Измерено ниво на шум	LwA 93,6 dB(A)
Гарантирано ниво на шум	LwA 96 dB(A)

Отговорен производител и оторизирано лице за съхранение на техническата документация: Звонко Гаврилов, със седалище на адреса на фирма Villager D.O.O., Братиславска цеста 5, 1000 Любляна, Словения

Място / Дата: Любляна, 25.07.2023.

Лице, упълномощено да направи изявление от името на производителя

Звонко Гаврилов