

Превод на оригиналната инструкция за техника на безопасност и експлоатация на  
 Моторна бензинова косачка GC-PM 46/5 S

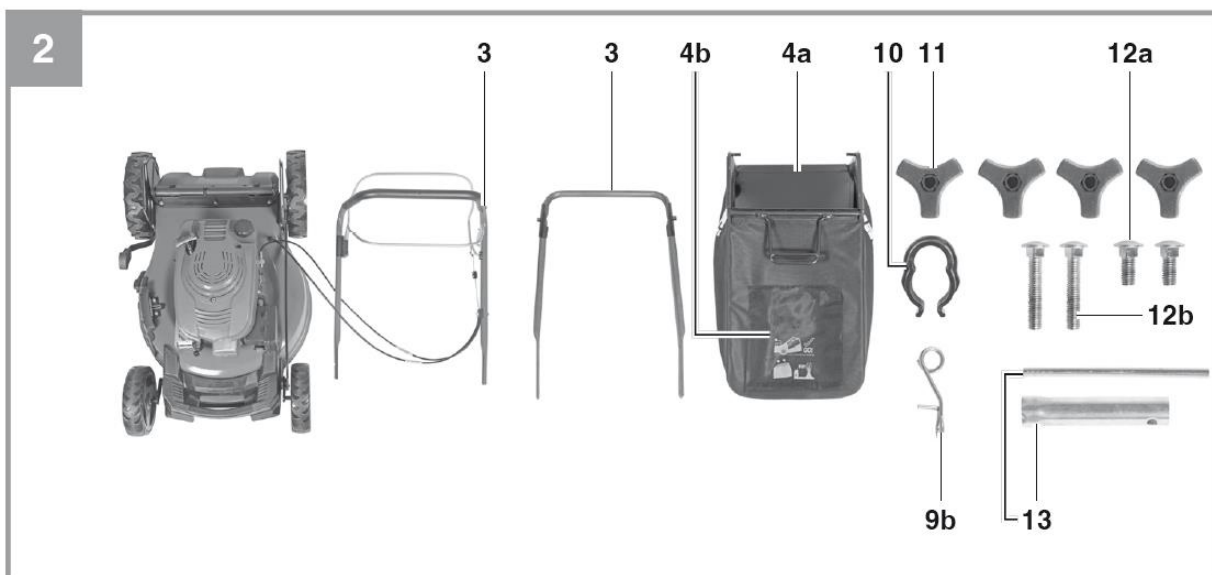

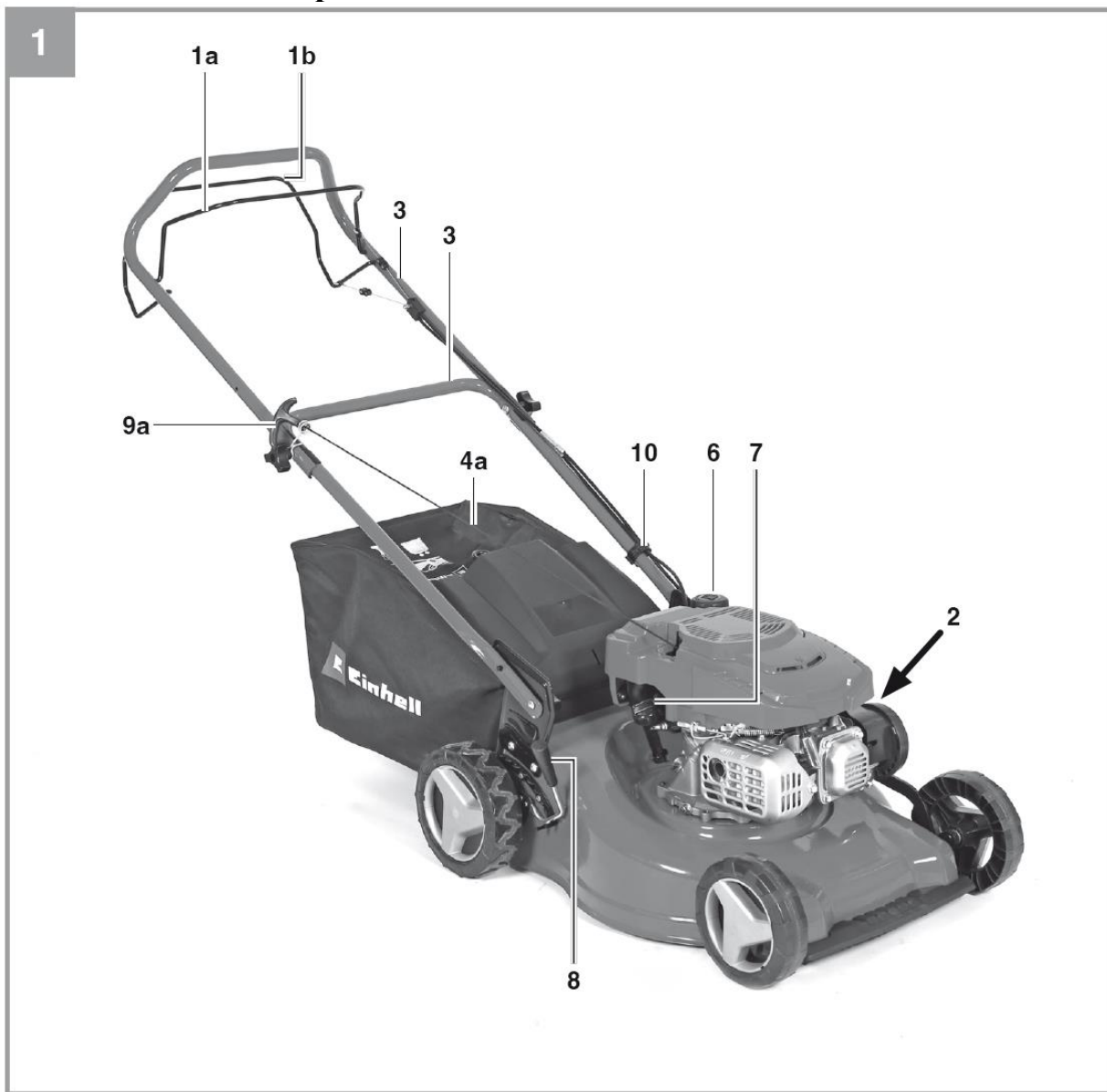

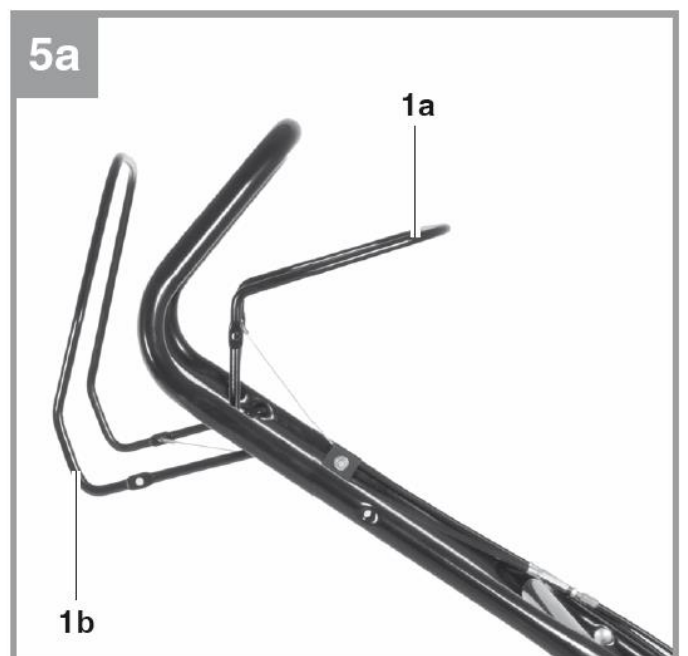
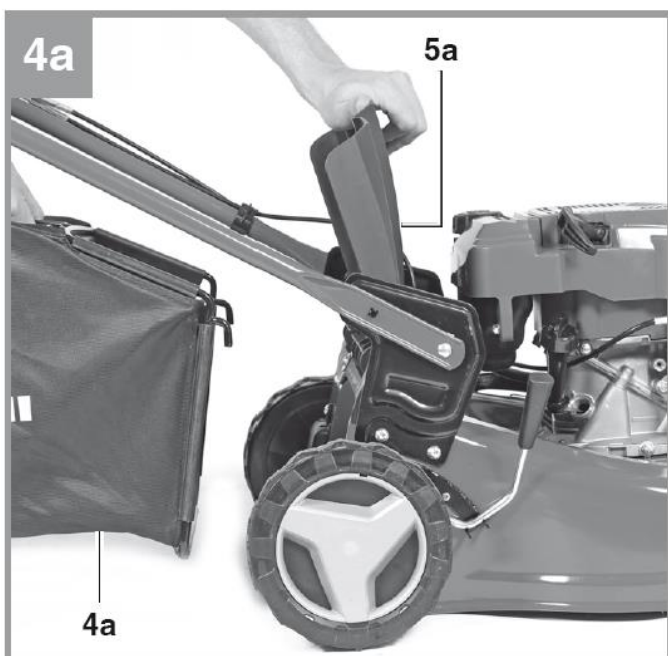
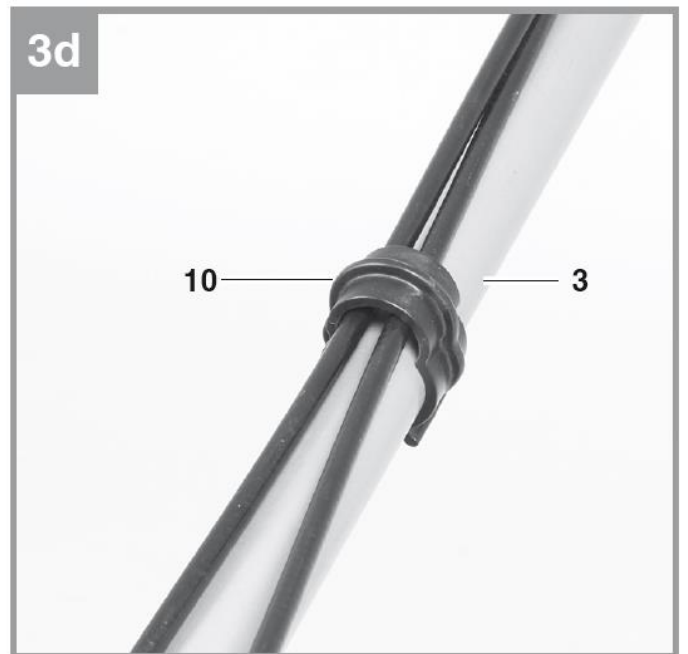
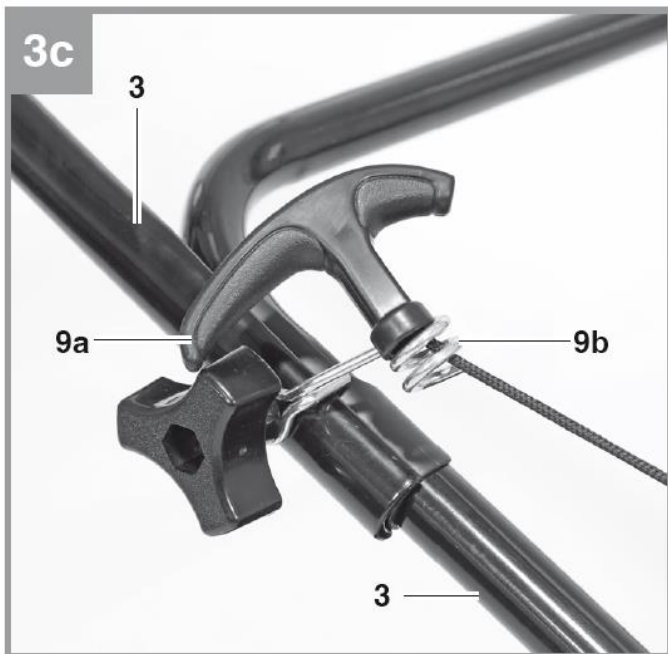
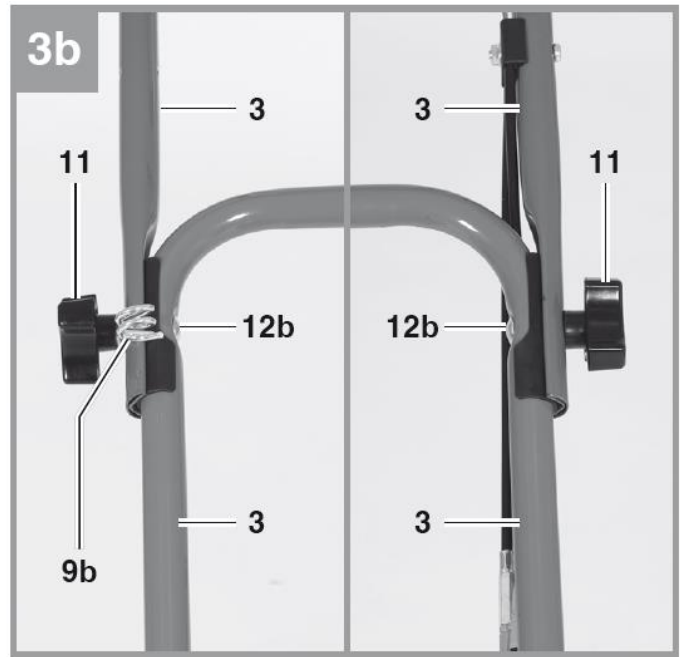
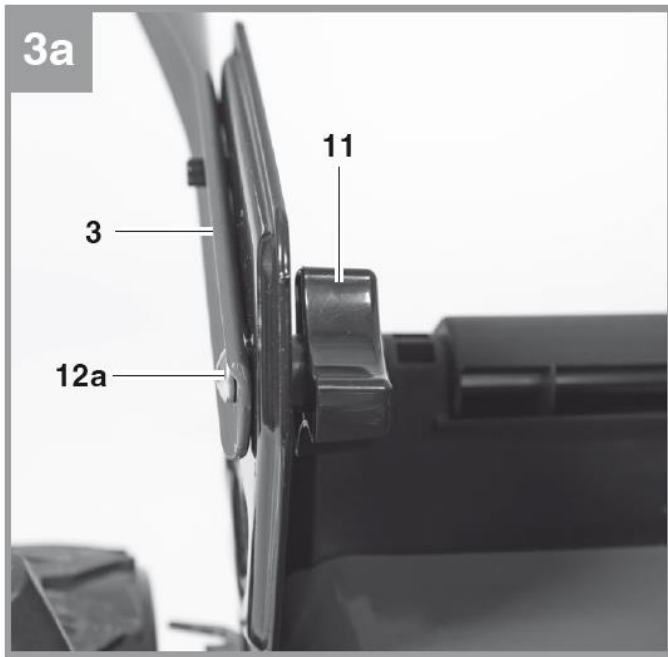
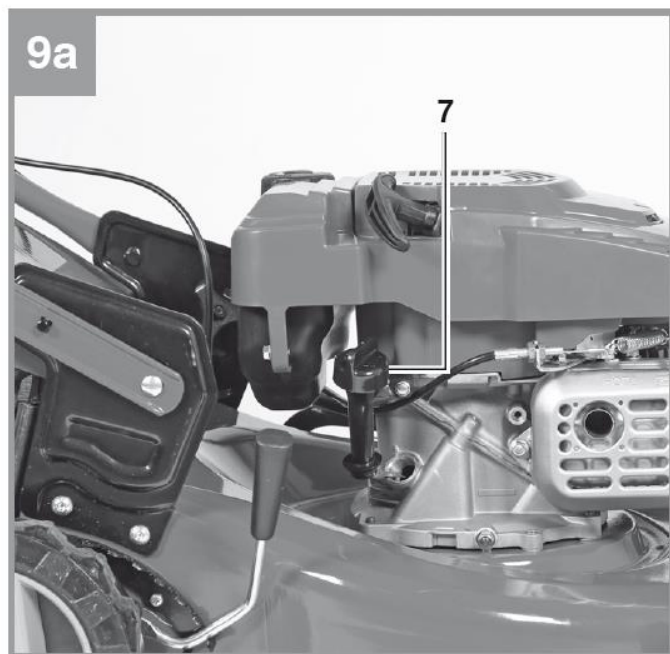
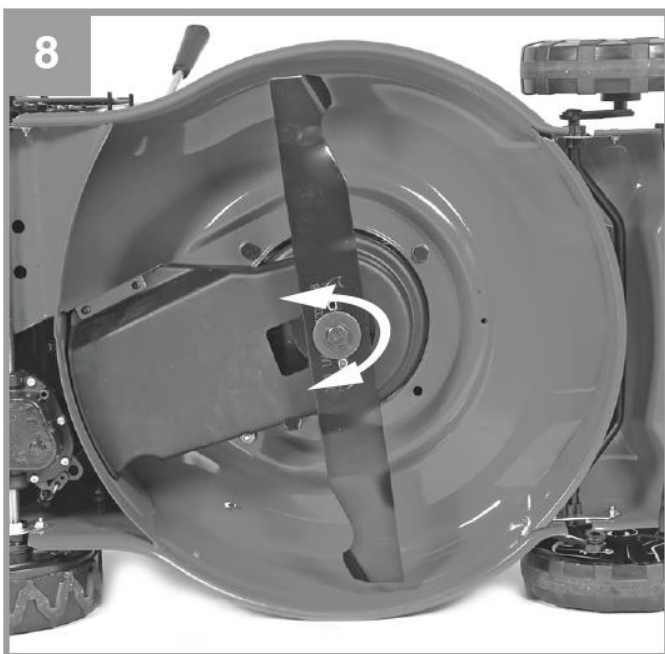
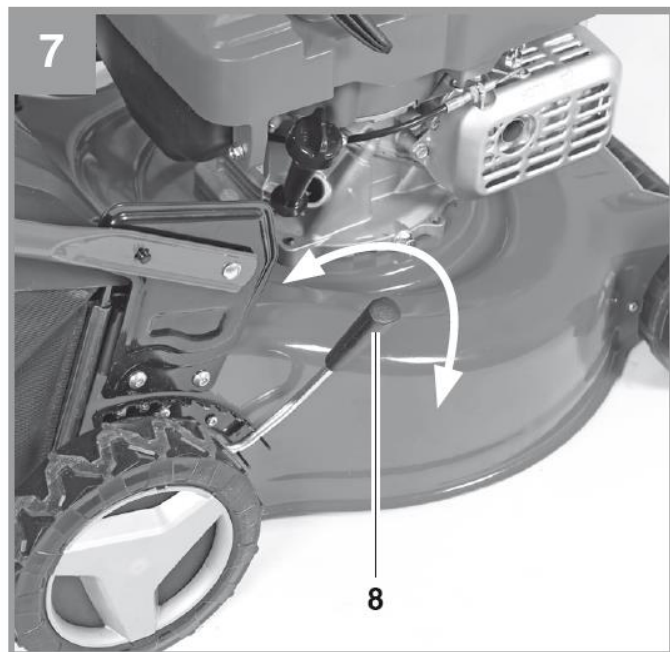
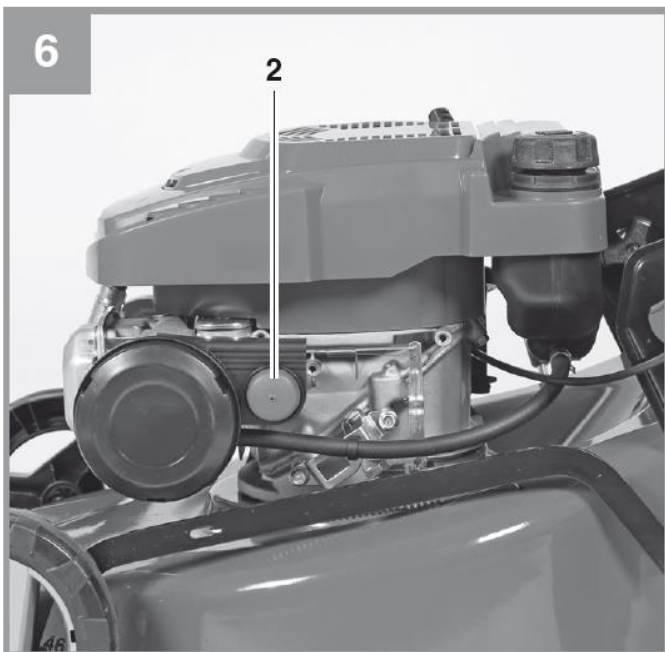

9b



10a

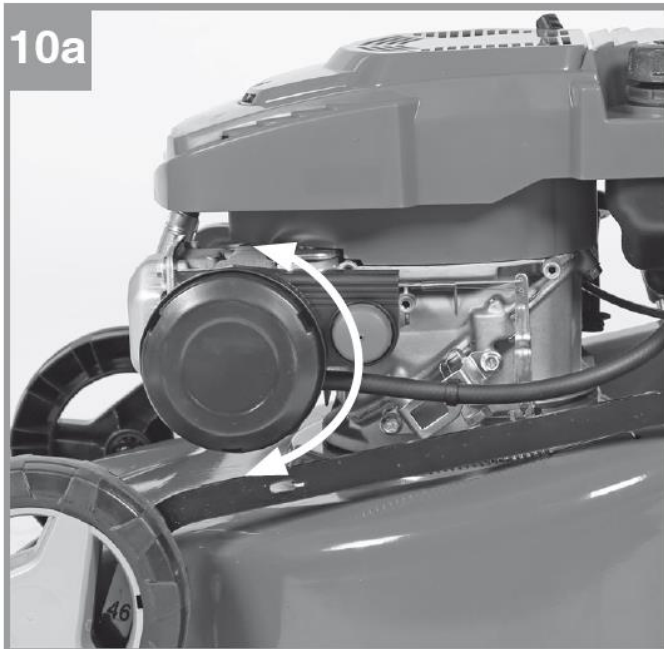

10b

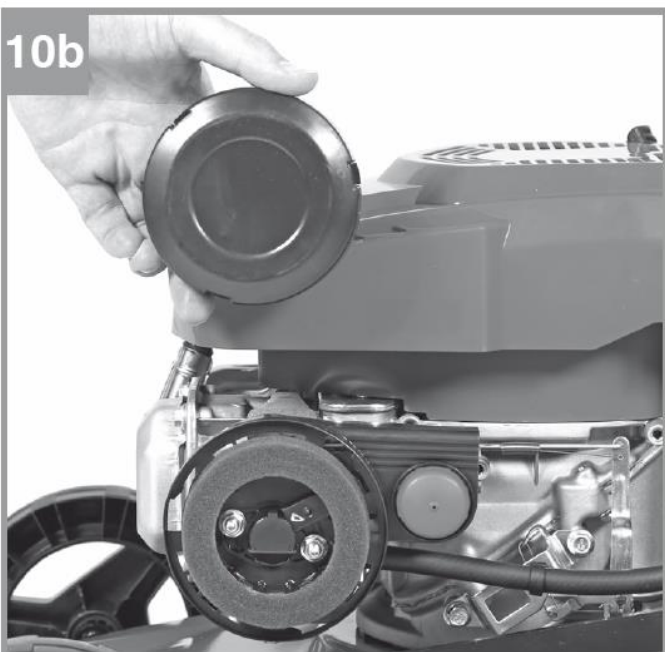

11

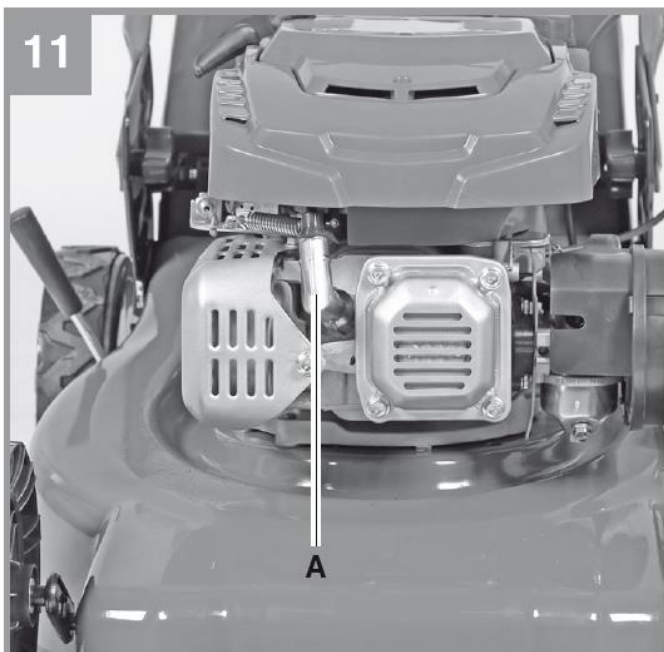

12

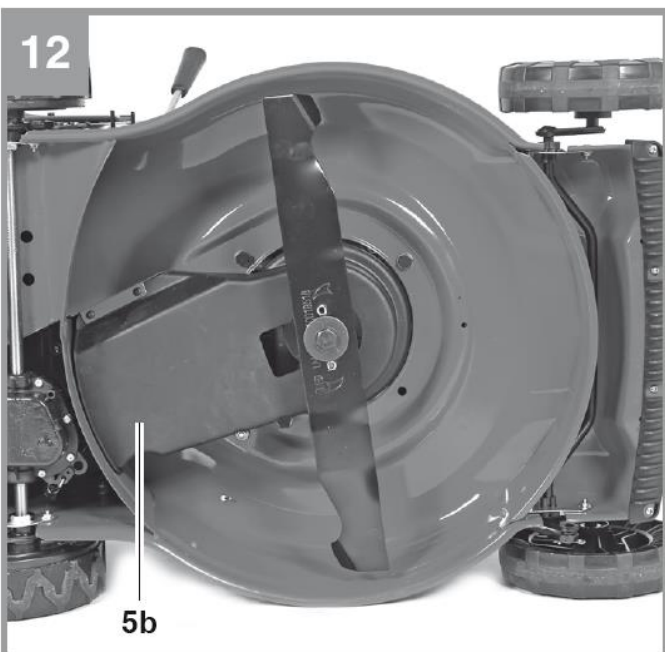

13

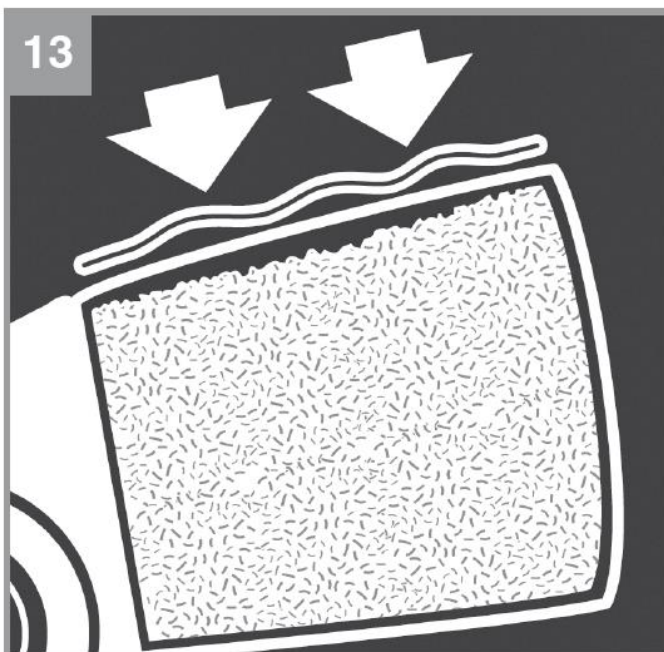



## Опасност!

Когато използвате машината, трябва да се спазват няколко мерки за безопасност, за да се избегнат телесни наранявания и щети. Моля, прочетете внимателно и изцяло упътването за употреба и инструкциите за безопасност. Запазете това упътване на безопасно място, за да имате достъп винаги до информацията. Ако предавате машината на друго лице, предайте му и това упътване за употреба. Ние не можем да носим отговорност за щети и злополуки, които са възникнали поради неспазването на тези указания и инструкции за безопасност.

## 1. Инструкции по техника за безопасност

### Указания за безопасност за ръчно-управлявани градински косачки

#### Указания

1. Внимателно прочетете ръководството за употреба. Запознайте се с настройките и правилната употреба на машината, мотора и допълнителните уреди (в случай, че са налични).
2. Никога не позволявайте на деца или други лица, които не са запознати с ръководството за употреба, да използват градинската косачка. Местните разпоредби могат да определят минималната възраст на ползвателя.
3. Не косете никога, докато лица, по-специално деца или животни са наблизо. Инструктирайте деца и други лица да стоят далеч от косачката по време на експлоатацията на същата. Помислете за това, че операторът на машината или ползвателят са отговорни за злополуки с лица или тяхната собственост.
4. В случай, че трябва да предадете уреда на други лица, моля, предайте им упътването за обслужване, както и указанията по техника на безопасност.

#### Подготвителни мерки

1. По време на косенето винаги трябва да се носят здрави обувки и дълги панталони. Не косете никога боси или обути в отворени сандали.
2. Проверете терена, върху който машината се поставя и отстранете всички предмети като камъни, играчки, пръчки и телове, които могат да бъдат захванати и да отхвъркнат назад.

#### 3. Предупреждение:

Бензинът е в голяма степен възпламеняем:

- Съхранявайте бензина само в предвидените за целта резервоари.
- Зареждайте само на открито и не пушете по време на процеса на пълнене.
- Използвайте пълнителна фуния и мерителен резервоар. Избършете изтеклия бензин.
- Бензинът трябва да се налива преди пускането на двигателя. Докато моторът работи или при гореща косачка не трябва да се отваря капачката на резервоара или допълнително да се налива бензин.
- В случай, че бензинът е прелял, не трябва да се прави опит да се пуска моторът. Вместо това

машината трябва да се отдели от замърсената с бензин повърхност. Всякакъв опит за запалване следва да се избягва, докато бензиновите пари не са се изпарили.

- По причини, свързани със безопасността бензиновият резервоар и други капачки на резервоара следва да се подменят при повреда.

- Дръжте бензина далеч от деца.

4. Сменете дефектните звукозаглушители.

5. Преди употребата посредством визуален контрол винаги трябва да се проверява, дали режещите инструменти, закрепващите болтове и цялата режеща единица са износени или повредени. При тази проверка изключете мотора и издърпайте мрежовия щепсел. С цел избягването на дисбаланс износените или повредени режещи инструменти и закрепващи болтове трябва да се подменят само на партиди. При ремонтите трябва да се използват само оригинални части или такива части, които са разрешени от производителя.

6. При уреди с няколко ножа обръщайте внимание, посредством въртенето на един нож да могат да започнат да се въртят и другите ножове.

7. Уверете се, че всички предпазни приспособления са налице и също така същите функционират добре. Не отстранявайте никога монтажни части, служещи за безопасност.

## **Боравене**

1. Не оставяйте двигателя с вътрешно горене да работи в затворени помещения, в които може да се събира опасен въглероден моноксид. Стартирайте мотора само на открито.

2. Косете само на дневна светлина или при добро изкуствено осветление. Когато е възможно, употребата на уреда върху мокра трева трябва да се избягва.

3. Винаги внимавайте за добрия стоеж по склонове. Носете обувки с устойчиви на подхлъзване, грайферни подметки. При склонове или стръмни, спускащи се надолу терени косете внимателно.

4. Управлявайте машината само с умерено темпо.

5. При машини на колела е в сила следното:

Косете напречно спрямо склона, никога нагоре или надолу.

6. Бъдете особено внимателни, когато промените посоката на движение по склон или откос.

7. Не косете по прекомерно стръмни склонове. Склонове над 15 градуса наклон не трябва да се косят с градинската косачка по причини, свързани с безопасността.

8. Бъдете особено внимателни при придвижване назад и при издърпване на градинската косачка. Опасност от препъване! Бъдете особено внимателни, когато обръщате градинската косачка или я приближавате към себе си.

9. Спирайте ножа, когато градинската косачка трябва да се обърне, при транспортиране през други повърхности освен трева и когато градинската косачка се придвижва от и към повърхността, която ще се коси.

10. Никога не използвайте градинската косачка с повредени защитни приспособления или предпазни решетки или без монтирани защитни приспособления напр. отражателни ламарини и/или приспособления за улавяне на трева.

11. Не променяйте редовните настройки на мотора или не го форсирайте.

12. Освободете моторната спирачка, преди да стартирате мотора.

13. Стартирайте мотора предпазливо съобразно инструкциите на производителя. Обърнете внимание на достатъчното отстояние на краката спрямо ножа.

14. При стартиране или пускане на мотора градинската косачка не трябва да се обръща, освен ако, градинската косачка е необходимо да се повдигне при процеса. В този случай накланяйте само дотолкова, доколкото е задължително необходимо и повдигайте само от страната, която е далеч от ползвателя.

15. Не стартирайте мотора, ако сте застанали пред канала за изхвърляне.

16. Никога не приближавайте ръцете или краката си до или под въртящи се части. Заставайте винаги далеч от отвора за изхвърляне.

17. Никога не повдигайте или носете градинската косачка с работещ мотор.

18. Изключвайте мотора и издърпвайте контактния накрайник на свещта; уверете се, че всички подвижни части са напълно спрени.

- Преди да освободите блокировките или да отстраните запушванията в канала за изхвърляне.

- Преди да проверите градинската косачка, да я почистете или да извършите работи по нея.

- Ако чуждо тяло е било уцелено.

Потърсете повреди по градинската косачка и извършете необходимите ремонти, преди отново да стартирате и работите с градинската косачка. В случай, че градинската косачка започне да вибрира необичайно силно, е необходима незабавна проверка.

19. Изключвайте мотора; уверете се, че всички подвижни части са напълно спрени:

- когато се отдалечавате от градинската косачка

- преди последващо зареждане.

20. При спирането на мотора лостът за подаване на газ трябва да се постави на позиция „Stop”.

Кранът за бензин трябва да се затвори (в случай, че е наличен).

21. Задвижването на машината с прекомерна скорост може да повиши опасността от злополуки.

22. Бъдете внимателни при настройките по машината и избягвайте заклещването на пръстите между движещия се режещ инструмент и твърдите части на уреда.

23. Опасност от горещи части. Горещ мотор, ауспух или задвижка могат да причинят изгаряния. Да не се докосват.

24. Зададеното чрез направляващите дръжки безопасно разстояние между ножовите валове и ползвателя винаги трябва да се спазва.

25. Проверявайте косачката, ножа и другите части, ако са попаднали на чуждо тяло или ако уредът вибрира по-силно от нормалното.

26. Забранени са работите при много лошо време- респективно опасност от светкавица.

27. Не използвайте градинската косачка, ако сте изморени, болни или се намирате под влиянието на наркотици, алкохол или медикаменти.

28. Бъдете особено внимателни при косенето на брега на потоци, езера или др.

29. Обръщайте внимание на твърди предмети. Градинската косачка би могла да се повреди или могат да възникнат наранявания.

30. На или в близост до улица обръщайте внимание на уличното движение. Изхвърлянето на трева да се държи далеч от улицата.

31. Избягвайте места, в които колелата повече не се захващат или косенето не е безопасно. Преди движение назад се уверявайте, че зад Вас не се намират малки деца.

32. При плътна, висока трева настройвате максималното ниво на рязане и косете по-бавно.

## Поддръжка и съхранение

1. Погрижете се за това, всички гайки, болтове и винтове да са здраво затегнати, а уредът да е в безопасно състояние за работа. Разхлабените винтове трябва здраво да се затегнат.

2. Не съхранявайте градинската косачка никога с бензин в резервоара в рамките на сграда, в която бензинови пари е възможно да влязат в съприкосновение с открит огън или искри. Гъсти облаци газ могат да доведат до експлозии.

3. Оставете мотора да се охлади, преди да поставите градинската косачка в затворени помещения.

4. За да избегнете опасност от пожар, пазете мотора, ауспуха и зоната околко горивния резервоар свободни от трева, листа или изтичаща грес (масло).

5. Редовно проверявайте приспособлението за улавяне на трева за износване или загуба на функционална пригодност.

6. По причини, свързани с безопасността, подменяйте износени или повредени части.

7. Освободете контактния крайник на запалителната свещ, за да предотвратите неотORIZИРАНОТО ползване.

8. Отстранявайте трева, шума, грес и масло преди да складирате. Не складирайте други предмети върху косачката.

9. При по-продължително неизползване на косачката, изпразвайте на открито бензиновия резервоар с бензинова смукателна помпа (може да се закупи на строителния пазар).

10. Инструктирайте децата да не използват косачката. Същата не е играчка.

## Опасност!

**Прочетете всички правила и инструкции за безопасност.** Всяка грешка, допусната при спазване на правилата за безопасност и инструкциите, може да доведе до токов удар, пожар и/или сериозно нараняване. **Съхранявайте всички правила за безопасност и инструкции на сигурно място за бъдеща употреба.**

## **Описание на предупредителните знаци на машината (вижте Фиг. 14):**

- 1) Прочетете внимателно упътването за употреба.
- 2) Внимавайте, тъй като съществува опасност от излитащи части. Поддържайте безопасно разстояние
- 3) Опасност! Остри ножове - Изключвайте двигателя и изваждайте свеща на двигателя преди да правите каквато и да е техническа поддръжка, ремонт, почистване или релаж.
- 4) Напълнете с масло и гориво преди да стартирате косачката.
- 5) Внимание: Носете антифони и предпазни очила.
- 6) Гарантирано ниво на звуковата мощност
- 7) Внимание! Горещи части. Поддържайте безопасно разстояние
- 8) Пълнете гориво само, когато двигателят е изключен.
- 9) Риск от порязвания. Внимание: въртящи се остриета.
- 10) Процедура по стартиране
- 11) Лост за стартиране/спиране на двигателя (I = Включен двигател; 0 = Изключен двигател)
- 12) Лост за пускане (лост на съединител)

## **2. Устройство и окомплектовка**

### **2.1. Устройство (Фиг. 1-12)**

- 1а. Лост за стартиране/спиране на двигателя (спирачка на двигателя)
- 1б. Лост за пускане (лост на съединител)
2. Горивна помпа (пускова)
3. Горна и долна дръжка за бутане
- 4а. Кош за трева
- 4б. Индикатор за ниво
- 5а. Клапа за изхвърляне
- 5б. Клиновиден ремък
6. Капачка за пълнене на резервоара
7. Винт на отвора за пълнене на масло
8. Регулиране на височината на косене
- 9а. Стартово въже
- 9б. Кука за стартово въже
10. Скоба за кабела (1x)
11. Звездовидна гайка (4x)
- 12а. Къс винт (2x)
- 12б. Дълъг винт (2x)
13. Ключ за запалителна свещ

### **2.2. Окомплектовка**

Моля, проверете дали всички елементи, посочени в окомплектовката са налични. Ако липсват части, свържете се с нашия сервизен център или с магазина, от който сте закупили машината, не по-късно от 5 работни дни след закупуването на продукта, като представите валидна фактура за покупката. Също, вижте гаранционната карта за сервизна информация в края на упътването за употреба.

- Отворете опаковката и извадете внимателно машината.
- Свалете всички опаковъчни материали и/или транспортни фиксатори (ако има такива).
- Проверете дали всички елементи са налични.
- Проверете машината и аксесоарите за транспортни повреди.
- Ако е възможно, запазете опаковката до края на гаранционния период.

### **Опасност!**

**Машината и опаковъчните материали не са играчки. Не допускайте децата да си играят с найлоновите торбички, фолио или малки части. Съществува опасност от поглъщане или задушаване!**

- Моторна бензинова косачка
- Горна и долна дръжка за бутане
- Кош за трева
- Кука за стартово въже



- Скоба за кабела (1x)
- Звездовидна гайка (4x)
- Дълъг винт (2x)
- Къс винт (2x)
- Ключ за запалителна свещ
- Ръководство за обслужване
- Оригинално упътване за употреба
- Инструкции по техника за безопасност
- Превод на оригиналните инструкции за техника на безопасност и експлоатация

### 3. Правилен начин на употреба

Машината може да се използва само за задачите, за които е предназначена. Всяка друга употреба се счита за случай на неправилна употреба. Потребителят / операторът, а не производителят, ще бъде отговорен за всяка щета или нараняване от какъвто и да е вид, възникнали в резултат на неправилната употреба.

Моторната бензинова косачка е предназначена за лична употреба, т.е. за употреба в дома и градината.

Личната употреба на косачката означава общо работни часове годишно непревишаващи 50 часа, по време на които машината основно се използва за поддръжка на малки по размер морави и домашни/хоби градини. Употребата в публични съоръжения, спортни зали и земеделски/горски приложения е изключена.

Обърнете внимание, че нашата машина не е предназначена за комерсиална, търговска или промишлена употреба. Нашата гаранция ще стане невалидна, ако машината се използва за комерсиални, търговски или промишлени или еквивалентни цели.

Упътването за употреба, доставено от производителя, трябва да бъде съхранявано и да се правят справки в него, за да се гарантира, че косачката се използва и обслужва правилно. Инструкциите съдържа ценна информация относно условията на експлоатация, техническа поддръжка и обслужване.

**Предупреждение!** Поради съществуващия висок риск от телесни наранявания на потребителя, моторната бензинова косачка не трябва да се използва за извършване на следните работи: Подрязване на храсти или живи плетове, за подрязване на растителност, озеленяване на покриви или трева, засята на балкони, за почистване на алеи или за рязане на дърва или храсти. Също така косачката не може да се използва като култиватор за изравняване на неравности по терена, напр. къртичини.

За целите на безопасността, моторната косачка не трябва да се използва като задвижващо средство за други работни инструменти или комплекти от инструменти от какъвто и да е вид.

### 4. Технически данни

Тип на двигателя: ..... Едноцилиндров, четиритактов двигател,  
 ..... 132 куб.см.  
 Консумирана мощност: ..... 2 kW  
 Работни обороти  $n_0$ : .....  $2900 \pm 100 \text{ min}^{-1}$   
 Гориво: ..... Бензин (E10)  
 Вместимост на резервоара: ..... припл. 0,9 l  
 Моторно масло: ..... припл. 0,4 l  
 Запалителна свещ: ..... F5RTC  
 Междина между електродите (запалителна свещ):.....  $0.7 \pm 0.1 \text{ mm}$   
 Регулиране на височината на косене: ..... Централно, (25-80 mm)  
 Ширина на косене: ..... 460 mm  
 Тегло: ..... 26 kg

### Опасност!

#### Шум и вибрации

L <sub>рА</sub> Ниво на звуково налягане .....	81,9 dB(A)
K <sub>рА</sub> Грешка .....	3 dB
L <sub>wА</sub> Ниво на звукова мощност .....	96 dB(A)
K <sub>wА</sub> Грешка .....	1,02 dB

### Носете антифони.

Под въздействието на шума, слухът ви може да се увреди.

Стойност на вибрациите  $a_h = 4,096 \text{ m/s}^2$

Грешка K = 1,5  $\text{m/s}^2$

Продължителни работни периоди трябва да бъдат избягвани поради генерирането на високи нива на шум и вибрации.

### Поддържайте емисиите на шум и вибрации на минимално ниво.

- Използвайте само машини, които са в перфектно работно състояние.
- Обслужвайте и почиствайте редовно машината.
- Адаптирайте вашия стил на работа, за да е подходящ за машината.
- Не претоварвайте машината.
- Машината трябва да се обслужва винаги, когато е необходимо.
- Изключвайте машината, когато не се използва.

### Внимание!

#### Остатъчни рискове

Дори ако използвате тази електрическа машина в съответствие с инструкциите, определени остатъчни рискове не могат да бъдат избегнати. Във връзка с конструкцията и дизайна на машината, могат да възникнат следните опасности:

1. Увреждане на слуха, ако не се използват подходящи средства за защита на слуха.
2. Увреждане на здравето, причинено от вибрациите в ръката, ако машината се използва продължителен период или не се води и държи правилно.

## 5. Преди стартиране на машината

### 5.1. Сглобяване на компонентите

Някои части на машината се доставят разглобени. За бързо и лесно сглобяване прочетете и следвайте инструкциите, дадени по-долу.

Забележка! Ще са ви необходими допълнителни инструменти (недоставени) за сглобяването, а също и за работите по техническата поддръжка:

- Една плоска тавичка за източване на маслото (за смяна на маслото)
- Един мерителен съд 1 литър (устойчива на масла/бензин)
- Една туба за бензин
- Една фуния (подходяща за гърловината за пълнене на бензиновия резервоар)
- Домашни кърпи за почистване (за изтриване на остатъците от маслото/бензина); изхвърляйте замърсените в бензиностанции)
- Една смукателна помпа за бензин (пластмасова, налична в магазините “Направи си сам”)
- Една туба за масло с ръчна помпа (пластмасова, налична в магазините “Направи си сам”)
- Двигателно масло

### Сглобяване

1. Поставете долната и горната дръжка за бутане (Поз. 3), както е показано на Фиг. 3а-3б. За закрепване изберете един от отворите, който да отговаря на необходимата височина на дръжката. **Важно!** Една и съща височина трябва да се установи и на двете страни.
2. Вмъкнете ръкохватката на стартовото въже (Поз. 9) във водача на стартовото въже, предвидена за тази цел, както е показано на Фиг. 3с.
3. Закрепете жилата на газта към дръжката за бутане с доставената кабелна скоба (Поз. 10), както е показано на Фиг. 3д.

4. Повдигнете клапата за изхвърляне (Поз. 5a) с една ръка и закачете коша за трева (Поз. 4a), както е показано на Фиг. 4a.

## 5.2. Задаване на височината на косене

**Предупреждение! Регулирайте височината на косене, само когато двигателят е изключен.**

- Височината на косене се регулира централно с регулиращия лост за височина (Фиг. 7/Поз. 8). Могат да бъдат избрани различни височини на косене.
- Задействайте регулиращия лост и го издърпайте до желаната позиция. Оставете лоста да щракне в позицията.

## 6. Начин на работа

### Забележка!

**Двигателят се доставя без масло и бензин. Поради това преди да стартирате двигателя трябва да налеете масло и бензин.**

1. Проверете нивото на маслото (вижте 7.2.1).
2. Използвайте фуния и мерителен съд за напълване на резервоара с бензин. Уверете се, че бензинът е чист.

**Предупреждение:** Никога не използвайте повече от една туба за бензин. Не пушете, когато зареждате с гориво. Изключвайте двигателя преди да го допълвате и оставете двигателя да изстине за няколко минути.

3. Уверете се, че кабелът за запалване е свързан към запалителната свещ.

### Направете тест за безопасността на лоста за стартиране/спиране на двигателя.

Косачката се доставя оборудвана с лост за стартиране/спиране на двигателя (Фиг. 5a/Поз. 1a), за да се предотврати нежеланото стартиране и да се гарантира, че двигателят и ножът ще спрат бързо в случай на опасност. Лостът трябва да се задейства (Фиг. 5b) преди да се стартира косачката. Когато лостът за стартиране/спиране на двигателя се отпусне, той трябва да се върне на първоначалната си позиция (Фиг. 5a).

Преди да стартирате косенето, трябва да изпълните това действие няколко пъти, за да сте сигурни, че лостът и жилата на газта работят правилно.

Повторете теста няколко пъти, след като двигателя е стартиран. Когато се отпусне лоста за стартиране/спиране на двигателя, двигателят трябва да спре в рамките на няколко секунди. Ако не спре, свържете се с отдел “Обслужване на клиенти”.

**Опасност:** При стартиране на двигателя ножът се завърта.

### 6.1. Стартиране на двигателя

1. Уверете се, че кабелът за запалване е свързан към запалителната свещ.
2. Натиснете горивната помпа (пускова) (Фиг. 6/Поз. 2) три пъти. Можете да пропуснете тази позиция, ако двигателят вече е загрят.
3. Застанете зад косачката. Задействайте лоста за стартиране/спиране на двигателя (Фиг. 5b) с една ръка. Другата ръка трябва да бъде на ръчката на стартера.
4. Стартирайте двигателя като използвате реверсивния стартер (Фиг. 1/Поз. 9). За да направите това, издърпайте ръкохватката на прибл. 10 -15 cm (докато усетите съпротивление) и след това стартирайте двигателя с рязко изтегляне. Ако двигателят не стартира, дръпнете ръкохватката отново.

**Забележка!** Никога не оставяйте стартовото въже да се върне рязко обратно.

**Забележка!** При студено време е възможно да се наложи да повторите процеса на стартиране няколко пъти.

### Задвижващо устройство

Лост на задвижването/Лост на съединителя (Фиг. 5a/Поз. 1b):

Ако натиснете този съединител (Фиг. 5с) задвижването ще се затвори и косачката ще започне да се движи с работещ двигател. Отпуснете лоста на задвижването в подходящо време, за да спрете движението на косачката. Упражнете стартирането и спирането преди да използвате косачката за първи път, докато не станете уверени в управлението на косачката.

## **6.2. Съвети за косене на площи**

### **Опасност!**

**Никога не отваряйте клапата за изхвърляне, когато е демонтиран коша за трева (за да бъде изпразнен) и двигателят все още работи. Въртящият се нож може да причини сериозно нараняване.**

**Винаги внимателно закрепвайте клапата за изхвърляне и коша за трева. Изключвайте двигателя преди да ги демонтирате.**

**Когато е необходимо да изпълните някаква настройка, техническа поддръжка или ремонт, изключете двигателя и изчакайте, докато ножът спре да се върти. Извадете конектора на запалителната свещ.**

### **Косене**

Двигателят е конфигуриран за оптимална скорост на подрязване на тревата, за изхвърляне на тревата в коша и за дълги години на експлоатация.

Винаги използвайте остър нож, който е в добро състояние. Това ще предотврати протъркването на ножовете и пожълтяване на откосената трева.

Опитайте да косите в прави редове за по-добър и приятен изглед. Откосите трябва да се припокриват на няколко сантиметра, за да не се виждат ивици по ливадата.

Поддържайте долната страна на косачката чиста и отстранявайте полепналата трева. Натрупванията не само ще направят по-трудно стартирането на косачката. Те намаляват качеството на откоса и правят по-трудно машината да прибира тревата в коша.

Винаги косете напречно на наклоните (не нагоре и надолу). Можете да предпазите косачката от плъзване надолу, като я държите на мястото ѝ под ъгъл, насочена нагоре. Изберете височината на косене в съответствие с височината на тревата. Ако е необходимо косете няколко пъти, така че никога да не косите повече от 4 cm трева на един път.

Изключвайте двигателя преди да правите каквито и да е проверки по ножа. Имайте предвид, че ножът продължава да се върти няколко секунди след изключване на двигателя. Никога не се опитвайте да спрете ножа с ръка. Редовно проверявайте, за да сте сигурни, че ножът е сигурно закрепен и е в добро състояние и е остър. Ако е точно обратното, наточете ножа или го сменете. В случай, че ножът се удари в предмет, незабавно изключете косачката и изчакайте ножът напълно да спре. След това проверете състоянието на ножа и на монтажната опора на ножа. Сменяйте всички части, които са повредени.

## **6.3. Изключване на мотора**

**Всичко, което трябва да направите за изключване на двигателя, е да освободите лоста за стартиране/спиране на двигателя (Фиг. 5а/Поз. 1а). Издърпайте съединителя на запалителната свещ, за да предотвратите стартирането на двигателя. Преди да стартирате отново двигателя, проверете кабела на спирачката на двигателя. Проверете дали кабелът на задвижването е правилно закрепен. В случай че кабелът за изключване е пречупен или повреден, той трябва да се подмени.**

## **6.4. Изпразване на коша за трева**

Когато кошът за трева е пълен, въздушният поток ще бъде слаб и индикаторът за ниво (4b) ще бъде близо до коша за трева (Фиг. 13). Изпразнете коша за трева и почистете улея за изхвърляне.

**Опасност! Преди да извадите коша за трева, изключете двигателя и изчакайте ножът да спре.**

За да извадите коша за трева, с едната си ръка повдигнете клапата за изхвърляне, а с другата хванете ръкохватката на коша. Извадете коша (Фиг. 4). Заради безопасността клапата на улея автоматично пада след изваждането на коша за трева, затваряйки отвора на задния улей. Ако в отвора остане трева, ще бъде по-лесно да рестартирате двигателя, ако дръпнете косачката назад приблизително 1 m.

Не отстранявайте откосите с ръка или крак от корпуса на косачката, а използвайте подходящи инструменти, например четка или метла.

За да сте сигурни, че откосите трева ще бъдат прибрани, след всяка употреба почиствайте вътрешността на коша за трева и въздушната решетка.

Поставяйте отново коша за трева само, когато двигателят е изключен и ножът е неподвижен.

С една ръка повдигнете нагоре клапата на улея, като същевременно с другата ръка хванете ръкохватката на коша. Окачете коша отгоре.

## **7. Почистване, техническа поддръжка, съхранение, транспорт и заявяване на резервни части Опасност!**

Никога не работете върху и не докосвайте токопроводящите части на системата на запалването, докато двигателят работи. Свалете обувката на запалителната свещ преди да пристъпите към работи по техническата поддръжка или сглобяване. Никога не изпълнявайте работи върху машината, докато двигателят работи. Работи, неописани в това упътване за употреба трябва да бъдат изпълнявани от оторизирани работилници.

### **7.1. Почистване**

Косачката за трева трябва да се почиства старателно всеки път, след като е била използвана. Това важи по-специално за долната страна и за ножа. Наклонете косачката отзад, като натиснете дръжката за бутане надолу.

**Забележка:** Преди да наклоните косачката, използвайте бензинова помпа, за да източите цялото гориво от резервоара за гориво. Не наклоняйте косачката за трева с повече от 90 градуса. Най-лесно е да премахнете мръсотията и тревата веднага след косене. Остатъците от изсъхнала трева и мръсотията могат да влошат работата на косене. Проверете дали улеят за изхвърляне на трева не съдържа остатъци от трева и изчистете, ако е необходимо. Никога не почиствайте косачката с водна струя или почистваща машина под високо налягане. Уверете се, че водата не може да попадне във вътрешността на оборудването. Не използвайте агресивни почистващи препарати като студени почистващи препарати или петролен етер.

### **7.2. Техническо поддръжка**

**Вижте приложеното сервизно ръководство за информация относно интервалите за техническа поддръжка.**

**Забележка:** Изхвърляйте замърсените материали и работните материали на подходяща точка за събиране на отпадъци.

#### **7.2.1. Бензинов двигател**

**Забележка!** Никога не стартирайте двигателя без или с малко количество масло. Това може да причини сериозни повреди на двигателя.

##### **Проверяване нивото на маслото**

Поставете косачката така, че да стои хоризонтално. Развийте маслоизмервателната щеха (Фиг. 9a/7), като я завъртите в посока, обратна на часовниковата стрелка и изтрийте пръчката. Поставете щеката отново в отвора за пълнене, колкото може надолу, но не я навивайте. Издърпайте щеката, задръжте я хоризонтално и отчетете нивото на маслото. Нивото на маслото трябва да бъде между двете маркировки за min. и max. на маслоизмервателната щеха (Фиг. 9b).

##### **Смяна на маслото**

Най-добре е моторното масло да се сменя, когато двигателят е изключен, но все още е топъл.

1. Уверете се, че коша за трева е премахнат.

2. Изпразнете резервоара за гориво с бензинова смукателна помпа и стартирайте двигателя, докато останалото гориво се изразходи напълно.
3. Поставете таблата за изтичане на масло до косачката.
4. Отворете пробката за източване на масло (Поз. 7) и наклонете косачката на 90° настрани.
5. Горещото масло ще премине през отворения отвор за масло в таблата за масло.
6. След като старото масло се източи, отново настройте косачката.
7. Напълнете моторното масло до горната маркировка на щеката.
8. Важно! Не завийте маслоизмервателната щека, за да проверите нивото на маслото - поставете я само до резбата.
9. Изхвърлете използваното масло в съответствие с приложимите разпоредби.

### **7.2.2. Нож**

От гледна точка на безопасността, заточването, балансирането и монтирането на всички ножове трябва да се изпълнява от оторизиран сервизен център. За постигане на оптимални резултати, ние препоръчваме ножовете да се инспектират поне веднъж годишно.

### **Смяна на ножа (Фиг. 8)**

Когато сменяте режещия механизъм, уверявайте се, че използвате само оригинални резервни части. Идентификационната маркировка на ножа трябва да съответства на номера, посочен в списъка на резервните части. Никога не монтирайте нож на друг производител.

### **Повреден нож**

Ако, въпреки цялото внимание, ножът се сблъска с препятствие, изключете двигателя незабавно и извадете конектора на запалителната свещ. Наклонете косачката назад и проверете ножа за повреди. Повредени или огънати ножове трябва да бъде сменени. Никога не изправяйте огънат нож. Никога не работете с огънати или силно износени ножове, тъй като това ще доведе до вибрации, причиняващи допълнително повреждане на косачката.

**Предупреждение!** Риск от нараняване при работа с повреден нож.

### **7.2.3. Оси и главини на колелата**

Върху осите и главините на колелата трябва да се нанася грес веднъж на сезон.

За да направите това, отстранете капачките на колелата с отвертка и освободете закрепващите винтове на колелата.

### **7.2.4. Поддържане и регулиране на жилата на газта**

Намалявайте жилата на газта на редовни интервали и проверявайте дали се движи лесно.

### **7.2.5. Поддръжка на въздушния филтър (Фиг. 10a/10b)**

Замърсените въздушни филтри намаляват мощността на мотора, тъй като се подава твърде малко въздух към карбуратора. Ако въздухът е силно запрашен, въздушният филтър трябва да бъде проверяван по-често.

Никога не почиствайте въздушния филтър с бензин или запалими разтворители. Почиствайте въздушния филтър с компресиран въздух или като го почуквате.

### **7.2.6. Обслужване на запалителната свещ**

Почистете запалителната свещ с четка от медна тел.

1. Извадете конектора на запалителната свещ (Фиг. 11/Поз. А).
2. Отстранете запалителната свещ, като използвате ключ за свещи.
3. Сглобете го в обратния ред.

### **7.2.7. Инспектиране на клиновиден ремък**

Извадете ножа, както е описано в 7.2.2.

За да инспектирате клиновидния ремък трябва да свалите капака му (Фиг. 12/Поз. 5b).

### **7.2.8. Ремонти**

След извършване на някакви ремонтни работи или работи по техническото обслужване, уверете се че

всички части, осигуряващи безопасността, са монтирани и са в перфектно състояние.

Поддържайте потенциално опасните части извън досега на други лица и деца.

**Забележка!** В съответствие със Закона за отговорността за продуктите на Германия, ние не сме отговорни за щети, ако те са резултат от неправилни ремонти на продукта или ако частите са сменени с неоригинални части или с неодобрени от нас части. Освен това, ние не сме отговорни за каквито и да е щети, възникнали в резултат на неправилни ремонти на продукта. Тази работа трябва да се изпълнява от отдела за обслужване на клиенти или от оторизирани работилници. Същото важи за аксесоарите.

### **7.2.9. Работни периоди**

Спазвайте разпоредбите, касаещи работните периоди на косачките, които може да са различни в различните градове.

### **7.3. Подготовка на косачката за продължително съхранение**

**Предупреждение!** Не изпразвайте бензиновия резервоар в затворени помещения, в близост до открит огън или на места за пушене. Петролните изпарения могат да предизвикат експлозии и пожар.

1. Източете бензиновия резервоар, като използвате помпа за източване на гориво.
2. Стартирайте двигателя и го оставете да работи, докато резервоарът и горивопроводите се изпразнят напълно и двигателят спре.
3. Сменяйте маслото след всеки сезон.
4. Изваждайте запалителната свещ. Използвайте маслена туба, за да напълните цилиндъра с прибл. 20 ml масло. Бавно издърпайте назад дръжката на стартера, което ще облее стената на цилиндъра с масло. Навийте обратно запалителната свещ.
5. Почистете охлаждащите ребра на цилиндъра и корпуса.
6. Уверете се, че сте почистили цялата машина, за да защитите боята.
7. Съхранявайте машината в добре вентилирано място.

### **7.4. Подготовка на косачката за транспорт**

**Предупреждение!** Не изпразвайте бензиновия резервоар в затворени помещения, в близост до открит огън или на места за пушене. Петролните изпарения могат да предизвикат експлозии и пожар.

1. Източете бензиновия резервоар, като използвате помпа за източване на гориво.
2. Винаги оставайте двигателя да работи, докато употреби останалия в резервоара бензин.
3. Източете моторното масло от топъл двигател.
4. Извадете конектора на запалителна свещ от нея.
5. Почистете охлаждащите ребра на цилиндъра и корпуса.
6. Откачете жилото на стартера от куката (Фиг. 3с). Разхлабете връзката, показана на Фиг. 3б вляво вдясно на дръжката за бутане и завъртете надолу връзката. Уверете се, че жилата на газта не се пречупват, когато дръжката се издърпа нагоре.
7. Заклинете няколко слоя от гофриран картон между горната и долната част на дръжката за бутане двигателя, за да предотвратите протриване.
8. Осигурете натоварването от машината достаатъчно, така че да не може да се приплъзне и да предизвика повреда или наранявания по време на транспортиране.

### **7.5. Консумативи, износващи се детайли и резервни части**

Резервни части, консумативи и износващи се части, например моторно масло, клиновиден ремък, запалителни свещи, елементи на въздушния филтър, бензинови филтри, акумулатори и ножове не се покриват от гаранцията.

### **7.6. Заявяване на резервни части:**

Моля, при заявяване на резервни части, попълнете следните данни:

- Вид на машината
- Каталоген номер на машината
- Идентификационен номер на машината
- Номерът на резервната част, която заявявате

## 8. Изхвърляне и рециклиране

Машината се доставя в опаковка, за да се предотвратят повреди при транспортирането ѝ. Материалите на тази опаковка могат да се използват повторно или да се рециклират. Машината и нейните аксесоари са изработени от различни видове материали, например метал и пластмаса. Никога не изхвърляйте повредени електрически инструменти с битовите отпадъци. Машината трябва да бъде отнесена до подходящ център за събиране на отпадъци. Ако не знаете къде има такива центрове, можете да попитате в офисите на местните общински органи.

## 9. Указания за отстраняване на неизправности

**Предупреждение:** Изключвайте двигателя и изваждайте обувката на запалителната свещ, преди да пристъпите към проверки и настройки.

**Предупреждение:** Ако след настройка или ремонт на двигателя го оставите да работи няколко минути, не забравяйте, че ауспухът и другите части ще се нагорещат. Не докосвайте тези части, защото можете да се изгорите.

Неизправност	Възможна причина	Корективно действие
Машината не работи добре и вибрира интензивно	- Разхлабени болтове - Закрепването на ножа не е затегнато - Ножът е небалансиран	- Проверете болтовете - Проверете закрепването на ножа - Сменете ножа
Двигателят не стартира	- Лостът за стартиране/спиране на двигателя не е натиснат - Лостът на газта е в неправилна позиция (ако е предвиден) - Дефектирала запалителна свещ - Резервоарът за гориво е празен - Горивната помпа (пускова) не е задействана (ако е предвидена)	- Натиснете лоста за стартиране/спиране на двигателя - Проверете настройката (ако е предвидена) - Сменете запалителната свещ - Долейте гориво - Задействайте горивната помпа (пускова) (ако е предвидена)
Двигателят не работи плавно	- Замърсен въздушен филтър - Замърсена запалителна свещ	- Почистете въздушния филтър - Почистете запалителната свещ.
Тревата пожълтява, неравномерно косене	- Ножът не е остър - Височината на косене е твърде малка - Оборотите на двигателя са ниски	- Наточете ножа - Регулирайте височината - Настройте лоста на газта на максимум (ако е предвиден)
Улеят за тревата не е чист	- Оборотите на двигателя са ниски - Височината на косене е твърде малка - Ножът е износен - Кошът за трева е задръстен	- Настройте лоста на газта на максимум - Задайте подходяща височина - Сменете ножа - Изпразнете коша да трева

Препечатването или възпроизвеждането чрез каквито и да е средства, изцяло или частично, на документацията, придружаваща продуктите е разрешено само с изричното съгласие на Einhell Germany AG.

Подлежи на технически промени



## Сервизна информация

Ние разполагаме с компетентни сервизни партньори във всички държави посочени на гаранционния сертификат, чийто контакти също можете да откриете в гаранционния сертификат. Тези партньори ще Ви помогнат с всички заявки за услуги като ремонт, поръчка на резервни и/или бързоизносващи се части, закупуване на консумативи.

Моля, имайте предвид, че следните части на този продукт са обект на нормално и/или естествено износване и следва да се разглеждат като консумативи.

Категория	Пример
Износващи се части*	Въздушен филтър, Кабели, Кош за трева, Гуми, Съединител
Консумативи*	Режещ нож
Липсващи части	

\* Не се включват задължително в доставения комплект!

В резултат на дефекти или неизправности, моля регистрирайте проблема в интернет на [www.Einhell-Service.com](http://www.Einhell-Service.com). Моля, уверете се, че предоставяте точно описание на проблема и отговаряте на следните въпроси във всички случаи:

- Работи ли оборудването изобщо или е било дефектно от самото начало?
  - Забелязали ли сте нещо (индикация или дефект) преди повредата?
  - Каква неизправност има според вас оборудването (основна индикация)?
- Опишете тази неизправност.

## Гаранционен документ

Уважаеми Клиенти,

Всички наши продукти преминават стриктен контрол на качеството, за да се гарантира, че те са достигнали до вас в перфектно състояние. В случай, че вашият уред разкрие дефект, моля, свържете се с нашия сервизен отдел на адреса, показан в гаранционната карта. Можете също да се свържете с нас

по телефона, като използвате номера, даден в гаранционната карта. Обърнете внимание на следните условия, при които може да бъде правена гаранционна претенция:

1. Тези гаранционни условия се прилагат само за ползватели, т.е. физически лица, за които е предназначен да се използва този продукт, а не за търговски дейности, нито за други дейности на самонаети лица. Тези гаранционни условия регулират допълнителните гаранционни услуги, които производителят, посочен по-долу, предоставя на купувачите на неговите нови продукти в допълнение към техните законни права за гаранция. Вашите законови гаранционни претенции не се засягат от тази гаранция. Нашата гаранция е безплатна за вас.

2. Гаранционните услуги покриват всички дефекти във материала или изработката на продукт, който сте закупили от производителя, посочен по-долу и са ограничени или до поправяне на посочените дефекти на продукта или замяната на продукта, което предпочитате.

Обърнете внимание, че нашите уреди не са предназначени за комерсиална, търговска или промишлена употреба. Договор за гаранция няма да бъде сключен, ако уредът е бил използван за търговска, комерсиална или промишлена употреба или е бил изложен на подобни усилия по време на гаранционния период.

3. Следното не се покрива от нашата гаранция:

- Повреда на уреда, причинена от неспазване на инструкциите на сглобяване или поради неправилно монтиране, неспазване на инструкциите за работа (например свързване на уреда в захранване с неподходящо напрежение или ток) или неспазване на инструкциите за техническо обслужване и безопасност или ако уредът е бил изложен на необичайни атмосферни условия или при липса на обслужване и при небрежност.

- Повреда на уреда, причинена от злоупотреба или неправилна употреба (например претоварване на уреда или употреба на неодобриени приставки за уреда), навлизане на чужди тела в уреда (например пясък, камъни или замърсявания, транспортни повреди), прилагане на сила или повреда, причинена от външни усилия (например от падане на уреда).

- Повреда на уреда или части на уреда, причинена от нормално или естествено износване или скъсване или при нормалната употреба на уреда.

4. Гаранцията е валидна за период от 24 месеца от датата на покупката на уреда. Гаранционни претенции трябва да бъдат изпращани преди края на гаранционния срок, в рамките на две седмици, от откриване на дефекта. Няма да бъдат приемани гаранционни претенции след края на гаранционния срок. Първоначалният гаранционен срок остава в сила, дори ако бъдат правени ремонти или са били заменени части. В тези случаи, изпълнената работа или монтираните детайли няма да доведат до удължаване на гаранционния срок и гаранцията няма да се активира за изпълнената работа или монтираните части. Това се прилага също и за обслужването на място.

5. За да се отправи претенция по гаранцията, моля регистрирайте повредения уред на: [www.Einhell-Service.com](http://www.Einhell-Service.com). Моля, съхранявайте вашия касов бон или друг документ, доказващ покупката на новия уред. Изделия, които се връщат без приложен документ за покупка или без табелка с номинални стойности, не се покрива от гаранцията, тъй като няма да бъде възможно съответно идентифициране. Ако дефектът се покрива от нашата гаранция, тогава вашият уред ще бъде или ремонтиран незабавно и ще ви бъде върнат или ще ви изпратим нов.

Разбира се, ние ще сме доволни да ви предложим ремонтно обслужване, на определена цена, за всички дефекти, които не се покриват от гаранцията или за модули, които вече не се покриват от нея. За да се възползвате от услугите на нашия сервиз, моля изпратете ни уреда на адреса посочен в гаранционната карта.

Вижте също ограниченията на тази гаранция, касаещи износващите се части, консумативите и липсващи части, посочени в сервизната информация на това упътване.



- D** Konformitätserklärung: Wir erklären Konformität gemäß EU-Richtlinie und Normen für Artikel
- GB** Declaration of conformity: We declare conformity in accordance with the EU directive and standards for article
- F** Déclaration de conformité : Nous déclarons la conformité conformément aux directives et normes UE pour l'article
- I** Dichiarazione di conformità: dichiariamo la conformità secondo la direttiva UE e le norme per l'articolo
- DK** Overensstemmelseserklæring: Vi attesterer overensstemmelse iht. EU-direktiv samt standarder for artikel
- S** Försäkran om överensstämmelse: Vi förklarar följande överensstämmelse enl. EU-direktiv och standarder för artikeln
- CZ** Prohlášení o shodě: Prohlašujeme shodu podle směrnice EU a norem pro výrobek
- SK** Vyhlásenie o zhode: Vyhlasujeme zhodu podľa smernice EÚ a noriem pre výrobok
- NL** Conformiteitsverklaring: wij verklaren conformiteit conform EU-richtlijn en normen voor artikel
- E** Declaración de conformidad: declaramos la conformidad a tenor de la directiva y normas de la UE para el artículo
- FIN** Standardinmukaisuustodistus: Me vakuutamme, että EU-direktiivin ja standardien vaatimukset täyttyvät tuotteelle
- SLO** IZJAVA O SKLADNOSTI potrjuje sledečo skladnost s smernico EU in standardi za izdelek
- H** Konformitási nyilatkozat: Az EU-irányvonal és normák szerinti konformitást jelentjük ki a cikkhez
- RO** Declarație de conformitate: Declaram conformitate conform directivei și normelor UE pentru articolul
- GR** Δήλωση συμμόρφωσης: Δηλώνουμε συμμόρφωση σύμφωνα με Οδηγία Εε και πρότυπα για τα προϊόντα
- P** Declaração de conformidade: Declaramos a conformidade de acordo com a diretiva CE e normas para o artigo
- HR** IZJAVA O SUKLADNOSTI potvrđuje sljedeću usklađenost prema smjernicama EU i normama za artikl
- BIH** IZJAVA O SUKLADNOSTI potvrđuje sljedeću usklađenost prema smjernicama EU i normama za artikl
- RS** DEKLARACIJA O USUGLAŠENOST potvrđuje sledeću usklađenost prema smernicama EZ i normama za artikal
- TR** Uygunluk Deklarasyonu: AB direktifi ve ürün standartları uyarınca uygunluğunu beyan ederiz
- RUS** Заявление о соответствии товара: Настоящим удостоверяется, что следующие продукты соответствуют директивам и нормам ЕС
- EE** Vastavusdeklaratsioon: Tõendame toote vastavust EL direktiivile ja standarditele
- LV** Atbilstības deklarācija: Mēs apliecinām atbilstību ES direktīvai un standartiem tālāk minētajām precēm
- LT** Atitikties deklaracija: deklaruojame, kad gaminys atitinka ES direktyvą ir standartus
- PL** Deklaracja Zgodności - deklarujemy zgodność wymienionego poniżej artykułu z następującymi normami na podstawie dyrektywy EU
- BG** Декларация за съответствие: Ние декларираме съответствие на Директивите и нормите (ЕС) за изделия
- UKR** Декларація відповідності: ми заявляємо про відповідність згідно з Директивою ЄС та стандартами стосовно артикула
- MK** Izjava za soobraznost: Izjavuваме soobraznost со регулативата и со нормите на ЕУ за артикли
- N** Samsvarserklæring: Vi erklærer samsvar i henhold til EU-direktiv og standarder for artikkel
- IS** Samræmisýfirlýsing: Við útskrðum samræmi við EU-reglugerð og stöðlum fyrir vorutegund

### Benzin-Rasenmäher\* GC-PM 46/5 S (Einhell)

- 2014/29/EU
- 2005/32/EC\_2009/125/EC
- (EU)2015/1188
- 2014/35/EU
- 2006/28/EC
- 2014/30/EU
- 2014/32/EU
- 2014/53/EU
- 2014/68/EU
- (EU)2016/426  
Notified Body:
- (EU)2016/425
- 2011/65/EU\_(EU)2015/863
- 2006/42/EC
- Annex IV  
Notified Body:  
Reg. No.:
- 2000/14/EC\_2005/88/EC
- Annex V
- Annex VI  
Noise: measured  $L_{WA} = 92,79$  dB (A); guaranteed  $L_{WA} = 96$  dB (A)  
 $P = 2,0$  kW;  $L/\emptyset = 46$  cm  
Notified Body: TÜV Rheinland LGA Products GmbH (NB0197)
- 2012/46/EU\_(EU)2016/1628  
Emission No.: e9\*2016/1628\*2016/1628SYA1/P\*31018\*00(V)

Standard references: EN ISO 5395-1; EN ISO 5395-2; EN ISO 14982

Einhell Germany AG · Wiesenweg 22 · D-94405 Landau/Isar

Landau/Isar, den 15.07.2021

Andreas Weichselgartner/General-Manager

Dong Guihua/Product-Management

First CE: 21

Art.-No.: 34.075.50 I.-No.: 21011

Subject to change without notice

Archive-File/Record: NAPR022526

Documents registrar: Markus Jehl  
Wiesenweg 22, D-94405 Landau/Isar

\* GB Petrol Lawn Mower · F Tondeuse à gazon à essence · I Tosaerba a benzina · DK/N Benzindreven græsslåmaskine · S Bensindriven gräsklippare · CZ Benzinová sekačka · SK Benzinová kosačka · NL Benzinemaaijer · E Cortacésped con motor de gasolina · FIN Bensiniikäyttöinen ruohonleikkuri · SLO Benzinska kosilnica za travo · H Benzin-fűnyírógép · RO Mașină de tuns gazon pe benzină · GR Βενζινοκίνητο χλοοκοπτικό · P Corta-relvas a gasolina · HR/BIH Benzinska kosilica za travu · RS Benzinska kosilica za travu · PL Kosiarka spalinowa · TR Benzin Motorlu Çim Biçme Makinesi · RUS Бензиновая газонокосилка · EE Bensiniimootoriga muruniiduk · LV Benzīna zāliena pļaujmašīna · LT Benzininė žolialpjovė · BG Бензинова градинска косачка · UKR Бензинова газонокосарка · MK Косилка за trava на бензин · NO Bensindrevet plenklipper · IS Bensin-sláttuvél