

HYUNDAI
POWER PRODUCTS



**HYM40/HYM40SP 3-IN-1/HYM46SP/
HYM50SP/HYM56SP/HYM50SD**

МОТОРНИ КОСАЧКИ

Инструкция за експлоатация

Превод от оригиналната инструкция

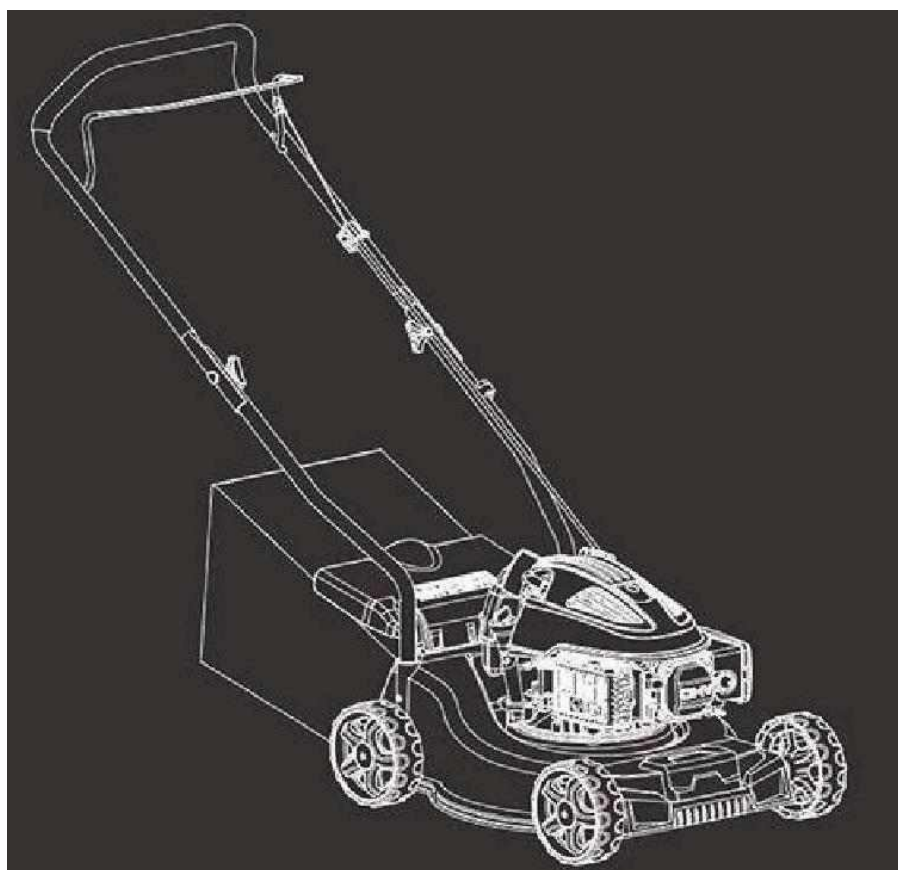

BG



B1: Преди употреба, прочетете внимателно настоящата инструкция за експлоатация.

B2: Пазете околните далеч от работната зона.

B3: Опасност от наранявания на ръцете и краката.

B4: Горивото е запалимо, пазете косачката далеч от огън. Никога не зареждайте резервоара с гориво, докато двигателят работи.

B5: Токсични газове, не използвайте косачката на малки пространства или при липса на добра вентилация.

B6: За собствена безопасност по време на работа, използвайте предпазни очила и антифони.

B7: При необходимост от поправка първо махнете запалителната свещ; след това извършете ремонта, съгласно данните в настоящото ръководство за експлоатация.

B8: Гореща повърхност

ТЕХНИЧЕСКИ ДАННИ:

	HYM40	HYM40SP 3-IN-1	HYM46SP	HYM50SP	HYM56SP	HYM50SD
Задвижване	Ръчно - чрез бутане	Самоход	Самоход	Самоход	Самоход	Ръчно – чрез бутане
Двигател	HY170	HY170	HY170	HY170	HY170	HY150
Номинална мощност на двигателя - kW	2,8	2,8	2,8	2,8	2,8	2,5
Максимални обороти на двигателя - об/мин.	2800	2800	2800	2800	2800	2900
Обем на двигателя - см ³	175	175	175	175	175	149,2
Регулиране на височината на косене	Централно	Централно	Централно	Централно	Централно	Централно
Височина на косене	25-75мм 7 степени	25-75мм 7 степени	25-75мм 6 степени	25-75мм 7 степени	25-75мм 7 степени	25-75мм 7 степени
Кош за трева	Платнен кош	Платнен кош	Платнен кош с твърд капак	Платнен кош с твърд капак	Платнен кош с твърд капак	/
Обем на коша за трева - л	45	45	55	70	70	/
Ширина на косене - мм	400	400	460	508	550	508
Корпус	Стомана	Стомана	Стомана	Стомана	Стомана	Стомана
Размери на опаковката - мм	675×525× 400	675×525×400	760×570× 515	900×570× 515	945×610× 515	725×575× 420
Нето тегло - кг	22	24,7	24,7	31,7	36	23,5
Бруто тегло - кг	25	27,7	30,7	35,7	40	28

ВАЖНО: Моля, прочетете внимателно изискванията за безопасност, посочени в ръководството на двигателя, преди да започнете работа с него.

РЕЗЮМЕ:

- 1/ ОПИСАНИЕ
- 2/ СГЛОБЯВАНЕ НА КОША ЗА ТРЕВА
- 3/ СГЛОБЯВАНЕ НА ДРЪЖКАТА
- 4/ РЕГУЛИРАНЕ НА ВИСОЧИНАТА НА КОСЕНЕ
- 5/ МЕРКИ ЗА БЕЗОПАСНОСТ
- 6/ УПОТРЕБА
- 7/ ПРАВИЛА ЗА БЕЗОПАСНОСТ
- 8/ ПОДДРЪЖКА
- 9/ ТЕХНИЧЕСКИ ПРОБЛЕМИ
- 10/ ГАРАНЦИЯ

1 - ОПИСАНИЕ



1. ОПИСАНИЕ НА ЧАСТИТЕ

- | | |
|-------------------------------------|-----------------------------------|
| 1. Лост за управление на самохода | 9. Капачка на резервоара за масло |
| 2. Лост за управление на спирчката | 10. Капачка на резервоара |
| 3. Контрол на скоростта | 11. Дръжка на стартера |
| 4. Водач | 12. Лост за заключване |
| 5. Кош за трева | 13. Дефлектор |
| 6. Лост за регулиране на височината | 14. Приставка за мулчиране |
| 7. Корпус | 15. Улей за изхвърляне на тревата |
| 8. Запалителна свещ | |

2 - СГЛОБЯВАНЕ НА КОША ЗА ТРЕВА

- а) Поставете металната рамка във вътрешната част на коша за трева.



Фиг. 2А

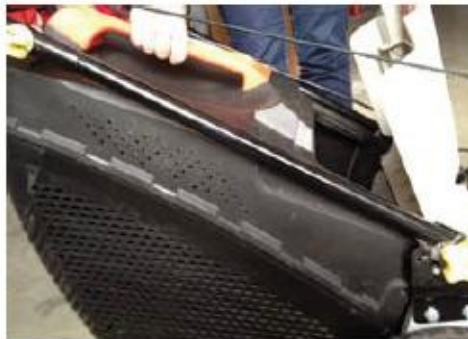

Фиг. 2В

1. За да поставите: Повдигнете задния капак и закачете коша за трева към задната част на косачката (Фиг. 2А и 2В).
2. За да свалите: Хванете и повдигнете задния капак, извадете коша за трева.

3 - СГЛОБЯВАНЕ НА ДРЪЖКАТА



Фиг. 1а



Фиг. 1b



Фиг. 1d

1. Затегнете долната част на дръжката към корпуса на косачката, с помощта на подходящ гаечен ключ (Фиг. 1а)
2. Дръпнете нагоре двата лоста за заключване, за да освободите горната част на дръжката и тя да може да се прегъне (Фиг. 1b).
3. Затворете заключващият лост, за да фиксирате дръжката в работно положение.
4. Регулирайте натегнатостта, като завъртите застопоряващата гайка с подходящ ключ.
5. Поставете стартерното въже от дясната страна на дръжката и фиксирайте жилото с пластмасовата шайба.
6. Поставете стартерното въже във водача. (Фиг. 1d)

4 - РЕГУЛИРАНЕ НА ВИСОЧИНАТА НА КОСЕНЕ



Натиснете лоста навън, за да го освободите от рамката. След това го преместете напред или назад, за да регулирате височината.

5 - МЕРКИ ЗА БЕЗОПАСНОСТ

- а) Използвайте косачката само с монтирани кош за трева или дефлектор.



- b) Преди да изпразните коша за трева или да промените височината на косене, изключете двигателя.
- c) Когато двигателят работи, никога не поставяйте ръцете или краката си, под косачката или под зоната на изхвърляне на тревата.
- d) Преди да започнете да косите, махнете всички чужди тела от работната зона, тъй като те могат да бъдат захванати и изхвърлени от косачката..
- e) По време на работа, дръжте околните, особено децата и домашните любимци, на безопасно разстояние.
- f) Никога не повдигайте косачката, докато стартирате двигателя.

6 - УПОТРЕБА

6.1 - Преди да започнете работа с косачката, прочетете изцяло инструкцията за експлоатация на двигателя. Сипете бензин и масло.

СТАРТИРАНЕ НА ДВИГАТЕЛЯ

След като налеете бензин и масло, стартирайте двигателя, както е описано по-долу.

1. При стартиране на студен двигател, поставете лоста на смукача на позиция  При стартиране на топъл двигател, поставете лоста на смукача на позиция 
2. Застанете зад косачката, хванете лоста за управление на спирачката и го придърпайте към горната дръжка, както е показано на фигурата по-долу.
3. Хванете дръжката на стартера и го дръпнете бързо, както е показано на фигурата. След стартиране на двигателя, бавно го поставете на водача. Освобождаването на лоста за управление на спирачките, може да доведе до спиране на двигателя и ножа.



Ножът започва да се движи веднага след стартиране на двигателя. Докато косачката работи, придържайте дръжките за управление на спирачката. Двигателят ще спре веднага след освобождаване на дръжките за управление.

6.2. ФУНКЦИИ НА САМОХОДА (за модели HYM40SP, HYM46SP, HYM50SP и HYM56SP)

Хванете дръжките на самохода и косачката ще започне да се движи автоматично. По време на работа придържайте дръжките здраво с двете ръце.

6.3. СПИРАНЕ НА ДВИГАТЕЛЯ И НА МАШИНАТА

При освобождаване на лоста на самохода, косачката ще спре да се движи напред. Освободете лоста за контрол на спирачката, за да спрете двигателя и ножа; косачката също ще спре.

6.4. ФУНКЦИЯ 3-в-1 (мулчиране, странично изхвърляне, задно изхвърляне)

Функциите на косачката могат да бъдат променени, имайки предвид приложението ѝ.

От косачка със задно изхвърляне на:

1. Косачка с мулчиране
2. Косачка със странично изхвърляне

Какво представлява мулчирането?

При мулчиране тревата се отрязва веднъж, след което се надробява и се връща обратно на моравата. По този начин се превръща в естествена тор.

Съвети за мулчиране:

- Косете редовно и отрязвайте максимум 2 см. за трева с височина 4 - 6 см.
- Използвайте само добре заточен нож.
- Не мулчирайте мокра трева.
- Работете при максимални обороти на двигателя
- Движете се с нормална скорост
- Почиствайте редовно приставката за мулчиране, корпуса и режещия нож

Започване на работа

Отнася се за т. 6.1 до 6.3

ЕДНО: Адаптиране на косачката за мулчиране

Забележка: Само при спрян двигател и неподвижни ножове!

Вдигнете задния капак и махнете коша за събиране на трева.

Натиснете и фиксирайте приставката за мулчиране в улея за изхвърляне на тревата. Изпъкналата част от долната страна на приставката трябва да влезе в отвора.

Спуснете задният капак.

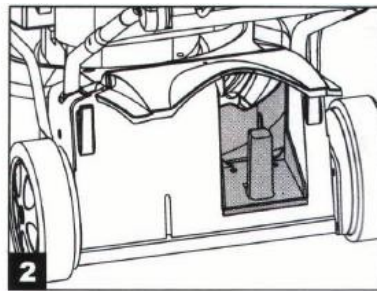
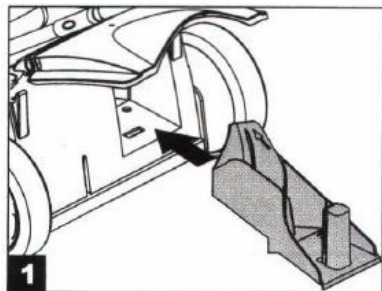

ДВЕ: Възстановяване на страничното изхвърляне

Забележка: Само при спрян двигател и неподвижни ножове!

Вдигнете задния капак и махнете коша за събиране на трева

Монтирайте приставката за мулчиране

Повдигнете капака за странично изхвърляне

Монтирайте улея за странично изхвърляне на трева.

Затворете капака, който се намира в улея за изхвърляне на трева

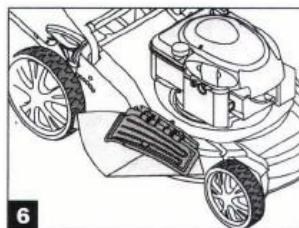
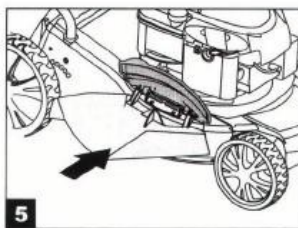
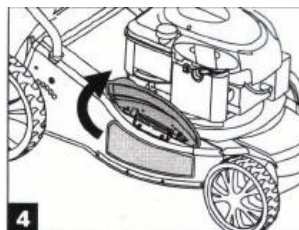
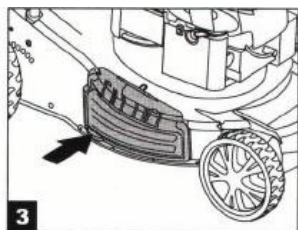

ТРИ: Косене с коша за събиране на трева

За да използвате коша за събиране на трева при косене, махнете приставката за мулчиране и улея за странично изхвърляне и монтирайте коша.

Отстраняване на приставката за мулчиране:

Само при спрян двигател и неподвижни ножове!

- Повдигнете задния дефлектор и отстранете приставката за мулчиране.

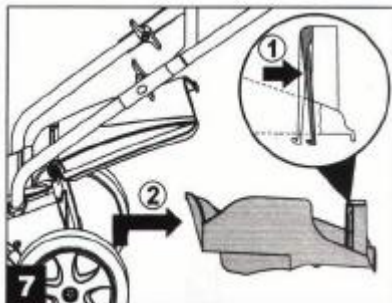

Отстраняване на улея за странично изхвърляне:

Забележка: Само при спрян двигател и неподвижни ножове!

- Повдигнете задния капак и отстранете улея за изхвърляне на тревата. Задният капак автоматично затваря отвора за изхвърляне на корпуса, с помощта на пружината.

- Почиствайте редовно отвора и клапана за странично изхвърляне от трева и полепнали нечистотии.

6.5. КОШ ЗА ТРЕВА

Изпразнете коша, уверете се, че е чист и че плата му е проветрен.

7 - ПРАВИЛА ЗА БЕЗОПАСНОСТ

Инструкции за безопасност

1.1. Обучение

1.1.1. Прочетете инструкциите за експлоатация внимателно. Уверете се, че сте добре запознати с контролните функции и правилното използване на оборудването.

1.1.2. Никога не позволявайте на деца или хора, незапознати с тези инструкции да използват косачката. Местните разпоредби могат да ограничат възрастта на оператора;

1.1.3. Никога не косете, ако в близост до работната зона има хора, особено деца, както и домашни животни;

1.1.4. Имайте предвид, че операторът или потребителя, носят отговорност към трети лица, относно възможни злополуки или повреди на имущество.

1.2. Подготовка

1.2.1. По време на косене, винаги носете подходящи обувки и дълги панталони. Не работете боси или с изрязани сандали;

1.2.2. Проверете внимателно зоната, в която ще използвате оборудването и отстранете всички предмети, които могат да бъдат изхвърлени от машината;

1.2.3. **ВНИМАНИЕ** - Бензинът е силно запалим.

- Съхранявайте горивото в контейнери, специално предназначени за тази цел;

- Зареждайте само на открито и не пушете, докато пълните резервоара;

- Добавете горивото преди стартиране на двигателя. Никога не сваляйте капачката на резервоара за гориво и не добавяйте гориво, когато двигателят работи или е все още горещ;

- Ако разлеее бензин, не се опитвайте да стартирате двигателя, а преместете машината далеч от зоната на разлива и избягвайте източниците на запалване, докато изпаренията се разнесат;

- Затворете капачката на горивния резервоар и капачката на контейнера с гориво здраво;

1.2.4. Подменете ауспуха, при наличие на дефект;

1.2.5. Преди употреба, винаги преглеждайте ножовете, болтовете на ножовете и режещото устройство за износване или повреда;

1.3. Употреба

- 1.3.1. Не оставяйте двигателят да работи в закрити помещения, където опасният въглероден оксид може да се натрупа;
- 1.3.2. Косете само при естествена дневна светлина или при добро изкуствено осветление;
- 1.3.3. При възможност, избягвайте използването на косачката, при мокра трева;
- 1.3.4. Винаги поддържайте сигурен баланс при работа по склонове;
- 1.3.5. При косене ходете бавно, никога не тичайте;
- 1.3.6. При използване на колесни ротационни машини, косете по посока на склона, никога нагоре или надолу;
- 1.3.7. Бъдете много внимателни при промяна на посоката по склонове;
- 1.3.8. Не косете по прекалено стръмни склонове;
- 1.3.9. Бъдете особено внимателни, когато обръщате или премествате косачката към себе си;
- 1.3.10. Изчакайте ножа да престане да се движи, когато косачката трябва да бъде наклонена за транспорт или пресичане на повърхности различни от трева и когато трябва да транспортирате косачката до и от работната зона;
- 1.3.11. Никога не работете с косачка с дефектни предпазители или без предпазни устройства, дефлектори и/или кошове за трева;
- 1.3.12. Не променяйте настройките на регулатора на двигателя и внимавайте с ускорението;
- 1.3.13. Освободете ножа и съединителя преди да стартирате двигателя.
- 1.3.14. Стартирайте двигателят внимателно, съгласно инструкциите и пазете краката си далеч от ножовете;
- 1.3.15. Не наклоняйте косачката при стартиране на двигателя;
- 1.3.16. Никога не стартирайте двигателя, когато сте пред отвора за изхвърляне на трева;
- 1.3.17. Не поставяйте ръцете и краката си близо или под движещите се части. Пазете се от отвора за изхвърляне на трева;
- 1.3.18. Никога не повдигайте и не транспортирайте косачката, докато двигателят е включен;
- 1.3.19. Спрете двигателя, махнете лулата на запалителната свещ, уверете се, че всички движещи се части са в покой извадете ключа:
 - Преди да премахнете нечистотии или да отпушите улея за изхвърляне на трева;
 - Преди проверки, почистване или извършване на каквито и да е дейности по косачката;
 - След удар в чуждо тяло. Проверете за повреди и направете необходимите поправки, преди последващо стартиране на двигателя и работа с косачката;
 - При силни вибрации на косачката (проверете незабавно);
- 1.3.20. Спрете двигателя, махнете лулата на запалителната свещ, уверете се, че всички движещи се части са в покой извадете ключа:
 - Винаги, когато оставяте косачката без надзор;
 - Преди да долеете гориво;
- 1.3.21. Намалете ускорението по време на спиране на двигателя и ако двигателят има спирателен клапан, завъртете крана за гориво, след като сте приключили с косенето.

1.4. Поддръжка и съхранение

- 1.4.1. Всички гайки, болтове и винтове трябва да са добре затегнати, за гарантиране на доброто експлоатационно състояние на машината;
- 1.4.2. Никога не съхранявайте машината с гориво в резервоара в затворени пространства, където газовете могат да достигнат открит пламък или искри;
- 1.4.3. Оставете двигателят да се охлади, преди да приберете косачката за съхранение;
- 1.4.4. За да намалите опасността от пожар, поддържайте двигателя, ауспуха, отделението за акумулатора и мястото за съхранение чисти - без трева, листа или прекомерно омасляване;
- 1.4.5. Проверявайте редовно коша за трева за износване;
- 1.4.6. За безопасност, сменявайте повредените или износени части;
- 1.4.7. Ако е необходимо да изпразните горивния резервоар, направете го на открито.

**ПРЕДУПРЕЖДЕНИЕ:
ВНИМАНИЕ:**

Не докосвайте въртящият се нож.
Зареждайте резервоара при изключен двигател и на място с добра вентилация

8 - ПОДДРЪЖКА, ПОЧИСТВАНЕ И СЪХРАНЕНИЕ

ВНИМАНИЕ: Изключете двигатели и махнете запалителната свещ преди започване на каквито и да е дейности по ремонт или поддръжка.

- Проверете инструкцията на двигателя, за информация относно поддръжката му.

- Изключете двигатели и махнете запалителната свещ преди започване на каквото и да е дейности по ремонт или поддръжка.
- За четиритактови двигатели, моля, прочетете внимателно инструкцията за поддръжка на двигателя. Редовно проверявайте нивото на маслото. При необходимост, долейте или подменете маслото.
- Проверявайте редовно косачката и се уверете, че по корпусът няма натрупвания от трева.
- Периодично смазвайте оста на колелото и лагерите с грес.
- Проверявайте редовно състоянието на ножа. За безпроблемната работа на машината е необходимо той винаги да бъде добре балансиран.
- Проверявайте на равни интервали натегнатостта на скрепителните елементи. Разхлабените или лошо затегнати винтове, могат да причинят сериозни повреди на двигателя или корпуса.
- При силен удар на ножа в чуждо тяло, спрете косачката и я занесете в оторизиран сервизен център.

НОЖЪТ: Ножът е произведен от пресована стомана; за чисто рязане, го заточвайте редовно, на всеки 25 часа работа. Уверете се, че ножът е добре балансиран.

За да махнете ножа, разхлабете винта. Проверете държача на ножа и сменете износените или повредени части.

ИЗПОЛЗВАЙТЕ САМО ОРИГИНАЛНИ РЕЗЕРВНИ ЧАСТИ КОМПОНЕНТИ С ЛОШО КАЧЕСТВО МОГАТ ДА ПРИЧИНЯТ СЕРИОЗНИ ПОВРЕДИ НА КОСАЧКАТА И ДА ЗАСТРАШАТ ВАШАТА СИГУРНОСТ.

ПОЧИСТВАНЕ

ПРЕДУПРЕЖДЕНИЕ: Не заливайте двигателя с вода. Тя може да го повреди или да замърси горивната смес.

1. Почистете корпуса със суха кърпа.
2. Измийте с вода под корпуса, като наклоните косачката, така че запалителната свещ да е нагоре.
3. Прочетете инструкцията за двигателя, за допълнителни данни относно почистването му.

СЪХРАНЕНИЕ

1. След последната употреба за сезона, изпразнете резервоара.
2. Почистете и смажете косачката, съгласно инструкциите.
3. Прочетете инструкцията за двигателя, за допълнителни данни относно съхранението му.
4. Покрийте ножовете на косачката леко с грес, за да предпазите образуването на ръжда.
5. Съхранявайте косачката на чисто и сухо място.

ЗАБЕЛЕЖКА:

- При съхранение на каквото и да е вид машини в склад за материали или в помещение без вентилация, е необходимо да вземете мерки за предотвратяване на образуването на ръжда. Покрийте леко оборудването с масло, особено жилата и всички движещи се части.
- Внимавайте да не огънете или деформирате жилата.

9 - ТЕХНИЧЕСКИ ПРОБЛЕМИ

Проблем	Възможна причина	Коригиращи действия
Двигателят не стартира	Смукачът не е в правилна позиция	Поставете смукача в правилна позиция
	Резервоарът за гориво е празен	Напълнете резервоара: проверете ръководството на двигателя
	Въздушният филтър е замърсен	Почистете въздушния филтър: проверете ръководството на двигателя
	Запалителната свещ е разхлабена	Затегнете свещта до 2-30 Nm
	Проводникът на свещта е разхлабен или разкачен	Монтирайте проводник на свещта
	Хлабината между електродите на свещта е неправилна	Регулирайте хлабината между електродите на 0.7-0.8мм
	Запалителната свещ е дефектна	Сложете нова запалителна свещ, проверете инструкциите за експлоатация на двигателя
	Карбураторът е задавен с гориво	Извадете въздушния филтър, издърпайте въжето продължително, докато карбураторът се прочисти и монтирайте отново въздушния филтър
Запалителният модул е дефектен	Свържете се с оторизиран сервизен център	
Двигателят стартира трудно или губи мощност	Наличие на замърсявания или вода в резервоара	Източете горивото и почистете резервоара. Напълнете резервоара с чисто, прясно гориво
	Вентилационния отвор на капачката на горивния резервоар е запушен	Почистете или подменете капачката на горивния резервоар
	Въздушният филтър е замърсен	Почистете въздушния филтър
Двигателят не работи правилно	Запалителната свещ е дефектна	Сложете нова запалителна свещ, проверете инструкциите за експлоатация на двигателя
	Хлабината между електродите на свещта е неправилна	Регулирайте хлабината между електродите на 0.7-0.8мм
	Въздушният филтър е замърсен	Почистете въздушния филтър: проверете ръководството на двигателя
Двигателят не работи правилно на празен ход	Въздушният филтър е замърсен	Почистете въздушния филтър: проверете ръководството на двигателя
	Вентилационните отвори на капака на двигателя са блокирани	Отстранете замърсяванията
	Перките за охлаждане и вентилационните отвори на двигателя са задръстени	Отстранете замърсяванията от перките за охлаждане и вентилационните отвори
Двигателят работи на твърде високи обороти	Хлабината между електродите на запалителната свещ не е достатъчна	Регулирайте хлабината между електродите на 0.7-0.8мм
Двигателят прегрява	Притокът на въздух за охлаждане е ограничен	Отстранете замърсяванията от жлебовете, корпуса на двигателя и въздуховодите
	Неподходяща запалителна свещ	Проверете запалителната свещ и перките за охлаждане на двигателя
Косачката вибрира прекомерно	Режещото устройство е разхлабено	Затегнете ножовете
	Режещото устройство е дебалансирано	Балансирайте ножовете

10 - ГАРАНЦИЯ**УСЛОВИЯ НА ГАРАНЦИЯТА:**

Производителят дава за този продукт гаранция от 12 месеца, считано от датата на закупуване, за всички производствени дефекти. При професионална употреба, гаранцията е 3 месеца. Гаранция не може да се изисква в случаи на нормално износване.

Производителят ще замени за своя сметка резервни части, които са определени като дефектни от него или от оторизиран от него сервиз. Във всички случаи производителят не приема връщането на машината (частично или изцяло) и/или преки или косвени повреди.

Гаранцията не покрива:

- Недостатъчна поддръжка.
- Неправилна употреба или повреди причинени от удари.
- Сглобяване, настройка и поддръжка на машината.
- Резервни части с нормално износване, резервни части свързани с безопасната работа на машината (ремъци, лагери, кабели, дефлектори, запалителни свещи, въздушни филтри и др.).
- Разходи за транспорт и опаковка.

Използвайте само оригинални резервни части

Производителят не поема отговорност ако машината не се използва по предназначение или ако операторът не е използвал машината, както е описано в правилата за работа и поддръжка в ръководството за експлоатация.

Моля, прочетете внимателно ръководството за употреба, преди да започнете работа с машината.

При поръчка на резервни части, трябва да се посочат референтен номер на косачката, годината на производство, серийния номер на машината и двигателя.

CE Declaración de Conformidad
EC Certificate of conformity
CE-Konformitätserklärung
CE Déclaration de conformité
CE Declaração de conformidade
CE Certificaat van Conformiteit
CE Certificato di conformità
EO Декларация за Съответствие

ES
GB
DE
F
PT
NL
IT
BG



Fabricante • Manufacturer • Hersteller • Fabricant • Fabricante • fabrikant • Produttore • Производител

KAT POWER INTERNATIONAL, S.L.

Por la presente certifica que lo siguiente • Hereby certifies that the following • Bescheinigt hiermit das die nachfolgenden •
Certifie ici que • Certifica que as seguintes • Verklaart hierbij dat het navolgende • Con la presente certifica che il seguente
• С настоящата декларираме, че

Cortacésped • Lawn mower • Rasenmäher • La tondeuse à gazon • Gadanheira • Maaier • Tosaerba • Косачка

HYM40, HYM40SP, HYM46, HYM46SP, HYM50SP, HYM56SP, HYM50SD

Cumple con las especificaciones de la directiva de la máquina y las modificaciones posteriores • Is in compliance with the
specifications of the machine directive and subsequent modifications • Steht im Einklang mit den folgenden Richtlinien • Est
fabriqué en conformité avec les directives suivantes • Está em conformidade com as especificações da diretiva de máquina e
modificações subsequentes • in overeenstemming is met de specificaties van de machinerichtlijn en latere aanpassingen • È
conforme alle specifiche della direttiva sulle macchine e successive modifiche • Съответства на спецификациите на
директивата за машината и последващите модификации

2006/42/EC (MD) Directiva Seguridad de las Máquina / Machine Directive / Директива Машини

2014/30/EU (EMC) Directiva Compatibilidad Electromagnética / EMC Directive / Директива Електромагнитна Съвместимост

2000/14/EC (amended 2005/88/EC) Directiva Emisiones Sonoras / Sound Level Directive / Директива Шумони Емисии

98 Lwa dBA

2016/1628 Directiva Certificación Emisiones Gases / Emission EURO 5 Directive / Директива за емисии EURO 5

Emisiones EURO5 e9*2016/1628*2016/1628SYA1/P*1254*00 engine 150cc and 170cc

Cumple con los siguientes estándares • Conforms with the following standards • In Übereinstimmung mit den
folgende Standards • Conformément aux normes suivantes Em conformidade com os seguintes padrões • Voldoet
aan de volgende normen • Conforme ai seguenti standard • Приложими стандарти

EN ISO 14982: 2009
EN ISO 5395-1: 2013
EN ISO 5395-2: 2013

KAT POWER INTERNATIONAL, S.L.

Avda. Alguema, 8A 17771 Sta. Llogaia Alguema, Spain

November, 2023

Xavier Soteras
Managing Director

HYUNDAI
POWER PRODUCTS



Вносител:
"Денекс Градина" ЕООД

София 1111
бул. Шипченски проход 21
тел. 02/971 50 44
sales@denex-gradina.bg

Licensed by Hyundai Corporation Holdings, Korea