

# RAIDER POWER TOOLS

- Моторна Пръскачка
- Knapsack Mist Duster
- Pulverizator Cu Motor
- Пумпа Прскалка на Бензин
- Prskalica Ledna Motorna
- Motorno škropilnico
- Ψεκαστήρας μηχανοκίνητος

RD-KMD01J

USER'S MANUAL



**RAIDER**<sup>®</sup>  
Power Tools

## Contents

2	BG	схема
3	BG	инструкции за експлоатация
11	EN	instructions' manual
19	RO	instructiuni
26	MK	указания безопасности
33	SR	uputstva za upotrebu
39	SL	preklad pôvodného návodu na použitie
45	EL	οδηγίες χρησης





Схема. 1

\* Може да има разлика във външния вид между машината от схемата и реалния модел.

## Оригинална инструкция за употреба

Уважаеми потребители,

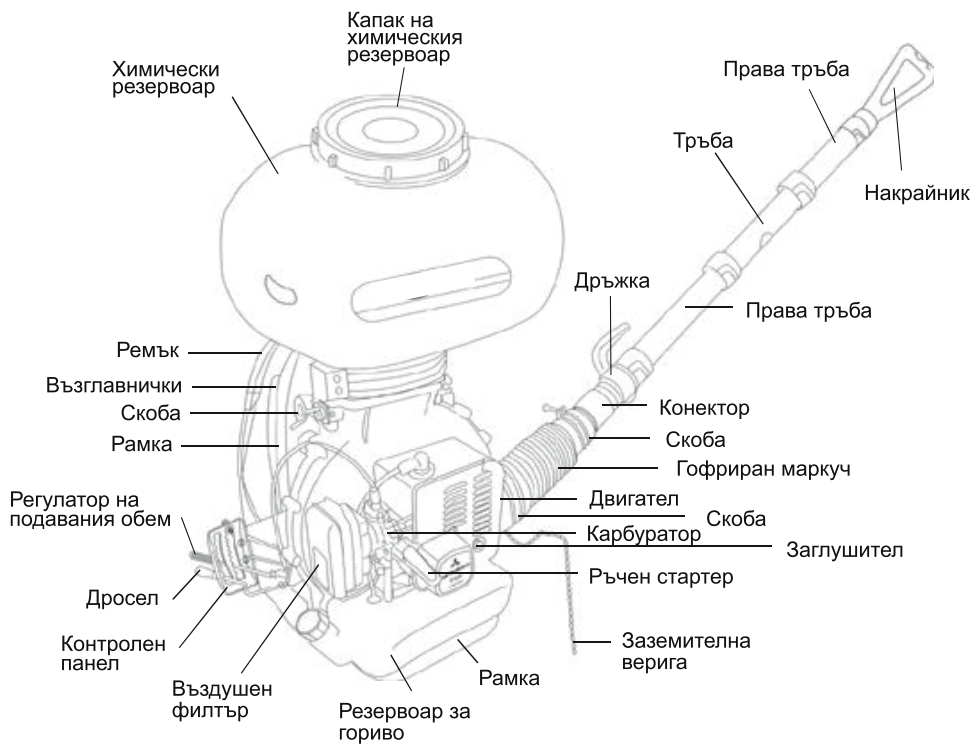
Поздравления за покупката на електрически верижен трион от най-бързоразвиващата се марка за инструменти - RAIDER. При правилно инсталиране и експлоатация, RAIDER са сигурни и надеждни машини и работата с тях ще Ви достави истинско удоволствие. За Вашето удобство е изградена и отличната сервизна мрежа с 36 сервиза в цялата страна.

Преди да използвате тази машина, моля, внимателно се запознайте с настоящата "Инструкцията за употреба".

В интерес на Вашата безопасност и с цел осигуряване на правилната и употреба, прочетете настоящите инструкции внимателно, включително препоръките и предупрежденията в тях. За избягване на ненужни грешки и инциденти, важно е тези инструкции да останат на разположение за бъдещи справки на всички, които ще ползват машината. Ако я продадете на нов собственик то "Инструкцията за употреба" трябва да се предаде заедно с нея, за да може новия ползвател да се запознае със съответните мерки за безопасност и инструкциите за работа.

"Евромастер Импорт Експорт" ООД е упълномощен представител на производителя и собственик на търговската марка RAIDER. Адресът на управление на фирмата е гр. София 1231, бул. "Ломско шосе" 246, тел. 02 934 33 33, 934 10 10, www.raider.bg; www.euromasterbg.com; e-mail: info@euromasterbg.com.

От 2006 година във фирмата е въведена системата за управление на качеството ISO 9001:2008 с обхват на сертификацията: Търговия, внос, износ и сервиз на професионални и хоби електрически, пневматични и механични инструменти и обща железария. Сертификатът е издаден от Moody International Certification Ltd., England.

### Технически данни

параметър	мерна единица	стойност
Модел	-	RD-KMD01J
Габарити	mm	420x500x690
Обем на резервоара за препарати	L	20
Мощност	W / HP	2200 / 3
Обем на двигателя	cm <sup>3</sup>	41.5
Двигател	-	бензинов, двухтактов, едноцилиндров с въздушно охлаждане.
Съотношение бензин / масло	-	25:1 (На 1L бензин 40ml масло)
Обороти на турбината	min <sup>-1</sup>	7500-8000
Дебит на въздуха	m <sup>3</sup> /min	13.8
Височина на пръскане	m	≥5
Дължина на хоризонт. пръскане	m	12
Разход на течен препарат	L/min	≥ 4
Разход на прахов препарат	kg/min	≥ 6
Тегло	kg	11

**ВНИМАНИЕ!**

• Двигателят трябва да работи с двутактово гориво.

• Съотношението между бензина и маслото е точно определено в инструкциите за маслото.

• Бензинът е безоловен 95 октана, а маслото трябва да е за двутактови бензинови двигатели (строго забранено е използването на друг вид масла).

• Двигателят трябва да работи от 3 до 5 минути без натоварване преди и след работа.

• Строго забранено е двигателят да работи на пълна мощност без натоварване. Така ще избегнете повреждането му.

• Забранено е да се спира двигателя рязко, докато работи на пълна мощност.

• За да избегнете пожар, докато зареждате с гориво, двигателят трябва да бъде спрян и далеч от запалителни източници.



фиг. 14

• Пушенето е строго забранено !!!

Гръбната моторна пръскачка е преносимо, приспособимо и високо ефективно оборудване за защита на растенията. Подходяща е за предотвратяването на растителни заболявания и контролиране на вредителите в големи плантации и засяти площи с памук, пшеница, ориз, овощни дървета, лозови насаждения и т.н. Също така може да бъде използвана за прилагането на хербициди, хигиенизиране, разпръсква гранулиран тор, гранулирани химикали, и т.н. Тази машина също така може да се използва в планински области.

**ДИЗАЙН**

1. Главните части на машината са направени изцяло от пластмаса, с цел машината да има по-малко тегло.

2. Дизайна на конструкцията на машината е уникален. Частите, които са в контакт с химикала, са направени от подсилена пластмаса или неръждаема ламарина. По този

начин е постигнат дълъг живот на машината.

3. Големият диаметър на гърлото на резервоара за разтвор позволява по-лесното зареждане с химикал. Химикалите в пликите могат да бъдат директно изсипвани през отвора.

4. Долната част на носещата рамка е с по-големи размери и центърът на тежестта на машината е ниско, така че стабилността и е по-добра.

5. Стартирането на двигателя посредством въже е обособено, така че е лесно за задвижване. Има защита на компонентите от нагряване, така че е безопасна за работа.

6. Гъвкавата тръба и маркучът имат дълъг живот на употреба.

**УНИВЕРСАЛНОСТ**

■ Схема на монтаж за пръскане

► Развийте крилчатите гайки, намиращи се на химическия резервоар и го свалете. Сменете разпръскващата покривна чинийка с разпръскваща такава. Монтирайте химическия резервоар отново и завийте гайките, както е показано на Фиг. 1.

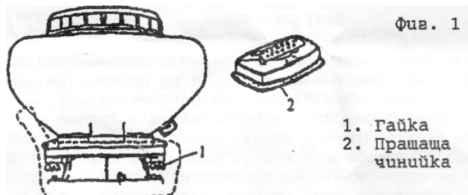

► Монтаж в химическия резервоар.

Свържете гуменото маркуче (както е показано на Фиг. 1.) към чинийката и малката капачка с щуцера, (не забравяйте да сложите уплътнението, както е показано на Фиг.3). Свържете и маркучето от капака на химическия резервоар към чинийката.

Фиг.3

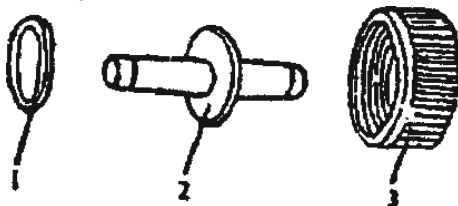

1. Уплътнение
2. Свързка
3. Притискаща капачка

► Свържете маркуча за химическия разтвор към машината, както е показано на Фиг.4

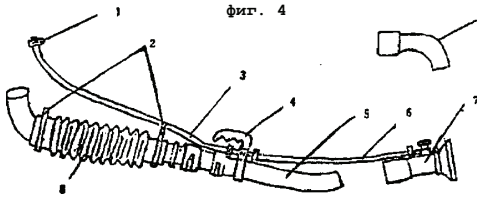

1. Скоба (А) 2. Скоба (Б) 3. Маркуче 4. Дръжка 5. Тръба 6. Маркуче 7. Дюза 8. Гофриран маркуч 9. -накрайник

◆ Схема на монтаж за прашене.

Свалете маркуча за химическия разтвор, махнете маркучето от капака на химическия резервоар към чинийката, цедката, пръскащата чинийка. Сменете пръскащата чинийка с разпрашаващата такава. Свържете гофрираната тръба по начина, показан на Фиг. 5 и Фиг. 6.

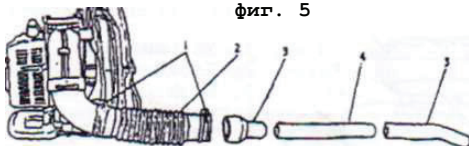

1. Скоба 2. Гофриран маркуч 3. Преходник 4. Междинна тръба 5. Прашава тръба

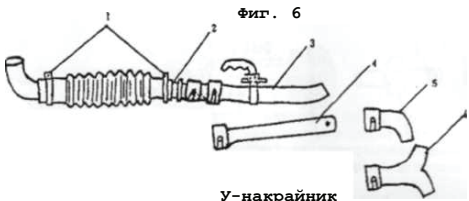

1. Скоба (Б) 2. Преходник 3. Прашава тръба 4. Междинна тръба 5. L-накрайник 6. Y-накрайник

◆ Антистатична инсталация

При прашенето или нанасянето на гранулирани химикали може да се получи електростатично електричество, което е свързано с факторите: вид на химикалите, температура на въздуха, влажност на въздуха и т.н. За да предотвратите електростатичното електричество, моля използвайте подсигурителната верига. Когато въздухът е по-сух, електростатичното електричество е по-сериозно, особено когато се използва гофрираната тръба. Моля, обърнете внимание.

◆ Единият край на антистатичния контактен проводник е вмъкнат в тръбата и вибрира свободно в нея, а другият ѝ край е свързан с антистатичната верига, която виси свободно и докосва земята. Общият им край се закача към коляно на пръскачката Фиг. 7.

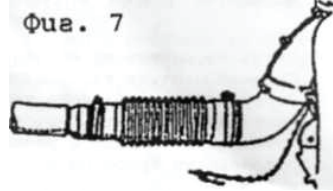

ПОДГОТОВКА ЗА РАБОТА

- Проверка
- Проверете дали запалителната свещ.
- Проверете дали отворите за въздушното охлаждане на двигателя не са блокирани, за да предотвратите прегряване по време на работа.
- Проверете дали въздушния филтър не е прашен, за да предотвратите лоша работа на двигателя и излишен разход на гориво, причинени от намаленото количество, постъпващ въздух необходим за горивната смес.
- Проверете дали разстоянието между електродите на свещта е 0.6-0.7мм.
- Издърпайте въжето на стартера 2-3 пъти, за да се убедите, че двигателят е в добро състояние.
- ◆ Зареждане с гориво
- Зареждането с гориво трябва да се извършва при неработещ двигател.
- Бензинът трябва да бъде безоловен Н95, маслото трябва да бъде за двутактов бензинов двигател. Съотношението на горивната смес между бензин и масло е 25:1 (На 1L бензин 40ml масло). Нискокачествен бензин ще влияе лошо върху работата на двигателя и ще го повреди. Докато доливате гориво, цедката на резервоара трябва да си бъде на мястото, за да предотвратите проникването на мръсотия в резервоара.

- ◆ Зареждане с химикал (разтвор)
- При пръскане: Докато добавяте разтвор, крапчето трябва да бъде затворено, виж Фиг 8.
- При прашене:

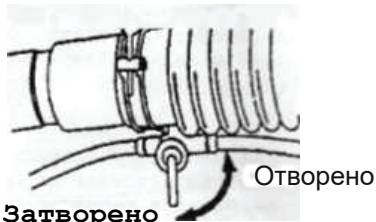

фиг.8 Затворено

Дръжката на клапата на отвора за праха трябва да бъде в най-ниско положение, в противен случай, машината ще изхвърли химикала.

От прах химикала лесно може да се превърне в буца, така че в химическия резервоар не трябва да се държат химикали за дълго време. Докато пръскате, капакът на химическия резервоар трябва да бъде затегнат много добре. След зареждане с прах, моля изчистете резбата на гърлото на химическия резервоар, след това затегнете капака добре.

◆ Стартване на студен двигател:

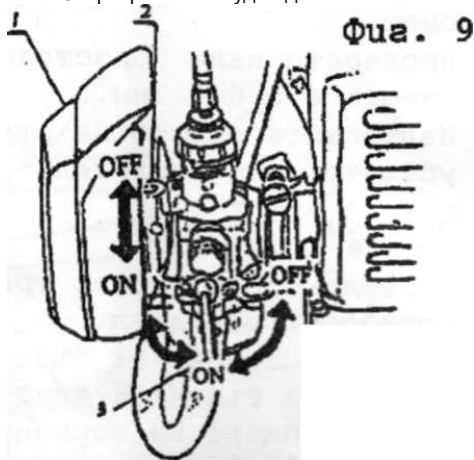

Фиг. 9

1. Въздушен филтър
2. Смукач
3. Кран за гориво

- Отворете кранчето за горивото, виж Фиг. 9
- Поставете дръжката на газта на стартова позиция.

■ Поставете смукача в крайно положение "OFF" (затворено). Първо обирайте луфта чрез бавно изтегляне на въжето, докато усетите съпротивление

■ Издърпайте, ако е необходимо, въжето на стартера няколко пъти и го връщайте бавно. Не оставяйте дръжката да се връща свободно, за да избегнете повреждането на стартера.

- След запалването на двигателя отворете

смукача напълно, положение "ON".

- Оставете двигателя да работи на ниски обороти за 2-3 мин, после започнете да пръскате или прашите.

◆ Стартване на загрят двигател

- Оставете смукача напълно отворен, положение "ON".

■ Ако двигателят се задави: Оставете кранчето на газта затворено и издърпайте въжето на стартера няколко пъти.

После запалете двигателят както е описано по-горе.

■ Настройка на работните обороти.

Оборотите не съответстват на моментната позиция на лостчето на газта в работещо състояние или двигателят не може да спре, когато лостчето е на най - ниска позиция. Регулирайте както следва. Вижте Фиг.10 ■ Развийте контра гайката на жилото.

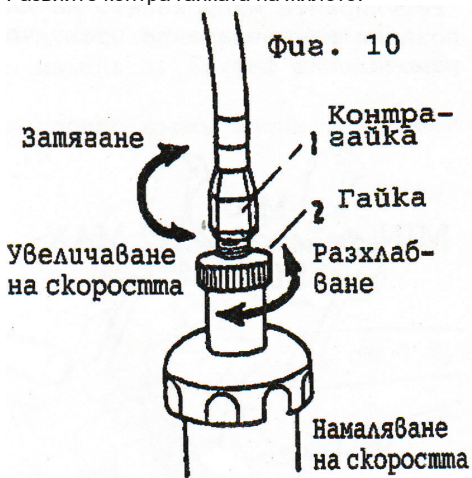

Фиг. 10

- Завъртете регулиращата гайка на дясно, за да намалите оборотите и обратно, за да ги увеличите.

- След като настройката приключи, затегнете контра гайката отново.

◆ Спиране на двигателя

Намаляване на скоростта

- По време на пръскане първо затворете кранчето за разтвора и после спрете двигателя.

■ По време на прашене, поставете дръжките за праха и газта в затворено положение. (долно положение)

■ След свършване на работа, затворете кранчето за бензина, за да предотвратите трудното палене следващия път.

■ Забележка: Докато двигателят работи, маркучът трябва да бъде сложен на машината, в противен случай, охлаждащият въздух

ще бъде намален и двигателят може да се повреди.

## ПРЪСКАНЕ / ПРАШЕНЕ

### 1. Пръскане.

Затегнете добре капака на резервоара за разтвора. Регулирайте диаметъра на отвора на дюзата, за да постигнете различни струи на пръскане. Въртете кранчето, за да

регулирате количеството на разтвора за пръскане. Виж фиг.11

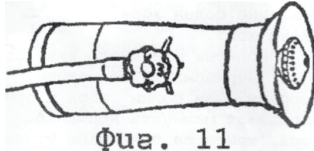

### 2. Прашене.

Регулирайте изпускането на химикала с избрана позиция на ръчката за праха чрез трите отвора върху рамото. Виж фиг.12

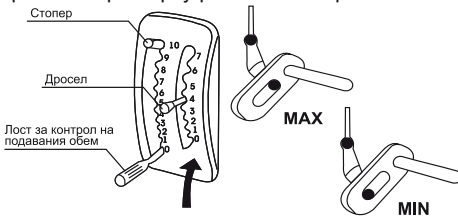

фиг.12

## БЕЗОПАСНОСТ НА РАБОТА

Прочетете инструкцията внимателно. Научете се първо как се работи с машината, преди да я използвате.



### ВНИМАНИЕ!

Носете дрехи, които са подходящи за работа.

■ Носете противоплъзгащи обувки безопасност.

■ Носете ръкавици, когато работите.

■ Вържете дълги косми над раменете.

■ Не носете висящи дрехи, вратовързки, шалове, или панделки.

Работа с неподходящи дрехи, може да стане причина за злополука, като подхлъзване, да се изгори, или да се хвана в машината по време на работа.



Когато се работи, да се носят следните предпазни средства:

- За защита на главата, носете предпазна шапка.
- За защита на очите, да се носят предпазни очила.
- За защита на ушите, носете слушалки.
- Носете наколенници.



Ако посочените предпазни средства не се носят, летящи обекти като скали могат да причинят наранявания.

- Машината не може да се използва от:

- Психично болни хора.
- Пияни хора.
- Непълнолетни или много възрастни хора,
- Хора, неразбиращи от машини.
- Уморени или болни хора и други използват машината нормално.
- Хора, които са тренирали усилено или недоспали.

■ Кърмещи или бременни жени.

Предпазване ОТ пожар

■ Не палете огън и не пушете близо до машината.

■ Никога не зареждайте машината, докато е топла или работеща.

■ Никога не разливайте гориво върху машината. Ако го направите, изчистете го.

■ Винаги затягайте капачката на резервоара за гориво.

■ Бъдете винаги поне най - малко на 10 стъпки от тубата с гориво, когато стартирате машината.

Стартиране на машината (фиг 14)

■ Ако планирате да работите с прах:

Поставете дръжката за праха в най - ниско положение, преди да стартирате двигателя, в противен случай, химикалът ще се изхвърли, докато стартирате двигателя.

■ Забранено е да се стои пред пръскащата тръба дори, когато клапата за праха е затворена, защото ще се изхвърли и останалия в тръбата прах.

Виж на фиг. 14

### Пръскане / прашене

■ Добре е да се работи при хладно време с малко вятър. Например, рано сутрин или късно следобед. Това ще намали изпарението и разнасянето на химикала и ще подобри защитният ефект.

■ Добре е операторът да се движи по посока на вятъра. Ако устата или очите ви се напръскат с химикал,

измийте ги с чиста вода и после отидете на лекар.

■ Ако получите главоболие или Ви се вие свят, спрете да работите веднага и отидете на лекар незабавно.

■ За ваша безопасност, пръскането / прашенето трябва да бъде провеждано като се придържате стриктно към инструкциите на самите химикали, използвани в земеделието.

### ПРОБЛЕМИ И ТЯХНОТО ОТСТРАНЯВАНЕ

1. Двигателят тръгва трудно или не може да запали.

• Проверете дали запали-телната свещ дава искра.

• Развийте свещта и дайте външния полюс на маса.

• Издърпайте въжето на стартера и вижте дали между полюсите на свещта се появява искра.

• Не докосвайте металната част на свещта, за да избегнете токов удар. Виж фиг.15

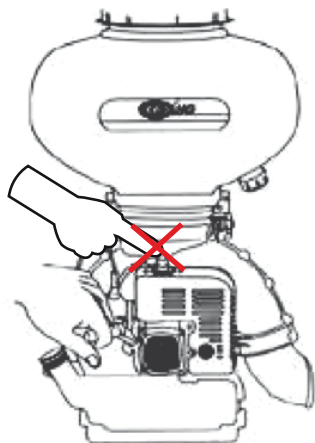

Проблем	Причина	Отстраняване	
Няма искра	Запалителна свещ	Запалителното устройство е влажно Разстоянието между полюсите на свещта е	Подсуши Регулирайте процепа на 0.6- 0.7мм
	Няма искра	Запалителна свещ	прекалено голямо или прекалено малко Свещта има нагар
Изоляцията на свещта е нарушена			Сменете свещта
Ел. магнет		Полюсите са изгорени	Сменете свещта
Няма искра	Ел. магнет	Изоляцията на кабела е нарушена	Сменете или поправете
		Изоляцията на бобината е лоша	Заменете бобината
Няма искра	Ел. магнет	Жицата на бобината е пръксната	Заменете бобината
		Електронното запалващо устройство е повредено	Заменете устройството
Нестабилна работа на двигателя	Степента на компресията и снабдяването с гориво са нормални	Всмукването на гориво е прекалено	Намалете горивото
		Нискокачествено гориво смесено с вода и мръсотия	Сменете горивото
	Снабдяването с гориво е нормално, но степента на компресия е лоша	Цилиндъра и сегментите са износени или надрани	Сменете цилиндъра и сегментите
		Свещта е разхлабена	Затегнете свещта
Няма снабдяване с гориво от карбуратора	Няма гориво в резервоара	Зареди гориво	
	Филтърната цедка е мръсна	Почистете	
	Отдушникът на резервоара е запушен	Почистете	

2. Изходната мощност на двигателя е недостатъчна.

Проблем	Причина	Отстраняване
Компресията и искрата са нормални	Филтърната цедка е лепкава	Почисти
	Горивото е смесено с вода	Смени горивото
	Двигателят е прегрял Нагар по ауспуха	Изгаси и охлади Изчисти
Прегряване на двигателя	Плътноста на горивото е малка	Регулирай карбуратора
	Нагар по цилиндровата глава	Изчисти
	Маслото е лошо	Използвайте масло, специално за тази цел
Блъскащ шум	Няма връзка с горивния маркуч	Свържи
	Лошо гориво	Замени
	Нагар по горивната камера	Изчисти
	Движещите се части са надрани и износени	Провери и смени



### 3. Двигателят спира

Проблем	Причина	Разрешение
Двигателят спира внезапно	Кабелът на свещта е разхлабен	Свържете го стабилно
	Буталото е блокирало	Сменете буталото или го оправи
	Свещта е нагоряла	Почистете
	Горивото е свършило	Зареди с гориво
Двигателят спира бавно	Карбураторът е запушен	Почистете
	Отдушника на резервоара е полузапушен	Изчистете
	Горивото е смесено с вода	Смени горивото

### 4. Двигателят спира трудно

Проблем	Причина	Разрешение
Лостчето на газта е в най-долно положение, но двигателят още работи	Жилото на газта е твърде късо (малките обороти са високи)	Настройте жилото според указанията на фиг. 13

### 5. Пръскане

Проблем	Причина	Разрешение
Няма въобще пръскане на химикал или то прекъсва	Кранчето на дюзата или контролния кран са запушени	Почистете
	Тръбичката на сместа запушена	Почистете
	Няма налягане или налягането е слабо в схемата	Затегнете капака на резервоара и завий здраво двете крилчати гайки
Теч на химикала	Пръскащата чинийка е поставена неправилно	Поставете я правилно
	Някои от връзките са разхлабени	Затегнете

### 6. Прашене

Проблем	Причина	Разрешение
Прахът не се изхвърля или изхвърлянето е с прекъсване	Клапата за праха може да не е отворена	Настройте жилото на клапата
	Прахът или гранулите са смесени с примеси	Почистете
	Прахът или гранулите са станали на буци	Натрошете буците
	Влажни гранули или прах	Изсушете
Клапата за праха не работи добре	Клапата за праха не може да бъде затворена	Настроте жилото на клапата
	Клапата за праха е блокирана от чуждо тяло	Почистете

Изтичане на прах	Скобата на дъното на химическия резервоар е разхлабена	Притегнете
	Запечатващото гумено уплътнение на пращачата чинийка повредено	Сменете с ново
Изпускането на прах е неконтролирано.	Управляващото устройство на клапата не работи добре	Поправете

Обслужване и грижи за по-дълъг живот на машината

#### 1. Обслужване след пръскане

- След пръскане изчистете всякакъв остатък от разтвор или прах от резервоара. Измийте резервоара и всички други части.

- След прашене или разпръскване на гранули, изчисти пръскащата чинийка и резервоара отвън и отвътре.

- След работа разхлаби чинийката на химическия резервоар.

- След изчистване на машината остави двигателя да работи на минимална мощност за 2-3 минути.

#### 2. Обслужване на горивната система

- Гориво, смесено с вода или прах, е една от главните причини за проблеми с двигателя, затова горивната система трябва да се почиства често.

- Ако останалото гориво престои в резервоара и карбуратора много време, то може да клеясва и да запуши горивната система. Това е причина двигателят да не работи добре. След като машината не е работила една седмица всичкото гориво трябва да бъде източено.

#### 3. Обслужване на въздушния филтър и свещта

- След работа, всеки ден, измивайте въздушния филтър. Ако химикала полепне по дунапенения сегмент може да наруши работата на двигателя, моля обърнете специално внимание!!!

- След като измиете дунапенения филтърен сегмент с бензин, изтискайте бензина от него и го поставете отново в корпуса му.

- Разстоянието между електродите на свещта трябва да е 0.6-0.7мм. Моля проверявайте това разстояние често, ако е прекалено голямо или прекалено малко, настройте го правилно, както е показано на Фиг.16.

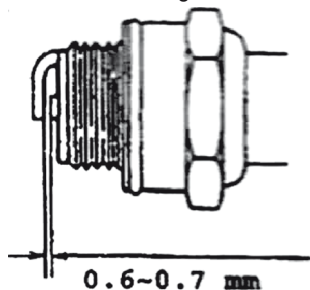

**Фиа. 16**

4. Обслужване на машината при предстоящ дълъг престой.

- Изчистете машината отвън. Покрийте металните части с масло против ръжда.

- Свалете свещта. Сипете 15-20г машинно масло в цилиндъра. Маслото трябва да бъде специално за двутактов бензинов двигател. Докарайте буталото до връхната му точка, след това затегнете свещта отново.

- Развийте двете крилчати гайки. Свалете химическия резервоар. Почистете клапата за праха и измийте резервоара отвън и отвътре. Ако остане химикал, клапата за праха няма да работи правилно. Поставете химическия резервоар и затегнете капака.

- Свалете пръскащите части, измийте ги и приберете поотделно.

- Препоръчва се да изпразните горивото от резервоара и карбуратора.

- Покрийте машината с найлон и я приберете на сухо и не прашно място.

**ВАЖНО ЗА ПОТРЕБИТЕЛЯ:**

Двигателят трябва да използва двутактова смес. Съотношението между бензина и маслото се определя от инструкциите на маслото, което трябва да бъде за двутактови двигатели (Абсолютно е забранено използването на друг вид масло).

Двигателят трябва да работи без натоварване след пускане и преди спиране за около 3-5 мин. Забранява се работата на двигателя без натоварване на висока скорост за избягване на повреда на частите на двигателя или на корпуса му. Също така се забранява внезапното спиране на двигателя, когато той работи на висока скорост.

За избягване на пожар, двигателя трябва да се спре и да бъде разположен далече от запалими източници когато се зарежда с гориво. Пушенето по време на зареждане е забранено.

## Original instruction manual

Congratulations for the purchase of our RAIDER brand electric chain saw. As being properly installed and operated, RAIDER are safe and reliable power tools, and their usage brings real pleasure. For your convenience an excellent service network of 36 service stations has been built across the country.

Before operating the electric chain saw, please read carefully all instructions, recommendations and warnings and keep them safe for further reference for all who will use the fan heater.

In case you decide to sell or submit this product to a new owner, please make sure the "Instructions' manual" is available with it, so that new owner can get acquainted with the relevant safety measures and operating instructions.

Euromaster Import Export Ltd. is an authorized representative of the manufacturer and owner of the trademark RAIDER.

Address: Sofia City 1231, Bulgaria "Lomsko shausse" Blvd. 246, tel 02 934 33 33, 934 10 10, www.raider.bg; www.euromasterbg.com; e-mail: info@euromasterbg.com.

Since 2006 the company has introduced and maintained its Quality Management System as per ISO 9001:2008 with a scope of certification: Trade, import, export and service of hobby power, air and mechanical tools and hardware. The certificate was issued by Moody International Certification Ltd., England.

## Technical Data

Parameter	Units of measurement	Value
Type of model	-	RD-KMD01J
Dimensions	mm	420x500x690
Tank capacity	L	20
Rated power	W / HP	2200 / 3
Engine displacement	cm <sup>3</sup>	41.5
Engine	-	gasoline 2 stroke 1 cylinder
Ratio of gasoline / oil	-	25:1
No-load Speed	min <sup>-1</sup>	7500-8000
Air volume (Flow)	m <sup>3</sup> /min	13.8
Spray Distance	m	≥5
Liquid range horizontal	m	12
Liquid exit	L/min	≥ 4
Powder exit	kg/min	≥ 6
Weight	kg	11

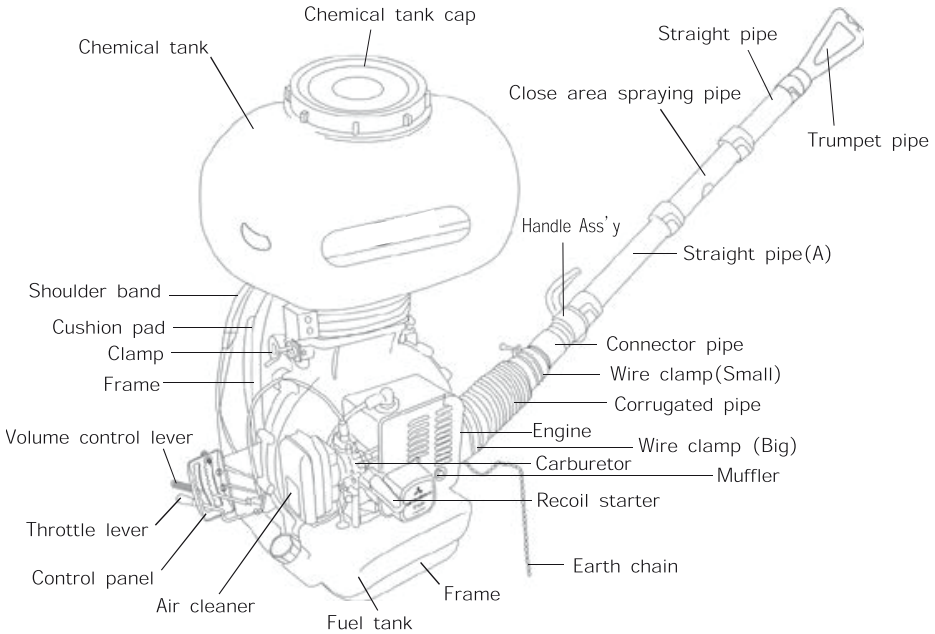

**WARNING!**

- The engine must work with stroke fuel.
- The ratio of gasoline and oil is specified in the instructions for oil.
- Petrol is unleaded RON95 and oil must be two-stroke gasoline engines (forbidden is the use of other oils).
- The engine must be running 3 to 5 minutes without load before and after work.
- It is strictly forbidden engine to operate at full power with no load. This will avoid damage.
- It is forbidden to stop the engine suddenly while running at full power.
- To prevent fire while refueling, the engine must be shut down and away from sources of ignition.

• Smoking is strictly prohibited!

Dorsal motor sprayer is portable, adaptable and highly efficient equipment for plant protection. It is suitable for the prevention of plant diseases and controlling pests in large plantations and areas sown with cotton, wheat, rice, fruit trees, vines, etc. It can also be used for application of herbicides, sanitation, spread granular fertilizer, granular chemicals, etc. This machine can also be used in mountainous areas.

**DESIGN**

1. The main parts of a machine made entirely of plastic, for the machine has less weight.
2. The design of the machine design is unique. Parts in contact with chemicals are made of reinforced plastic or stainless steel. Thus there has been a long machine life.
3. The large diameter of the neck of the tank solution allows for easy loading pen. 3 envelopes chemicals can be poured directly over the hole.
4. The lower part of the supporting frame is larger and the center of gravity of the machine is low, so that stability is better.
5. Starting the engine rope is detached, so it is easy to drive. There are protect components from heat, so it is safe to use.
6. Flexible pipes and hoses have a long life of use.

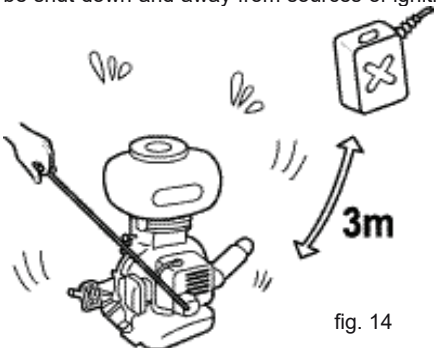
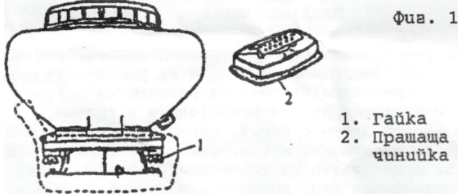

fig. 14

**Versatility**

- Diagram of installation for spraying

► Loosen the wing nuts located in the chemical tank and remove it. Replace roof dispersal plate with one spray. Install chemical tank again and turn nuts, as shown in Fig. 1.



- Installation in the chemical tank.

Connect the rubber hose (as shown in Figure 1..) To the plate and the small nozzle cap (do not forget to put the seal, as shown in Fig.3). Connect hose from the cover plate to the chemical tank.

Фиг. 3

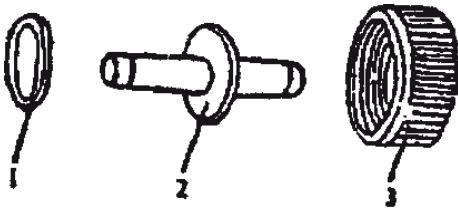

1. seal
2. liaison
3. pressing cap

► Connect the hose to the chemical solution to the machine, as shown in Fig.4

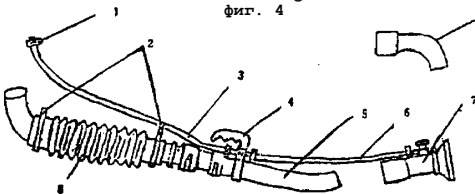

1. Bracket (A)
2. Bracket (B)
3. Hose
4. Handle
5. Tube
6. Hose
7. Nozzle

- ◆ Scheme of assembly for aerial spraying.

Remove the hose chemical solution, remove hose from the cover plate to the chemical tank, strainer, dish sprayed. Replace the dish sprayed with such dispersal. Connect the corrugated tube as shown in Fig. 5 and Fig. 6.

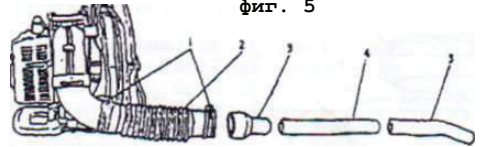

1. Bracket
2. Corrugated hose
3. Adapter
4. Intermediate pipe
5. Powder tube

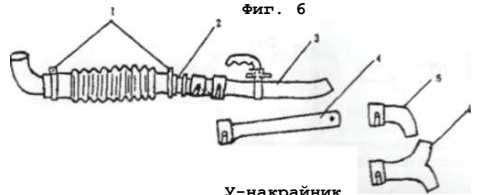

1. Bracket (B)
2. adapter
3. Powder tube
4. intermediate pipe
5. L-plug
6. Y-connector

- ◆ Installation Antistatic

In aerial spraying or application of granular chemicals can be obtained electrostatic, which is. related factors: the type of chemicals, air temperature, humidity, etc. To prevent electrostatic, please use the warning chain. When the air is dry, electrostatic is - seriously, especially when using corrugated pipe. Please note.

◆ One end of the antistatic contact wire is inserted into the tube and vibrate freely in it, and the other end is connected with an antistatic chain that hangs freely and touches the ground. The total grips to bend the sprayer Fig. 7.

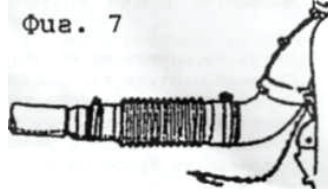

**Getting Started**

- Check
- Check that there is no spark plug, etc.
- Make sure the holes for the engine cooling air are not blocked to prevent overheating during operation.
- Make sure the air filter is dusty, to avoid poor engine performance and excessive fuel consumption caused by the reduced amount of entering air needed for combustion mixture.

- Check that the distance between the electrodes of the spark plug is 0.6-0.7 mm.

- Pull the rope starter 2-3 times to make sure that the engine is in good condition.

◆ Fueling

- Refueling should be done when engine is inoperative.

- gasoline must be unleaded N95, oil should be a two-stroke gasoline engine. The ratio of fuel mixture between gasoline and oil is 25-30:1. Poor quality gasoline will affect engine performance and will destroy it. While make up fuel tank strainer must be in place to prevent penetration of dirt in the tank.

◆ Load (chemical solution)

- When spraying: While adding a solution, the tap should be closed, see Figure 8.

- In aerial spraying:

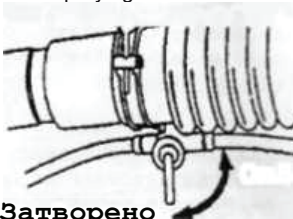

fig.8 Затворено

The

handle of the valve hole of dust must be in lowest position, otherwise the machine will throw chemicals.

Chemical dust can easily turn into a lump, so the chemical tank should be kept chemicals for a long time. While spraying the chemical tank lid should be tightened well. After loading the powder, please clear the thread of the neck of the chemical tank, then tighten well.

◆ Starting a cold engine:

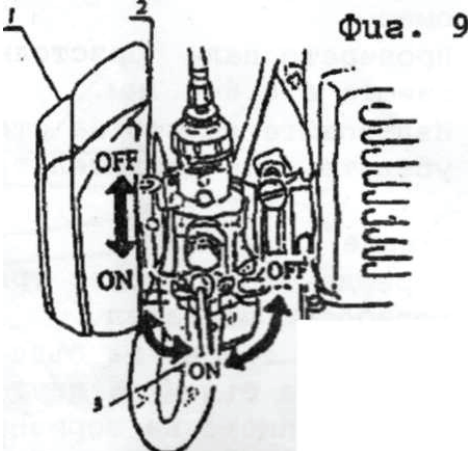

Фиг. 9

1. Air filter
2. Choke
3. Fuel valve

- Open the fuel cock, see Fig. 9

- Place the handle of the gas at the starting point.

- Place the choke end position "OFF" (closed). First fleece gap by slow withdrawal of the rope until you feel resistance

- Pull, if necessary, the starter rope several times and return it slowly. Do not leave the handle to return freely

to avoid damaging the starter.

- After starting the engine, open the choke fully position "ON".

- Allow the engine to operate at low speed for 2-3 minutes, then begin to spray or dust.

◆ Starting a warm engine

- Leave the choke fully open, position "ON".

- If the engine is choked: Let off the throttle closed and pull the starter rope several times.

Then start the engine as described above.

- Setting the operating speed.

Turnover does not correspond to the current position of the throttle lever in working order or the engine may stop when the lever is lowest - position. Adjust as follows. See Fig.10

- Loosen counter nut of the cable.

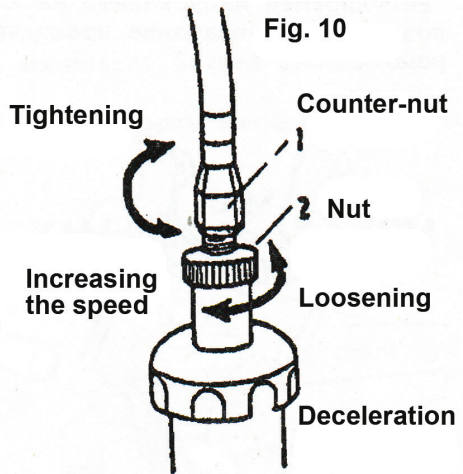

- Turn the adjustment nut on the right to reduce speed and back to zoom.

- Once setup is complete, Tighten counter nut again.

◆ Stop the engine

Deceleration

- During the first spray solution to close the

tap and then stop the engine.

- During the aerial spraying, put handles dust and gas in the closed position. (Down position)
- Upon conclusion of the work, close the gas tap to prevent difficult lighting next time.
- Note: While the engine is running, the hose must be placed on the machine, otherwise, the cooling air will be reduced and the engine may be damaged.

Spraying / aerial spraying

1. Spraying.

Tighten the lid of the tank solution. Adjust the aperture diameter of the nozzle to achieve a variety of spray jets. Turn the tap to

Adjust the amount of spray solution. see Figure 11

2. aerial spraying.

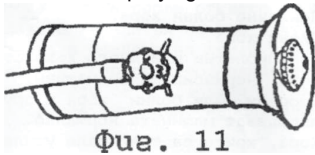

Adjust the release of chemicals by selecting the switch position of the dust through the three holes on the shoulder. see figure 12

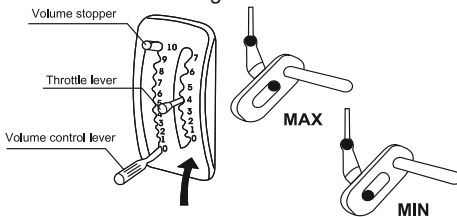

fig. 12

### SAFETY AT WORK

Read the instructions carefully. Learn first how to work with the machine before using it.



### WARNING!

Wear clothes that are suitable for work.

- Wear slip resistant footwear safety.
- Wear gloves when handling.
- Tie long hair over his shoulders.
- Do not wear hanging clothes, ties, scarves or ribbons.

Working with unsuitable clothing, can cause accidents, slip, to be burned or getting caught in the machine during operation.



When working, wear the following protective equipment:

- To protect the head, wear a protective hat.
- To protect eyes, wear safety goggles.
- To protect your ears, wear headphones.
- Wear knee pads.

If these precautions are not worn, flying objects like rocks can cause injuries.



- The machine can be used by:

- mentally ill people.
- drunken people.
- minors or elderly people
- People, uncomprehending of machines.
- Tired or sick people and others use the machine properly.

- People who have trained harder or sleepy.
- Nursing or pregnant women.

Prevention of fire

- Do not burn or smoke near the machine.
- Never refuel the machine while it is hot or running.

- Do not spill fuel on machine. If you do clear it.

- Always tighten the cap of the fuel tank.
- Stay at least - least 10 feet from the tube with fuel when you start the machine.

Start the machine (Figure 14)

- If you plan to use the powder:

Place the handle in the dust - low position before starting the engine, otherwise the chemical will be disposed of while starting the engine.

- It is forbidden to stand before sprayed tube even when the valve is closed for dust because it will be discarded and the remaining powder in the tube.

See fig. 14

Spraying / aerial spraying

- It is good to work in cool weather with little wind. For example, early morning or late afternoon. This will reduce evaporation and spreading of chemicals and improve the protective effect.

■ It is the operator to move downwind. k If your eyes or mouth sprayed with chemical wash them with clean water and then go to the doctor.

■ If you get a headache or you dizzy, stop work immediately and see a doctor immediately.

■ For your safety, spraying / aerial spraying must be carried out by strictly following the instructions of the very chemicals used in agriculture.

**TROUBLESHOOTING**

1. The engine starts hard or may not ignite.

- Make sure the light-ing candle gives a spark.
- Remove the candle and let the outside pole mass.
- Pull the starter rope and see if the terminals of the spark plug spark occurs.
- Do not touch the metal part of the spark plug to prevent electrocution. See fig.15

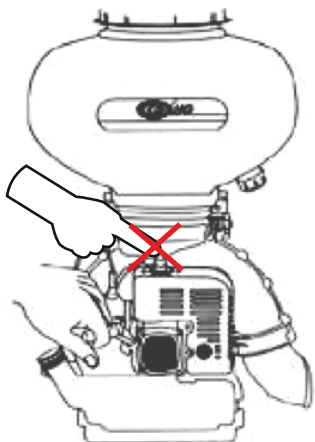

No spark	spark plug	The spark plug is soot.	Clean soot
		The isolation of spark plug is impaired	replace the spark plug
		poles are burned	replace the spark plug
No spark	electric magnet	The isolation of cable is impaired	replace or correct
		The isolation of coil is bad	Replace the coil
No spark	electric magnet	The coil wire is broken	Replace the coil
		Electronic ignition device is damaged	Replace device
Unstable engine	The degree of compression and fuel supply are normal	The intake of fuel is too much	Reduce fuel
		Inferior fuel mixed with water and dirt	replace the fuel
	Fuel supply is normal, but the degree of compression is bad	Cylinders and rings are worn or scored	Replace cylinder and segments
		Spark plug is loose	tighten the spark plug
	No supply of fuel from the carburetor	No fuel in tank	Load fuel
		Filter strainer is dirty	Clean up
		The tank vent is blocked	Clean up

2. Engine output is insufficient.

Problem	Reason	Solution
No spark	spark plug	spark device is dried
		The distance between the poles of the candle is too large or too small

Problem	Reason	Solution
Compression and spark are normal	Filter strainer is sticky	Clean up
	The fuel is mixed with water	replace the fuel
	The engine is overheating	Extinguish and cool
	Deposits on exhaust	Clean soot
Overheating of the engine	The density of fuel is small	Adjust the carburetor
	Deposits on cylinder head	Clean soot
	The oil is bad	Use oil for this purpose



Knocking noise	No connection with the fuel hose	Contact
	Bad fuel	replace the fuel
	Deposits on combustion chamber	Clean up
	Moving parts are scored and worn	Check and replace

### 3. The engine stops

Problem	Reason	Solution
The engine stopped suddenly	Spark plug cable is loose	Connect it firmly
	The piston is blocked	Replace the piston and fix it
	The spark plug is burned	Clean it
	Fuel runs out	Load fuel
The engine stops slower	Carburetor is blocked	Clean it
	Vent the tank is half blocked	Clean it
	The fuel is mixed with water	change fuel

### 4. The engine stops hard

Problem	Reason	Solution
Throttle lever is in the down position, but the engine still running	The sting of gas is too short (low speed is high)	Adjust the cable as described in Fig. 10

### 5. Spraying

Problem	Reason	Solution
There is not absolutely chemical spraying or it interrupts	Off the control valve or nozzle is clogged	Clean it
	The mixture tube clogged	Clean it
	No pressure or pressure is low in the scheme	Tighten the lid of the tank and turn the two wing nuts securely
Leakage of chemicals	Fragmentary plate is inserted incorrectly	Put it right
	Some of the connections are loose	Tighten

### 6. Aerial spraying

Problem	Reason	Solution
Dust not discharge or discharge is intermittent	The flap of the dust may not open	Adjust the valve cable
	Powder or granules are mixed with impurities	Clean it
	Powder or granules have become lumps	Crush clods
	Wet granules or powder	Dry it
The flap of the dust does not work well	The flap of the dust can not be closed	Настроте жилото на клапата
	The flap of the dust is blocked by a foreign body	Clean it
Expiry of dust	Bracket on the bottom of the chemical tank is loose	Tighten
	Sealing rubber seal dusty saucer damaged	Replace with new
Release of dust is uncontrollable	Valve control device is not working properly	Fix it

### OPERATION AND CARE FOR LONG LIFE OF MACHINE

#### 1. Operation or spraying

- After spraying clear any residue or dust from the solution tank. Wash the tank and all other parts.
- After aerial spraying or dispersing granules, clear plate and sprayed inside and outside the tank.
- After work loose plate of the chemical tank.
- After cleaning the machine left the engine running at minimum power for 2-3 minutes.

#### 2. Operation of the fuel system

- Fuel mixed with water or dust is a major cause of engine problems h, so the fuel system should be cleaned frequently.

- If the remaining fuel stays in the tank and carburetor long time, it can kleyasa and clog the fuel system. This is the reason the engine does not work well. Once the machine has not worked one week all the fuel must be drained.

#### 3. Operation of the air filter and spark plug

- After work every day, wash the air filter. Ako chemicals stick to the foam segment may impair engine performance, please pay special attention!

- After washing the foam filter segment with gasoline, gasoline Squeeze it and put it back into its body.

- The distance between the electrodes of the spark plug must be 0.6-0.7 mm. Please check this space often, if it is too big or too small, adjust it properly, as shown in Fig.16.

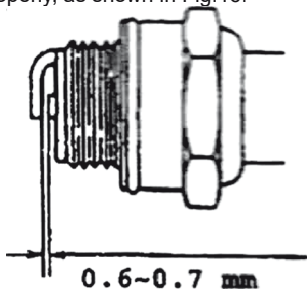

fig. 16

#### 4. Caring for long life

- Clean the outside of the machine. Cover metal parts with oil stain.

- Remove the spark plug. Pour 15-20d engine oil into the cylinder. The oil should be specifically for two-stroke gasoline engine. Bring the piston to highlight his point, then tighten the candle again.

- Loosen the two wing nuts. Remove the chemical tank. Clean the valve reservoir dust and wash inside and out. If you remain chemical dust valve will not work correctly. Place the chemical container and tighten lid.

- Remove spray parts, wash them and collect separately.

- It is recommended to empty the fuel from the tank and carburetor.

- Cover with plastic wrap machine and then storing in a dry and dusty place.

#### Important for the user:

The engine must use a mixture stroke. The ratio between gasoline and oil are determined by the instructions of the oil to be two-stroke (absolutely forbidden the use of other oils).

The engine must be operated without load after starting and before stopping for about 3-5 minutes is prohibited without the engine load at high speed to avoid damage to engine parts or the case. It also prohibits the sudden stopping of the engine when it runs at high speed.

To avoid fire engine should be stopped and be located away from sources of ignition when fueling. Smoking during charging is prohibited.

## INSTRUCȚIUNILE ORIGINALE DE UTILIZARE

Stimate client,

Felicitări pentru achiziționarea unui lanț electric de marca cea mai rapidă creștere de instrumente - Raider. Cu instalarea corectă și funcționarea, Raider sunt echipamente sigure și fiabile și să lucreze cu ei vă va oferi adevărata plăcere. Pentru confort, servicii excelente și a construit o rețea de 36 de servicii pe întreg teritoriul țării.

Înainte de a utiliza acest aparat, vă rugăm să citiți cu atenție actual "manualul de utilizare".

În interesul siguranței și pentru a asigura utilizarea corectă și citiți cu atenție aceste instrucțiuni, inclusiv recomandări și avertismente pentru a le. Pentru a evita greșeli inutile și accidente, este important ca aceste instrucțiuni să rămână disponibile pentru referințe viitoare tuturor celor care vor utiliza aparatul. Dacă-l vinzi la un "manual de utilizare", noul proprietar trebuie să fie prezentate împreună cu ea, pentru a permite noilor utilizatori să se familiarizeze cu instrucțiunile de siguranță și de exploatare.

"Euromaster Import Export" SRL este reprezentantul un producător și proprietar al marcii Raider. Adresa U este Irma Sofia 1231, B-dul "Lom Road" 246, tel 02 934 33 33 934 10 10, www.raider.bg; www.euromasterbg.com, e-mail: info @ euromasterbg . com.

Începând cu anul 2006, compania a introdus un sistem de management al calității ISO 9001:2008 de certificare cu domeniul de aplicare: instrumente de comerț, import, export și de servicii profesionale și hobby electrice, pneumatice și de putere și hardware-ul general. Certificatul a fost emis de către Moody International de Certificare Ltd., Anglia.

## Date Tehnice

parametru	unitate	valoare
Model	-	RD-KMD01J
Dimensiuni	mm	420x500x690
Volum rezervor de preparate	L	20
Putere	W / HP	2200 / 3
Volumul motorului	cm <sup>3</sup>	41.5
Motor	benzină	cursă
Raportul de benzină / ulei	-	25:1
Cu turbină de viteză	min <sup>-1</sup>	7500-8000
Flux de aer	m <sup>3</sup> /min	13.8
Înălțimea de pulverizare	m	≥5
Durata de pulverizare orizontală	m	12
Consumul de detergent lichid	L/min	≥ 4
Carburant pulbere de pregătire	kg/min	≥ 6
Greutate	kg	11

**ATENȚIE!**

• Motorul trebuie să funcționeze cu combustibil accident vascular cerebral.

• Raportul de benzină și ulei este specificat în instrucțiunile de petrol.

• benzina fără plumb este RON95 și de ulei trebuie să fie în doi timpi motoare pe benzina (este interzisă utilizarea de alte uleiuri).

• Motorul trebuie să ruleze 3 la 5 minute fără sarcină înainte și după locul de muncă.

• Este strict interzisă motorul să funcționeze la putere maximă, fără sarcină. Acest lucru va evita deteriorarea.

• Este interzis să se oprească motorul brusc în timp ce rulează la putere maximă.

• Pentru a preveni incendiile în timp ce alimentarea cu combustibil, motorul trebuie să fie închis și departe de surse de aprindere.

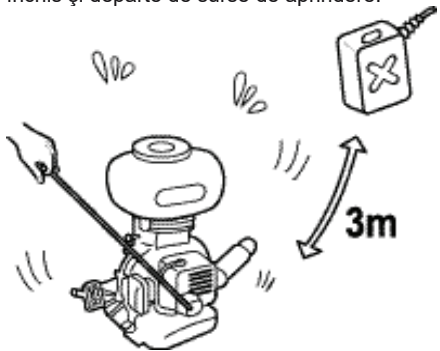

Fig. 14

• Fumatul este strict interzis!

Dorsala pulverizator cu motor este aparate portabile, adaptabile și extrem de eficiente pentru protecția plantelor. Este adecvat pentru prevenirea bolilor și dăunătorilor plantelor de control în plantații mari și suprafețele însămânțate cu bumbac, grâu, orez, pomi fructiferi, viță de vie, etc De asemenea, poate fi utilizat pentru aplicarea de erbicide, salubritate, răspândirea de îngrășăminte granulate, substanțe chimice granulate, etc Acest aparat poate fi utilizat, de asemenea, în zonele montane.

**PROIECTARE**

1. Componentele principale ale unei mașini fabricate în întregime din plastic, pentru masina are greutate mai mică.

2. Design-ul de proiectare mașina este unică. Piese în contact cu substanțe chimice sunt fabricate din oțel inoxidabil sau din material plastic armat. Astfel, a existat o mașină lungă de viață.

3. Diametrul mare al gâtului de soluție rezervorului permite o încărcare ușoară pentru stilou. Pentru Produse Chimice 3 picuri poate fi direct izspvani prin orificiu.

4. Partea de jos a cadrului de sprijin este mai mare și centrul de greutate al mașinii este scăzut, astfel că stabilitatea este mai bine.

5. Pornirea motorului coarda este detașat, astfel încât este ușor de a conduce. Nu protejează componentele de căldură, așa că este sigur de utilizat.

6. Țevi și furtunuri flexibile au o viața lungă de utilizare.

**Versatilitate**

■ Diagrama de instalare pentru pulverizare

► Slăbiți piulițele aripa situat rezervoar chimice și scoateți-l. Înlocuiți dispersarea placă acoperiș cu un spray. Instalați din nou cisternă pentru produse chimice și fructe cu coajă lemnoasă rându-l său, după cum se arată în Fig. 1.

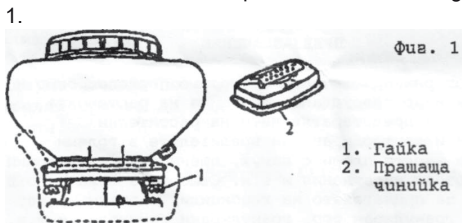

► Instalare în cisternă pentru produse chimice.

Conectați furtunul de cauciuc (după cum se arată în figura 1 ..) Pentru a plăcii și capac cap mic (nu uitați să pună sigiliul, așa cum se arată în Fig.3). Conectați furtunul de la placa de acoperire a cisternă pentru produse chimice.

Fig.3

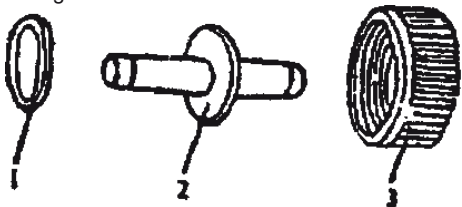

1. sigiliu
2. legătură
3. apăsarea cap

► Conectați furtunul de la soluții chimice la mașină, așa cum se arată în Fig.4

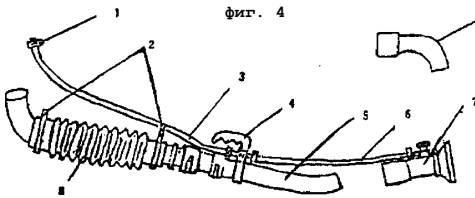

1. Suport (A) 2. Suport (B) 3. Furtun 4. Mâner  
5. Tube 6. Furtun 7. Duză 8. Furtun ondulat 9.  
-End

◆ Schema de asamblare pentru pulverizare aeriană.

Scoateți soluție chimică furtun, scoateți furtunul de la placa de acoperire a cisternă pentru produse chimice, sita, antena de pulverizat. Înlocuiți vasul stropite cu astfel de dispersie. Conectați tubul ondulat ca în Fig. 5 și Fig. 6.

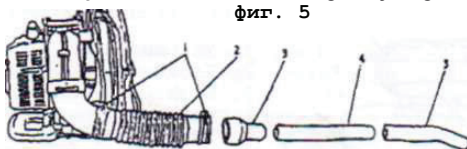

1. Consolă 2. Furtun ondulat 3. Adaptor 4. Intermediar țevă 5. Pulbere tub

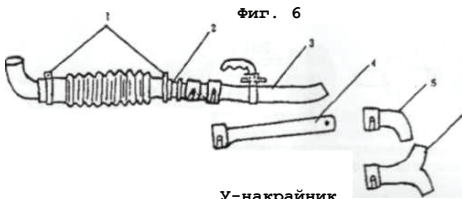

1. Paranteză (B)  
2. adaptor  
3. pulbere tub  
4. intermediare țevă  
5. L-Mufă  
6. Y-conector

◆ antistatice de instalare

În pulverizarea aeriană sau aplicarea de produse chimice granulare pot fi obținute electrostatic, ceea ce este. factori legați de: tipul de produse chimice, temperatura aerului, umiditatea, etc Pentru a preveni electrostatice, va rugam sa folositi lanțul de avertizare. Atunci când aerul este uscat, este electrostatic - serios, mai ales atunci când se utilizează țevă ondulat. Vă rugăm să rețineți.

◆ Un capăt al firului de contact antistatic se introduce în tub și vibreze în mod liber în ea, și celălalt capăt este conectat cu un lanț antistatic care atârna în mod liber și atinge solul. Mânerul total să se aplece Fig pulverizator. 7.

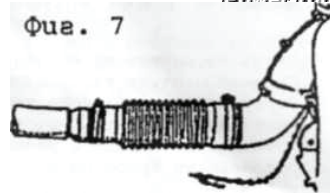

Noțiuni de bază

■ Verificarea

■ Asigurați-vă că nu există nici o bujie, etc

■ Asigurați-vă ca orificiile pentru aerul de răcire motorului nu sunt blocate pentru a preveni supraîncălzirea în timpul funcționării.

■ Asigurați-vă ca filtrul de aer este mult praf, pentru a evita performanța motorului săraci și consumul de carburant excesive cauzate de cantitatea redusă de aer de intrare necesare pentru amestecul de ardere.

■ Verificați dacă distanța dintre electrozii bujiei este de 0.6-0.7 mm.

■ Trageți coarda de pornire de 2-3 ori pentru a vă asigura că motorul este în stare bună.

◆ de alimentare

■ Alimentarea ar trebui să se facă atunci când motor inoperant.

■ benzină fără plumb trebuie să fie N95, ulei ar trebui să fie un motor pe benzină în doi timpi. Raportul de amestec de combustibil între benzină și ulei este 25-30:1. Benzina de calitate slabă va afecta performanțele motorului și o va distruge. În timp ce se completează până la filtru cisternă pentru combustibil trebuie să fie în loc pentru a preveni pătrunderea de murdărie în rezervor.

◆ de încărcare (soluție chimică)

■ Atunci când pulverizare: În timp ce adăugarea o soluție, apăsați ar trebui să fie închise, a se vedea figura 8.

■ În pulverizarea aeriană:

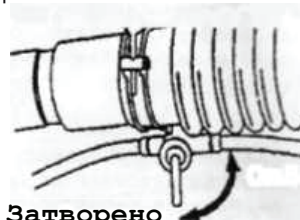
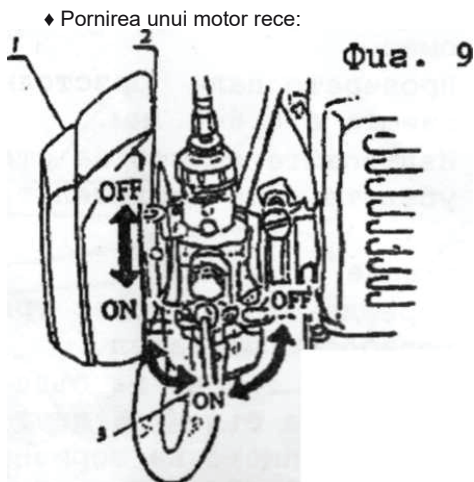

fig.8 Затворено

Mânerul gaura supapei de praf trebuie să fie în cea mai joasă poziție, în caz contrar, aparatul va arunca substanțe chimice.

Praf chimice se poate transforma cu ușurință într-un nod, astfel încât cisternă pentru produse

chimice ar trebui să fie păstrate substanțe chimice pentru o lungă perioadă de timp. În timp ce pulverizare capacul cisternă pentru produse chimice ar trebui să fie strânse bine. După încărcarea pulbere, vă rugăm să clar firul de la gâtul cisternă pentru produse chimice, apoi strângeți bine.



1. Filtru de aer

2. Sufoca

3. Carburant supapă

◆ Deschideți robinetul de combustibil, vezi Fig. 9

9

■ Locul mânerul de gaz la punctul de plecare.

■ Așezați poziția finală soc "OFF" (închis). În primul rând diferența de lână prin retragerea lentă a corzii până când simțiți o rezistență

■ Trageți, dacă este necesar, ori coarda de pornire de mai multe și să se întoarcă încet. Nu lăsați mânerul pentru a reveni primare

pentru a evita deteriorarea demarorului.

■ După pornirea motorului, deschideți poziția soc pe deplin "ON".

■ Se lasă motorul să funcționeze la viteză mică pentru 2-3 minute, apoi începe să spray sau praf.

◆ Pornirea unui motor cald

■ Lăsați sufoca complet deschis, poziția "ON".

■ În cazul în care motorul este sufocat: Sa oprit pedala de accelerație închisă și trageți coarda de pornire de mai multe ori.

Apoi porniți motorul așa cum este descris mai sus.

■ Setarea vitezei de operare.

Cifra de afaceri nu corespunde poziției curente a manetei de accelerație, în stare de

funcționare sau motorul se poate opri atunci când maneta este cel mai mic - poziție. Reglați după cum urmează. A se vedea Fig.10 ■ Se desface piulita contra a cablului.

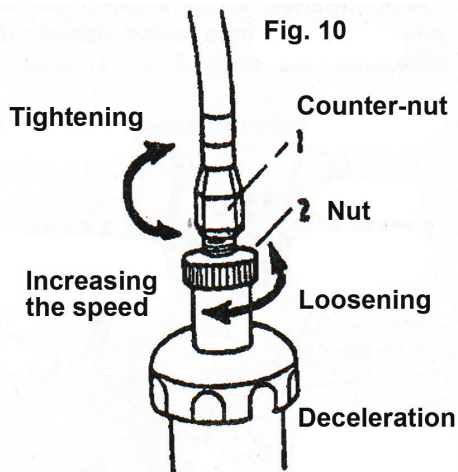

■ Rotiți piulița de reglare privind dreptul de a reduce viteza și înapoi pentru a mări.

■ După ce instalarea este completă, Strângeți piulița contra din nou.

◆ Opiți motorul

Decelerare

■ În timpul soluție primul spray pentru a închide robinetul și apoi opri motorul.

■ În timpul pulverizării aeriene, a pus mânăre de praf și gaze naturale în poziția închis. (Jos poziție)

■ La încheierea lucrărilor, închide robinetul de gaz pentru a preveni dificile de iluminare data viitoare.

■ Notă: În timp ce motorul este în funcțiune, furtunul trebuie să fie introduse pe mașină, în caz contrar, aerul de răcire va fi redusă, iar motorul poate fi deteriorat.

eu

Pulverizarea / pulverizarea aeriană

1. Pulverizare.

Strângeți capacul rezervorului de soluție.

Ajustați diametrul deschidere a duzei pentru a realiza o varietate de jeturi de spray. Închideți robinetul de

Ajustați cantitatea de soluție de pulverizare. A se vedea Figura 11

2. Pulverizarea aeriană.

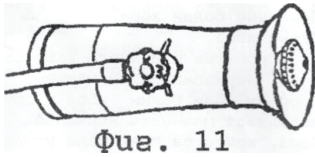

Fig. 11

Reglați eliberarea de substanțe chimice, prin selectarea poziției de praf prin cele trei găuri de pe umăr. A se vedea figura 12

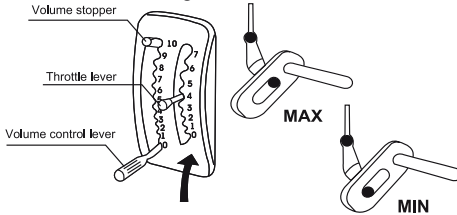

Fig. 12

### Siguranță la Locul de Muncă

Citiți cu atenție instrucțiunile. Aflați mai întâi cum să lucreze cu aparatul înainte de a-l utiliza.



### ATENȚIE!

Purtați haine care sunt potrivite pentru muncă.

- Purtați încălțăminte rezistentă la alunecare de siguranță.
- Purtați mănuși de protecție în timpul manipulării.
- Tăiați parul lung peste umeri.
- Nu purta haine agățate, cravate, eșarfe sau panglici.

Lucrul cu haine nepotrivite, pot provoca accidente, alunecare, pentru a fi arse sau prins în mașină în timpul funcționării.



Când se lucrează, purta echipament de protecție următoarele:

- Pentru a proteja capul, purtați o pălărie de protecție.
- Pentru a proteja ochii, purtați ochelari de protecție.
- Pentru a proteja urechile tale, purtați căști.
- Purta genunchiere.

Dacă aceste măsuri de precauție nu sunt purtate, zboară obiecte cum ar fi pietre pot provoca leziuni..

- Mașina poate fi folosită de către:

- oameni bolnav psihic.
- oameni beat.
- minorilor sau a persoanelor în vârstă
- Oamenii ■, neintelegatoare de mașini.
- oameni obosiți sau bolnavi și altele folosesc mașina în mod corespunzător.
- Persoanele care s-au antrenat mai greu sau somnoroși.

■ Nursing sau femei gravide.

Prevenirea incendiilor

- Nu arde sau de fum în apropierea aparatului.
- Nu realimenteze mașina în timp ce acesta este fierbinte sau execută.
- Nu vărsați combustibil pe mașină. Dacă veți face în mod clar.
- strânge întotdeauna capacul rezervorului de combustibil.

■ Stai cel puțin - de cel puțin 10 de metri de tub cu combustibil atunci când porniți aparatul.

Porniți aparatul (figura 14)

■ Dacă intenționați să folosiți pulbere:

Publicați mânerul în praf - poziția low înainte de pornirea motorului, în caz contrar chimice vor fi eliminate în timp ce pornirea motorului.

■ Este interzis să stea în fața tubului pulverizat chiar și atunci când robinetul este închis pentru praf, deoarece va fi aruncat și pulberea rămasă în tub.

A se vedea fig. 14

Pulverizarea / pulverizarea aeriană

■ Este bine să lucreze în vreme rece, cu vânt slab. De exemplu, dimineața devreme sau după-amiaza târziu. Acest lucru va reduce evaporarea și răspândirea de substanțe chimice și de a îmbunătăți efectul protector.

■ Aceasta este operatorul pentru a muta direcția vântului. k În cazul în ochi sau în gură stropite cu produse chimice

spălați-le cu apă curată și apoi mergeți la medic.

■ Dacă aveți o durere de cap sau ați amețit, opriți imediat activitatea și consultați imediat un

medic.

■ Pentru siguranța dumneavoastră, pulverizare / pulverizarea aeriană trebuie să fie efectuată de către următorul text cu strictețe instrucțiunile de substanțe chimice foarte folosite în agricultură.

## DEPANARE

1. Motorul pornește greu sau nu se pot aprinde.

- Asigurați-vă că lumina lumânărilor, ING oferă o scânteie.
- Scoateți lumânare, apoi permiteți-masa pol exterior.
- Trageți coarda de pornire și a vedea dacă terminalele de scânteia bujiei se produce.
- Nu atingeți partea metalică a bujia pentru a preveni electrocutarea. A se vedea fig.15

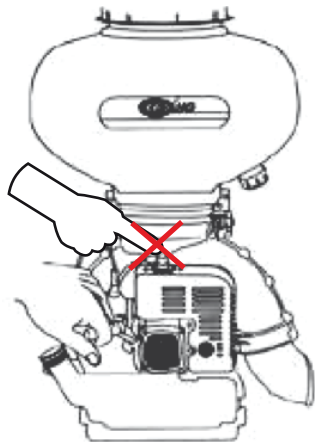

OPERAȚIUNEA și grija pentru durata de viața MASINA

### 1. Funcționare sau pulverizare

- După pulverizarea clar orice reziduu sau a prafului de la rezervorul de soluție. Se spală rezervor și toate celelalte părți.
- După granule pulverizarea aeriană sau dispersat, placa de clare și pulverizat în interiorul și în afara rezervorului.
- După ce placa de muncă pierde din cisternă pentru produse chimice.
- După curățare mașină din stânga motorul în funcțiune la putere minimă de 2-3 minute.

### 2. Funcționarea sistemului de combustibil

- Combustibil amestecat cu apa sau praf este o cauza majora a problemelor de motor h,

astfel încât sistemul de alimentare ar trebui să fie curățate frecvent.

• În cazul în care combustibilul rămas rămâne în rezervor și carburator timp lung, poate kleyasa și bloca sistemul de combustibil. Acesta este motivul pentru care motorul nu funcționează bine. Odată ce mașina nu a lucrat o săptămâna toate combustibil trebuie să fie drenat.

### 3. Funcționare a filtrului de aer și la bujia

- După locul de muncă în fiecare zi, se spală aerul filtrar. Ako stick-chimice pentru segmentul de spuma poate afecta performanța motorului, vă rugăm să acordați o atenție specială!
- După spălare pe segmentul de spuma cu filtrul de benzină, benzină-l Strângeți și pune-l înapoi în corpul său.
- distanța dintre electrozi a bujiei trebuie sa fie 0.6-0.7 mm. Vă rugăm să verificați acest spațiu de multe ori, în cazul în care este prea mare sau prea mic, se ajusta în mod corespunzător, așa cum se arată în fig. 16.

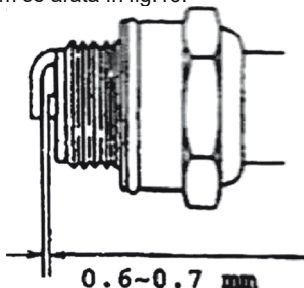

Fig. 16

### 4. Grija pentru viața lungă

- Curățați exteriorul aparatului. Acoperire cu piese metalice cu ulei de pata.
  - Scoateți bujia. Se toarnă 15-20d ulei de motor în cilindru. Uleiul ar trebui să fie în mod specific pentru motor pe benzina in doi timpi. Aduceți piston pentru a evidenția punctul său, apoi strângeți din nou lumânare.
  - Slăbiți cele două nuci aripa. Scoateți cisternă pentru produse chimice. Curățați rezervorul de praf valva și se spală în interiorul și în afara. Dacă rămân valva praf chimică nu va funcționa corect. Se pune recipientul chimice și strângeți capac.
  - Scoateți piese de pulverizare, spălați-le și se colectează separat.
  - Se recomandă să goliți de combustibil din rezervor și carburator.
  - Capac cu masina de folie de plastic si apoi stocarea într-un loc uscat și prăfuit.
- Importante pentru utilizator:  
Motorul trebuie să utilizeze un accident vascular cerebral amestec. A raportului între benzina si ulei sunt determinate de instrucțiunile



din petrol să fie în doi timpi (absolut interzisă utilizarea de alte uleiuri).

Motorul trebuie să funcționeze fără sarcină după plecare și înainte de întreruperea tratamentului timp de aproximativ 3-5 minute este interzisă fara sarcina motorului la viteză mare pentru a evita deteriorarea pieselor motorului sau caz. Aceasta interzice, de asemenea, oprirea bruscă a motorului atunci când rulează la viteză mare.

Pentru a evita motor de incendiu ar trebui să fie oprit și să fie situat departe de surse de aprindere de alimentare atunci când. Fumatul în timpul încărcării este interzis.

## Оригинална упатство за употреба

## Почитувани корисници

Честитки за купување на електрични верижни пила од бързоразвиващата се марка за алатки - RAIDER. При правилно инсталирање и работа, RAIDER се сигурни и доверливи машини и работата со нив ќе ви овозможи вистинско задоволство. За Вашето погодност е изградена и одличната сервисна мрежа со 36 сервисот низ целата земја.

Пред да ја користите оваа машина, ве молиме внимателно запознајте со оваа “Упатствата за употреба”.

Во интерес на Вашата безбедност и со цел да се обезбеди правилна и употреба, прочитајте ги упатствата внимателно, вклучувајќи препораките и предупредувањата во нив. За избегнување на непотребни грешки и инциденти, важно е овие инструкции да останат на располагање за идните извештаи на сите кои ќе ги користат машината. Ако ја продадете на нов сопственик тоа “Упатствата за употреба” треба да се предаде заедно со неа, за да може новиот корисник да се запознае со соодветни мерки за безбедност и упатствата за работа.

“Евромастер Импорт Експорт” ООД е овластен претставник на производителот и сопственик на трговската марка RAIDER. Адресата на управување со уирмата е Софија 1231, бул “Ломско улица” 246, тел 02 934 33 33, 934 10 10, www.raider.bg; www.euromasterbg.com;

e-mail: info @ euromasterbg . com.

Од 2006 година во компанијата е воведен системот за управување со квалитетот ISO 9001:2008 со опсег на сертификација: Трговија, увоз, извоз и сервис на професионални и хоби електрични, пневматски и механички алатки и заедничка хардвер. Сертификатот е издаден од Moody International Certification Ltd., England.

## Технички податоци

параметар	мерна единица	вредност
Модел	-	RD-KMD01J
Димензии	mm	420x500x690
Волумен на резервоарот за препарати	L	20
Моќност	W / HP	2200 / 3
Волумен на моторот	cm <sup>3</sup>	41.5
Мотор	Бензинов	Двутаков
Сооднос бензин / масло	-	25:1
Брзина на турбината	min <sup>-1</sup>	7500-8000
Проток на воздухот	m <sup>3</sup> /min	13.8
Висина на прскање	m	≥5
Должина на хоризонт. прскање	m	12
Потрошувачка на течен детергент	L/min	≥ 4
Потрошувачка на прав средство	kg/min	≥ 6
Тежина	kg	11



## ВНИМАНИЕ!

- Моторот треба да работи со двотактен гориво.
- Односот помеѓу бензинот и маслото е точно дефинирано во инструкциите за масло.
- Бензинот е безоловен 95 ОКТА, а маслото треба да е за двотактен бензински мотори (строго забрането е користење на друг вид масла).
- Моторот треба да работи од 3 до 5 минути без оптоварување пред и по работа.
- Строго забрането е моторот да работи на целосна моќност без оптоварување. Така ќе избегнете оштетува му.
- Забрането е да се запре моторот нагло, додека работи на целосна моќност.
- За да се избегне пожар, додека полните гориво, моторот треба да се сопре и далеку од запаливи источници.

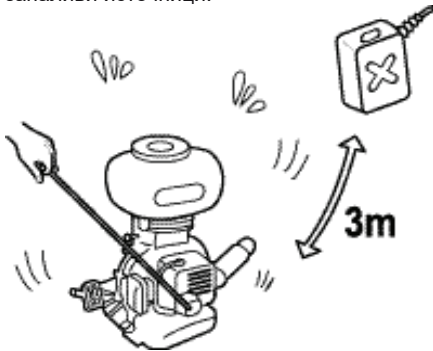

фиг. 14

- Пушењето е строго забрането!

Грбни моторна прскалки е пренослив, приспособимо и високо ефикасно опрема за заштита на растенијата. Погодна е за спречување на растителни болести и контрола на штетници во големи плантажи и видеде бетон, нивите површини со памук, пченица, ориз, овошни дрвја, лозовиот насади итн Исто така може да се користи за спроведување на хербициди, хигиенизиране, распрснува гранулација ѓубриво, гранулација хемикалии, итн Оваа машина исто така може да се користи во планински области.

## ДИЗАЈН

1. Главните делови на машината се направени целосно од пластика, со цел машината да има помалку тежина.

2. Дизајнот на конструкцијата на машината

е уникатен. Деловите кои се во контакт со хемикалии, се направени од засилена пластика или нерѓосувачки лим. На овој начин е постигнат долг живот на машината.

3. Големиот дијаметар на грлото на резервоарот за раствор овозможува полесно полнење хемикалија. Хемикалиите 3 во пликови можат да бидат директно ставете во отворот.

4. Долниот дел на носечката рамка е со поголеми димензии и центарот на тежеста на машината е ниско, па стабилноста и е подобра.

5. Палењето на моторот преку јаке е спакуван, така што е лесно за погон. Има заштита на компонентите од загревање, така што е безбедна за работа.

6. Флексибилната цевка и цревето имаат долг животен век на употреба.

## Универзалност

- Шеми за монтажа за прскање

► Одвртете крилчатите навртки кои се наоѓаат на хемискиот резервоар и извадете го. Заменете мелење покривна чинијата со распрскувачки таква. Монтирајте хемискиот резервоар повторно и вратете навртките, како што е прикажано на Сл. 1.

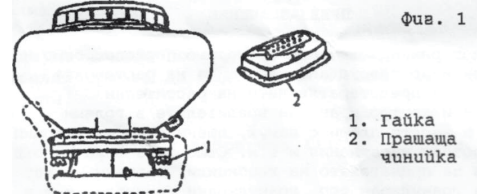

- Инсталација во хемискиот резервоар.

Контактирајте гумената цревето (како што е прикажано на Сл. 1.) На чинијата и малата капаче со приклучокот, (не заборавајте да ставите тркалезната како што е прикажано на Фиг.3). Поврзете и цревето од капакот на хемискиот резервоар во чинијата.

Фиг.3

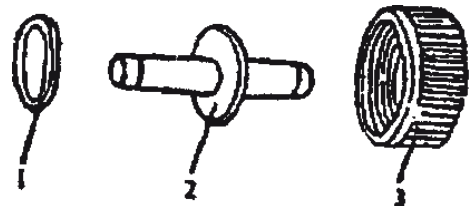

1. заптивка
2. врска
3. притиска капаче

► Контакт цревето за хемискиот раствор на машината како што е прикажано на Фиг.4

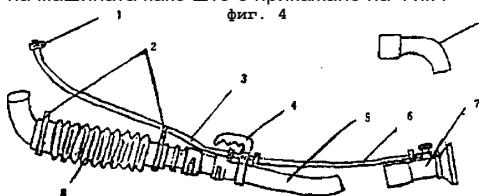

1. Заграда (А) 2. Заграда (Б) 3. Цревето  
4. Рачка 5. Цевка 6. Цревето 7. Отвори 8.  
Гофриран црево 9. -приклучок

◆ Шеми за монтажа за прашене.

Извадете го цревето за хемискиот раствор, отстранете цревето од капакот на хемискиот резервоар во чинијата, цедалката, прскањето чинијата. Заменете прскањето чинијата со распрскување, таква. Контактирајте гофрираната цевка на начинот прикажан на Сл. 5 и Сл. 6.

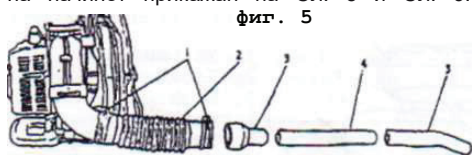

1. Заграда 2. Гофриран црево 3. Адаптерот  
4. Времена цевка 5. праша цевка

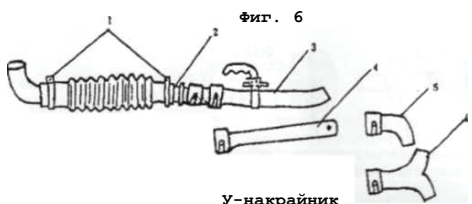

1. Заграда (Б)  
2. адаптерот  
3. праша цевка  
4. времена цевка  
5. L-приклучок  
6. Y-приклучок

◆ анти-статички инсталација

При прашенето или нанесување на гранулација хемикалии може да се добие електростатичко електрична енергија, што е поврзана со факторите: вид на хемикалии, температура на воздухот, влажност на воздухот итн За да спречите електростатичко електрична енергија, ве молиме користете подсигурителната коло. Кога воздухот е сув, електростатичко електрична енергија

е - сериозно, особено кога се користи гофрираната цевка. Имајте предвид.

◆ Едниот крај на анти-статички контакт жица е вметнале во цевката и вибрира слободно во неа, а другиот нејзиниот крај е поврзан со анти-статички синџир, која виси слободно и допира земјата. Вкупниот крај се вознемирува кон колено на прскалки сликата.

7.

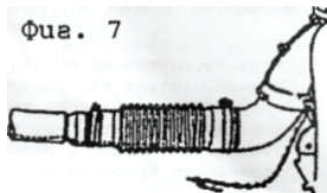

## ПОДГОТОВКА ЗА РАБОТА

■ Проверете

■ Проверете дали недостасува палење свеќа и итн

■ Проверете дали отворите за воздушно ладење на моторот не се блокирани, за да спречите прегревање за време на работа.

■ Проверете дали воздушниот филтер не е прашливи, за да спречите лоша работа на моторот и непотребен потрошувачка на гориво, предизвикани од намалената количина, воздухот неопходен за гориво мешавина.

■ Проверете дали растојанието помеѓу електродите на свеќата е 0,6-0,7мм.

■ Извлечете јајето на starterот 2-3 пати за да се убедите дека моторот е во добра состојба.

◆ Полнење гориво

■ Полнење гориво треба да се врши при изгаснат мотор.

■ Бензинот треба да биде безоловен Н95, маслото треба да биде за двотактен бензински мотор. Односот на гориво мешавина меѓу бензин и масло е 25-30:1. Нискоквалитетен бензин ќе влијае на работата на моторот и ќе го уништи. Додека дотурате гориво, цедалката на резервоарот треба да биде на местото за да спречите навлегување на нечистотија во резервоарот.

◆ Полнење хемикалија (решение)

■ При прскање: Додека додадете раствор грнето треба да биде затворено, види слика 8.

■ Во прашене:

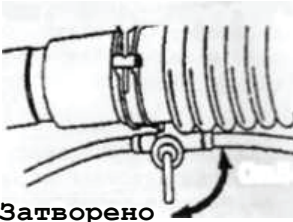

фиг.8 Затворено

Рачката на вентилите на отворот за правот треба да биде во најниската положба, инаку, машината ќе исфрли хемикалии.

Од прав Хемикалии лесно може да се претвори во грукта, така што во хемискиот резервоар не треба да се чуваат хемикалии за долго време. Додека прскање, капакот на хемискиот резервоар треба да биде затегнат многу добро. По полнење прашина, молам исчистете завоите на грлото на хемискиот резервоар, потоа затегнете капакот добро.

♦ Палење на ладен мотор:

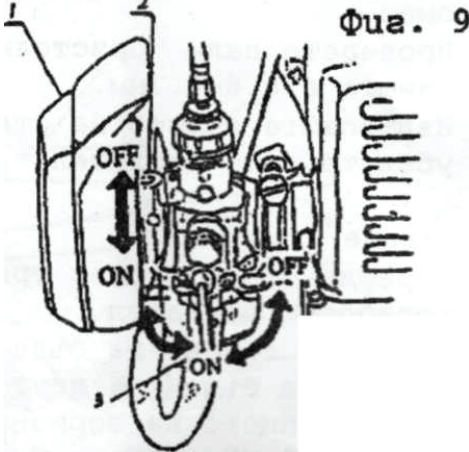

1. Филтер за воздух
2. Смукач
3. Кран за гориво

■ Отворете грнето за гориво, видете на сликата. 9

■ Наместете рачката за гас на стартна позиција.

■ Наместете смукача во крајна положба "OFF" (затворено). Прво собирате луфта преку бавно повлекување на јажето, додека не почувствувате отпор

■ Извлечете, доколку е потребно, јажето на starterот неколку пати и вратете бавно. Не оставајте рачката да се врати слободно,

за да избегнете оштетува starterот.

■ По палењето отворете смукача целосно, положба "ON".

■ Оставете го моторот да работи на вртежи за 2-3 мин, а потоа почнете да прскање или штиците.

♦ Палење на загреваат мотор

■ Оставете смукача целосно отворен, положба "ON".

■ Ако моторот се поставува: Оставете грнето на гас затворен и повлечете јажето на starterот неколку пати.

Потоа запалете го моторот како што е опишано погоре.

■ Поставување на работните вртежи.

Брзината не одговараат на моменталната позиција на рачката за гас во работи состојба или моторот не може да престане кога рачката е на - ниска позиција. Наместете како што следува. Видете Фиг.10 ■ Одвртете контра навртката на осилото.

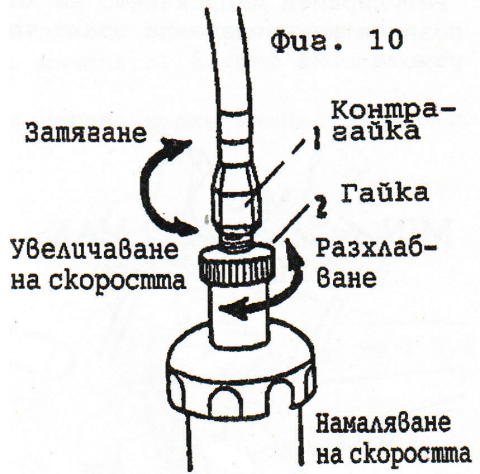

■ Свртете го навртка на десно за да ја намалите брзината и обратно, за да ги зголемите.

■ По поставувањето заврши, стегнете контра навртката повторно.

♦ Гаснење на моторот

Намалување на брзината

■ За време на прскање прво затворете грнето за раствор и потоа престанете моторот.

■ За време на прашене, ставете рачките за правот и гас во затворена положба. (Долна положба)

■ По завршување на работа, затворете грнето за бензинот за да спречите тешко палење следниот пат.

■ Забелешка: Додека моторот работи, црево то треба да биде сложен на машината, во спротивно, лади ќе биде намален и моторот може да се оштети.

Прскање / ПРАШЕНЕ

1.Пръскане.

Затегнете добро капачето на резервоарот за растворот. Наместете дијаметарот на отворот на млазницата за да постигнете различни струи на прскање. Вртете грнето, за да прилагодите количината на растворот за прскање. Види фиг.11

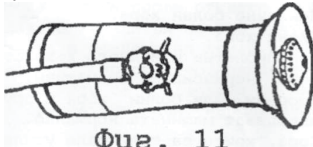

Фиг. 11

2.Прашене.

Наместете ослободувањето на хемикалии со избор позиција на рачката за правот преку трите отворот преку рамото. Види фиг.12

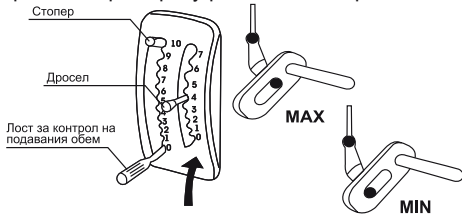

фиг.12

БЕЗБЕДНОСТА НА РАБОТА

Прочитајте ги упатствата внимателно. Научете прво како се работи со машината, пред да ја користите.



ВНИМАНИЕ!

Носете облека, кои се погодни за работа.

■ Носете противоплъзгащи чевли безбедност.

- Носете ракавици кога работите.
- врзете долги влакна над рамениците.
- Не носете висечки облека, вратоврски, марами, или панделки.

Работа со несоодветни облека, може да стане причина за несреќа, како пролизгување, да се изгори, или да се фати во машината за време на работа.



Кога се работи, да се носат следниве заштитни средства:

- За заштита на главата, носете заштитна капа.
  - За заштита на очите, да се носат заштитни очила.
  - За заштита на ушите, носете слушалки.
  - Носете наколенници.
- Ако наведените заштитни средства не се носат, летечки објекти како карпи може да предизвикаат повреди.

- Машината не може да се користи од:

- ментално болни луѓе.
- пијани луѓе.
- Малолетните или многу возрасни луѓе,
- Луѓе недоразбирање од машини.
- Изморени или болни луѓе и други користат машината нормално.

■ Луѓе кои тренирале напорно или недоспали.

■ доењето или бремени жени.

Заштита од пожар

■ Не оставјте оган и не пушење во близина на машината.

■ Не полнете машината, додека е топла или работи.

■ Не Веднаш гориво врз машината. Ако го направите, исчистете го.

■ Секогаш затегнуваат капачето на резервоарот за гориво.

■ Бидете секогаш барем најмногу - малку на 10 чекори од туба со гориво, кога ја стартувате машината.

Палење на машината (слика 14)

■ Ако планирате да работите со прав:

Ставете ја рачката за правот во - ниско положба, пред да го запалите моторот, во спротивно, химикалът ќе се фрли, додека го запалите моторот.

■ Забрането е да се стои пред прскањето цевка дури кога вентил за правот е затворена, зашто ќе се исфрли и останатиот во цевката прав.

Види на сликата. 14

■ Добро е да се работи при ладно време со малку ветер. На пример, рано наутро или подоцна попладне. Ова ќе го намали испарување и разнесувано на хемикалии и ќе го подобри заштитниот ефект.

■ Добро е операторот да се движи во насока на ветерот. к Ако устата или очите ви се прска со хемикалија,

измијте ги со чиста вода и потоа одете на лекар.

■ Ако добиете главоболка или ви се вие свет, престанете да работите веднаш и одете на лекар.

■ За ваша безбедност, прскањето / прашенето треба да биде спроведена како се придржувате стриктно кон инструкциите на самите хемикалии кои се користат во земјоделството.

#### ПРОБЛЕМИ И нивното отстранување

1. Моторот оди тешко или не може да запали.

- Проверете дали запали со тоа свеќа дава искра.

- Извадете свеќа и дајте надворешниот пол на маса.

- Повлечете го јажето на starterот и видете дали на краевите на свеќата се појавува искра.

- Не допирајте металната дел на свеќа, за да избегнете струен удар. Види фиг.15

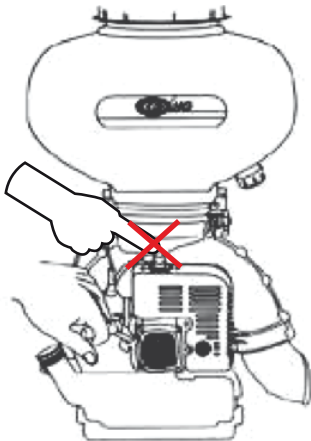

#### УПОТРЕБА И ГРИЖА ЗА ДОЛГ ЖИВОТ НА МАШИНАТА

1. Експлоатација или прскање

- По прскање јасно било остаток од раствор или прав од резервоарот. Измијте резервоарот и сите други делови.

- По прашене или редукација на зрнца, исчисти прскањето чинијата и резервоарот однадвор и одвнатре.

- По работа држачот чинијата на хемискиот резервоар.

- По чистење на машината остави моторот да работи на минимална моќ за 2-3 минути.

2. Експлоатација на системот за гориво

- Горива, измешано со вода или прав, е една од главните причини за проблеми ж моторот, затоа системот за гориво треба да се чисти често.

- Ако останатото гориво престои во резервоарот и карбуратор многу време, тоа може да клејса и да затнати системот за гориво. Тоа е причина моторот да не работи добро. Откако машината не работела една недела сето гориво треба да се исцеди.

3. Експлоатација на воздушниот филтер и свеќа

- По работа, секој ден, измијте воздушниот филтер.Ако Хемикалии полепне по дунапенения сегмент може да ја наруши работата на моторот, обратете посебно внимание!

- Откако измиете дунапенения филтер сегмент со бензин, изтискајте бензинот од него и ставете го повторно во куќиштето му.

- Растојанието помеѓу електродите на свеќа треба да е 0,6-0.7мм. Ве молиме проверувајте тоа растојание често, ако е премногу големо или премногу малку, наместете го правилно, како што е прикажано

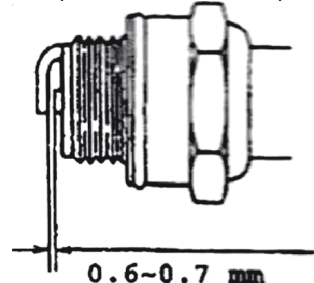

на Фиг.16.

**Фиа.16**

4. Грижи за долг живот

- Исчистете машината надвор. Покријте металните делови со масло против 'рѓа.
- Отстранете свеќа. Ставете 15-20г машински масло во цилиндерот. Маслото треба да биде за двотактен бензински мотор. Доведете клипот до највисоката точка, потоа стегнете свеќата повторно.
- Извадете двете крилчати држење. Отстранете хемискиот резервоар. Исчистете вентил за правот и измијте резервоарот однадвор и однатре. Ако остане хемикалија, вентили за правот нема да работи правилно. Ставете хемискиот резервоар и прицврстете го капакот.

- Отстранете прскајте делови, измијте ги и ставете одделно.
- Се препорачува да го испразните горивото од резервоарот и карбуратор.
- Покријте машината со најлон и ја ставете на суво и не прашливи место.

#### ВАЖНО ЗА КОРИСНИКОТ:

Моторот треба да користи двотактен мешавина. Односот на бензинот и маслото, се зависи од упатствата на маслото, што треба да биде за двотактен мотори (Апсолутно е забрането користењето на друг вид на масло).

Моторот треба да работи без оптоварување по пуштање и пред прекин околу 3-5 мин забранува работата на моторот без оптоварување на голема брзина за да се избегне оштетување на деловите на моторот или на куќиштето му. Исто така се забранува ненадејното запирање на моторот, кога тој работи на голема брзина.

За да се избегне пожар, моторот треба да се прекине и да биде лоциран подалеку од запаливи извори кога се полни со гориво. Пушењето за време на полнењето е забрането.



## ORIGINALNO UPUTSTVO ZA UPOTREBU

Poštovani korisnici,

Zahvaljujemo na kupovini električne lančane testere marke RAIDER, koja se naj brže razvija na tržištu. Pri pravilnom instaliranju i korišćenju, RAIDER su stabilne i sigurne mašine, tako da će Vam rad s njima predstavljati pravo zadovoljstvo. Zbog Vaše sigurnosti izgrađen je i odličan servisni sistem s 36 servisa u celoj zemlji.

Pre početka korišćenja ove mašine, molimo Vas, pažljivo pročitajte postojeće „Uputstvo za upotrebu“.

Zbog Vaše lične bezbednosti i u cilju obezbeđenja pravilne upotrebe mašine, pažljivo pročitajte postojeće instrukcije, posebno preporuke i upozorenja. Kako bi izbegli nepotrebne greške i incidente, važno je da ovo uputstvo bude dostupno svim budućim korisnicima mašine. Ako mašinu prodate drugom licu, obavezno mu dajte i „Uputstvo za upotrebu“, kako bi se novi vlasnik upoznao s postojećim merama za bezbednost i instrukcijama za rad.

Isključivi predstavnik RAIDER-a je firma „Euromaster Impor Eksport“ OOD, grad Sofija 1231, bul. „Lomsko šose“ 246, tel. 02 934 33 33, 934 10 10, [www.raider.bg](http://www.raider.bg); [www.euromasterbg.com](http://www.euromasterbg.com); e-mail: [info@euromasterbg.com](mailto:info@euromasterbg.com).

Od 2006-te godine firma poseduje sistem upravljanja kvalitetom ISO 9001:2008 sa sertifikatima za: Trgovinu, uvoz, izvoz i servis profesionalnih i malih električnih, pneumatskih i mehaničkih instrumenata i opšte gvoždurije. Sertifikat je izdat od strane Moody International Certification Ltd., England.

## Tehnički podaci

Parametar	Jedinica mere	Vrednost
Model	-	RD-KMD01J
Dimenzije	mm	420x500x690
Zapremina rezervoara pripreme	L	20
Vlast	W / HP	2200 / 3
Zapremina motora	cm <sup>3</sup>	41.5
Motor	benzinske	dvotaktne
Odnos benzina / ulja	-	25:1
Turbina brzina	min <sup>-1</sup>	7500-8000
Protok vazduha	m <sup>3</sup> /min	13.8
Visina sprej	m	≥5
Dužina prskanje Vodoravno	m	12
Potrošnja tečnog deterdženta	L/min	≥ 4
Potrošnja prahu deterdženta	kg/min	≥ 6
Težina	kg	11



**UPOZORENJE!**

- Motor mora da radi sa moždanim udarom goriva .
- odnos benzina i ulja je navedeno u uputstvima za ulje.
- Benzin je bezolovni RON95 i ulje mora biti dvotaktne benzinske motore ( zabranjena je upotreba drugih ulja).
- Motor mora biti pokrenut od 3 do 5 minuta , bez opterećenja , pre i posle posla .
- Strogo je zabranjeno motor da radi na punom snagom bez opterećenja . Ovo će izbeći oštećenja.
- Zabranjeno je da se zaustavimotor iznenada , dok radi na punom snagom .
- Da biste sprečili požar , dok goriva ,motor mora da se ugasi i daleko od izvora varničenja .

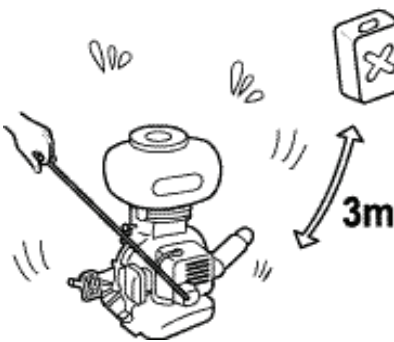

Sl. 14

- Pušenje je strogo zabranjeno!
- Dorzalna motora prskalica je prenosiv, prilagodljiv i visoko efikasne opreme za zaštitu bilja. Pogodan je za prevenciju biljnih bolesti i štetočina kontrolu u velikim plantažama i zasejane površine pamuka, pšenica, pirinač, voćaka, vinove loze, itd Takođe se može koristiti za primenu herbicida, sanitarnim uslovima, širenje zrnastih đubrivo, zrnastih hemikalije, itd Ova mašina može da se koristi u planinskim oblastima.

**DIZAJN**

1. Glavni delovi mašine su potpuno od plastike, za mašine ima manje težine.
2. Dizajn mašine dizajn je jedinstven. Delovi u kontaktu sa hemikalijama su izrađeni od plastike ojačane ili nerđajućeg čelika. Tako je došlo dug životni vek mašine.
- 3.. Veliki prečnik vrata rezervoara rešenje omogućava lak utovar olovkom. Hemikalije 3

koverte se mogu direktno izsipvani kroz rupu.

4.. Donji deo nosećeg rama je veći i centar gravitacije mašina je nizak, tako da stabilnost je bolje.

5. Startovanje motora uže odvojena, tako da je lak za vožnju. Postoji zaštite komponente od toplote, tako da je bezbedan za upotrebu.

6. Fleksibilne cevi i creva imaju dug radni vek korišćenja.

**Prilagodljivost**

- Dijagram instalacija za prskanje
- Olabavite krilo matice nalaze rezervoar hemijskih i uklonite ga. Zamenite ploča krova rasturanja sa jednim sprejom. Instalirajte za prevoz hemijskih ponovo i okrenuti orah, kao što je prikazano na slici. 1.

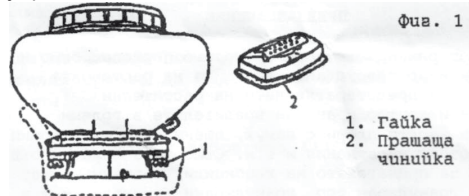

1. Гаўка  
2. Прашаща чиниўка

► Ugradnja u hemijskih proizvoda.

Povežite crevo gume ( kao što je prikazano na slici 1. ... ) Daploču imala usisna cev kapu (ne zaboravite da stavite pečat , kao što je prikazano u Fig.Z ). Povežite crevo izpokolpac zaprevoz hemijskih proizvoda.

Sl.3

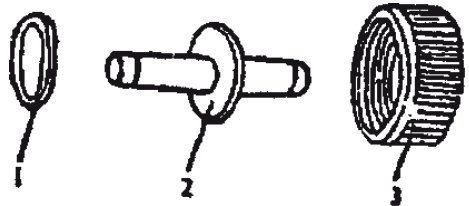

1. pečat  
2. veza  
3. . Pritiskom na kapu

► Povežite crevo hemijski rastvor da bimašina , kao što je prikazano u Fig.4

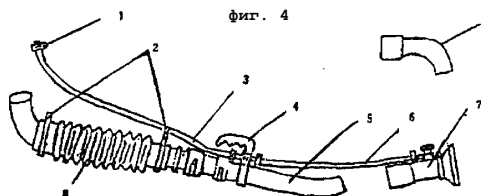

1. Nosač ( ) 2 . Nosač ( B) 3 . Crevo 4 . Handle

5. Cev 6. Crevo 7. Mlaznica 8. Valovite crevo 9.  
- Kraj

◆ Šema okupljanja za vazдушnu prskanje .

Uklonite rešenje crevo hemijske , uklonite crevo iz poklopca zaprezo hemijskih proizvoda , cediljka, jelo prska . Zamenite jelo prskaju sa takvim rasturanja . Povežite valovite cevi kao što je prikazano na slici . 5 i sl. 6.

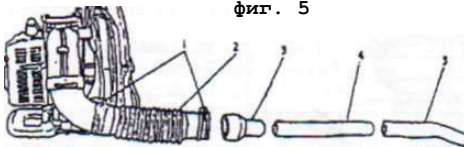

1. Bracket 2. Valovite creva 3. Adapter 4 . Srednji cevi 5. prah cevi

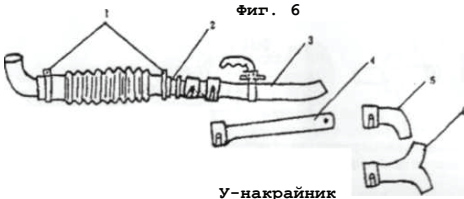

1. Nosač (B)
2. adapter
3. . prah cevi
4. . srednji cevi
5. L- utikač
6. l- priključak

◆ Instalacija Antistatik

U antenu prskanje ili primenom zrnastih hemikalija mogu se dobiti elektrostatički , što je . faktori :vrsta hemikalija , temperatura vazduha, vlažnost , itd Da biste sprečili elektrostatički , molimo Vas da koristite lanac upozorenje . Kada je vazduh suv , elektrostatički je - ozbiljno , naročito kada se koristi rebraste cevi . Imajte na umu .

◆ Jedan kraj antistatik kontakt žica se ubacuje u cev i vibrira slobodno u njemu, a drugi kraj je povezan sa antistatik lanac koji visi slobodno i dodiruje zemlju. Ukupno držači savitiprskalica sl. 7.

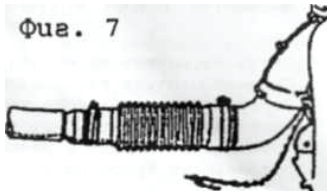

■ Proverite  
■ Proverite da nema svećica, itd  
■ Proverite da li rupe za vazduh za hlađenje motora nisu blokirani kako bi se sprečilo pregrevanje u toku rada.

■ Proverite da li filter za vazduh je prašnjav, da bi se izbeglo loše performanse motora i prekomernu potrošnju goriva usled smanjene količine ulazak vazduha potrebnog za sagorevanje mešavine.

■ Proverite da rastojanje između elektroda i svećica je 0.6-0.7 mm.

■ Povucite užu startera 2-3 puta da biste se uverili da je motor u dobrom stanju.

◆ Pospešivanje

■ goriva treba da se uradi kada je motor neispravan.

■ benzina mora biti bezolovni n95, ulje bi trebalo da bude dvotaktni benzinski motor. Odnos goriva mešavina između benzina i ulja je 25-30:1. Loš kvalitet benzina će uticati na performanse motora i da će ga uništiti. Dok čine gorivo cediljka mora biti na mestu da se spreči prodor prljavštine u rezervoaru.

◆ opterećenja (hemijski rastvor)

■ Kada prskanje: Dok dodavanje rešenje, česme treba da bude zatvoren, pogledajte sliku 8.

■ U vazduha prskanja:

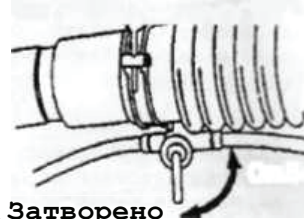

fig.8 **Затворено**

Dršku ventila otvor prašine moraju biti u najnižem položaju , inače mašina će baciti hemikalija.

Hemijska prašina može lako pretvoriti utesto, pacisterna za prevoz hemijskih treba da se čuvaju hemikalije zadugo vremena . Dok prskanjecisterna za prevoz hemijskih poklopac treba da budu dobro zategnuti. Nakon učitavanjau prahu, molimo vas da jasno nit vrata cisterna za prevoz hemijskih , zatim zategnite dobro .

◆ Od hladnog motora :

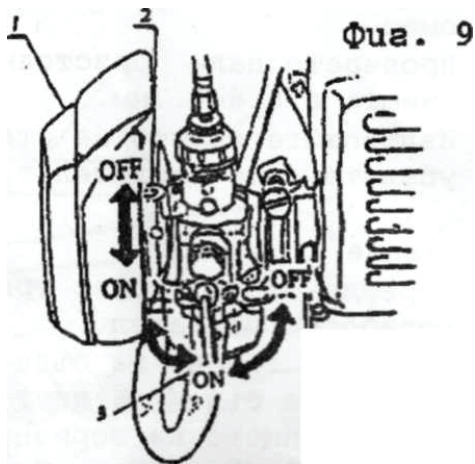

Fig. 9

1. Filter za vazduh

2. Čok

3.. Gorivo ventil

■ Otvorite petao goriva, vidi sl. 9

■ Postavite dršku gasa na polaznu tačku.

■ Postavite davljenja poziciju do kraja "OFF" (zatvoren). Prvo runo jaz sporim povlačenjem užeta dok ne osetite otpor

■ Povucite, ako je potrebno, starter puta više konopca i vratiti ga polako. Ne ostavljajte ručka da se slobodno vrte

kako biste izbegli oštećenja startera.

■ Posle startovanja motora, otvorite davljenja u potpunosti položaj "ON".

■ Pre motor da radi na maloj brzini za 2-3 minuta, a zatim počinju da se sprej ili prašine.

◆ Od topao motor

■ Ostavite čok potpuno otvoren, položaj "ON".

■ Ako je motor davio: Neka van gasa zatvorena i povucite startera konopac nekoliko puta.

Zatim pokrenite motor kao što je opisano gore.

■ Podešavanje brzini rada.

Promet ne odgovara trenutni položaj ručice gasa u ispravnom stanju ili motor može da prestane kada poluga je najniži - poziciju.

Podesite na sledeći način. Pogledajte Fig.10 ■ Olabavite kontra navrtkom od kabla.

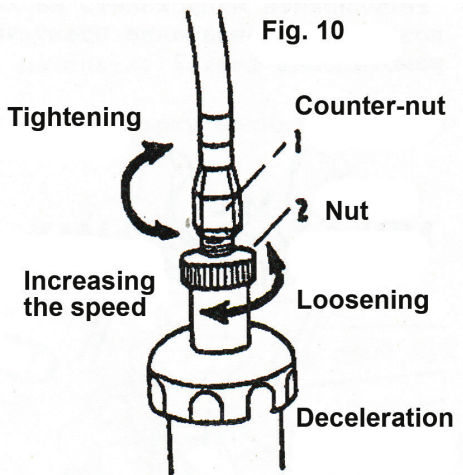

Fig. 10

■ Uključitenavrtku za podešavanje napravo da smanji brzinu i nazad za zumiranje .

■ Kada se instalacija dovrši,

Zategnite opet kontra navrtkom .

◆ Zaustavite motor

Usporavanje

■ U toku prve sprej rešenje da zatvorislavine i onda zaustavimotor .

■ U tokuvazdušni prskanje , stavite ručke prašine i gasa uzatvorenom položaju ( dole pozicija ) .

■ Po završetkurada , zatvoriteslavinu za gas kako bi se sprečilo teško osvetljenje sledeći put .

■ Napomena: Dokmotor radi ,creva moraju biti stavljeni namašini , inače ,hlađenje vazduha biće smanjene imotora mogu biti oštećeni.

ja

Prskanje / vazduha prskanje

1.Praskane .

Zategnitepoklopac rezervoara rešenje.

Podesiteovtor prečnikamlaznice za postizanje različitih sprej aviona . Okrenitedodirnite da

Podešavanje količine sprej rešenje.

Vidi Slika 11

2. Vazdušni prskanje

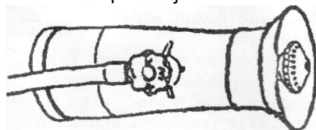
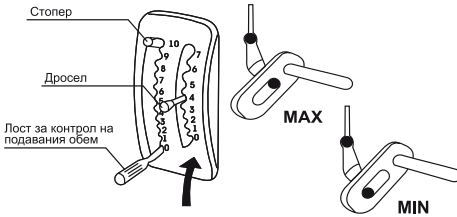

Fig. 11

Podesite oslobađanje hemikalija izboromprekidača položajprašine kroztri rupe naramenu. vidi sliku 12



фиг.12

### Bezbednost na radu

Pažljivo pročitajte uputstva. Saznajete prvi kako da rade sa mašinom pre upotrebe.



### УПОЗОРЕЊЕ!

Nosite odeću koja su pogodna za rad.

■ Nosite otporni na klizanje bezbednost obuće.

■ Nosite rukavice prilikom rukovanja .

■ Kravata dugu kosu preko ramena .

■ Ne nosite vešanje garderobe , kravate, marame ili trake.

Rad sa nepodobnim odeću, može izazvati nezgode , klizanje , da bude spaljena ili uhvaćeni u mašini tokom rada.



Kada radite , nositisledeće zaštitne opreme :

■ Da bi zaštitigli glavu , nosite zaštitnukapu .

■ Da bi zaštitili oči , nose zaštitne naočare.

■ Da biste zaštitili uši , nose slušalice .

■ Nosite jastučici koleno .

Ako ovih mera predostrožnosti nisu nosili , leteći objekti kao što je stena mogu da izazovu povrede.

- Mašina se može koristiti:

- mentalno bolesni ljudi.
- pijanih ljudi.
- maloletnika ili starijih ljudi
- Ljudi, uncomprehending mašina.
- umorni ili bolesni ljudi i drugi koriste pravilno

mašine.

■ Ljudi koji su obučeni teže ili pospan.

■ negu ili trudnica.

Sprečavanje požara

■ Ne gori ili dim u blizini mašine.

■ Nikada ne puniti gorivom mašinu dok je vruće ili trčanju.

■ Ne izlivanja goriva na mašini. Ako radite bilo jasno.

■ Uvek pritegnite poklopac rezervoara goriva.

■ Ostanite bar - najmanje 10 metara od cevi sa gorivom kada pokrenete računar.

Startovanje mašine (Slika 14)

■ Ako planirate da koristite puder:

Mesto ručka u prašini - niska pozicija pre početka motor, inače hemijski će se odlagati dok pokretanju motora.

■ Zabranjeno je da stane pred prskaju cevi čak i kada ventil je zatvoren za prašinu, jer će biti odbačene i preostale praha in cevi.

Vidi sliku. 14

Prskanje / vazduha prskanje

■ Dobro je da radi u hladnijim sa malo vetra. Na primer, rano ujutru ili kasno popodne. Ovo će smanjiti isparavanje i širenje hemikalija i poboljšati zaštitni efekat.

■ To je operater da se kreće niz vetar. K Ako očiju ili usta prskaju sa hemijskim

oprati ih čistom vodom i onda idite kod lekara.

■ Ako dobijete glavobolju ili vrtoglavicu, zaustavite rad odmah i odmah se obratite lekaru.

■ Za vašu bezbednost, prskanje / vazduha prskanje mora biti sprovedena od strane strogo prateći uputstva iz veoma hemikalija koje se koriste u poljoprivredi.

### REŠAVANJE PROBLEMA

1. Startovanja motora teško ili ne mogu zapaliti.

• Proverite da li svetlo-ing sveća daje varnice.

• Izvadite sveću i pustite van mase pol.

• Izvucite startera uže i videti da li izvoda varnice svećica javlja.

• Ne dodirujte metalni deo svećica za sprečavanje strujnog udara. Vidi fig.15

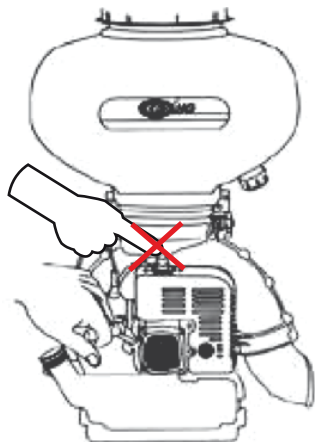

## Rad i NEGA za dug život mašine

### 1. Operacije ili prskanje

• Nakon prskanja jasno bilo ostataka ili prašina od rešenja rezervoara. Operite rezervoar i sve ostale delove.

• Nakon antenu prskanje ili rasturio granulama, jasno ploča i prska unutar i van rezervoara.

• Posle rada izgubiti ploča hemijskih proizvoda.

• Nakon čišćenja mašina leve motor koji radi na minimalnom snagom za 2-3 minuta.

#### 2. Rad sistema za gorivo

• Gorivo meša sa vodom ili prašina je glavni uzrok problema motora H, tako da sistem goriva bi trebalo da bude često čistiti.

• Ako je preostala goriva ostaje u rezervoaru i karburator duže vreme, može da kleiasa i blokira sistem goriva. Ovo je razlog motor ne radi dobro. Kada je mašina nije radila nedelju dana sve goriva mora da se drenira.

#### 3.. Rad filtera vazduha i svećica

• Nakon posao svaki dan, operite vazduh filter. Ako hemikalije drže pena segment može ugroziti performanse motora, Molimo vas da obratite posebnu pažnju!

• Posle pranja pene filtera segmentu sa benzinom, benzin je Skueeze i stavi ga nazad u svoje telo.

• Rastojanje između elektrode svećica mora biti 0.6-0.7 mm. Molimo vas da proverite često ovaj prostor, ako je prevelika ili premala, ona podesite ispravno, kao što je prikazano u Fig.16.

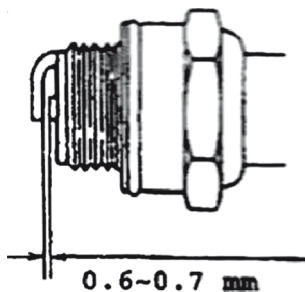

Φua . 16

### 4.. Briga za dug život

• Očistite izvan mašine. Pokrivaju metalne delove uljem mrlja.

• Izvadite svećicu. Sipajte 15-20d motorno ulje u cilindar. Ulje treba posebno da se za dvotaktne benzinski motor. Donesite klip da istakne svoju tačku, a zatim zategnite ponovo sveću.

• Oslobodite dve navrtke krilo. Uklonite za prevoz hemijskih. Očistite prašinu ventil rezervoara i operite spolja i iznutra. Ako ste i dalje hemijski prašina ventil neće raditi ispravno. Mesto kontejner hemijskog i zategnite poklopac.

• Ukloniti delove sprej, operite ih i prikupljanje odvojeno.

• Preporučuje se da se isprazni goriva iz rezervoara i karburatora.

• Poklopac sa plastičnu foliju mašinu i onda skladištenje u suvom i prašnjavom mestu.

Važno za korisnika:

Motor mora da koristi mešavinu moždanog udara. Odnos između benzina i nafte određuje uputstva nafte za dvotaktne (apsolutno zabranjena upotreba drugih ulja).

Motor mora da radi bez opterećenja posle početka, a pre zaustavljanja oko 3-5 minuta je zabranjeno bez motora opterećenja velikom brzinom da bi se izbeglo oštećenje motora, delova i slučaj. Takođe, zabranjena je iznenadno zaustavljanje motora kada se pokrene pri velikoj brzini.

Da biste izbegli vatrogasna kola treba da se zaustavi i da se nalazi daleko od izvora varničenja prilikom punjenje. Pušenje tokom punjenja je zabranjeno.

## Original navodila za uporabo

Spoštovani uporabnik,

Čestitamo vam za nakup električnega motorne žage od najhitreje rastočih blagovnih znamk orodij - Raider. S pravilno montažo in delovanje, RAIDER so varne in zanesljive stroje in delo z njimi vam bo pravi užitek. Za vaše udobje, odlične storitve in zgradili mrežo 36 storitev po vsej državi.

Pred uporabo tega stroja, prosimo, pozorno preberite trenutno „navodila“.

Zaradi lastne varnosti in da se zagotovi pravilna uporaba in Pozorno preberite navodila, vključno s priporočili in opozorili na njih. Da bi se izognili nepotrebnim napakam in nesreč, je pomembno, da ostane ta navodila na voljo za poznejšo uporabo za vse, ki se uporabljajo stroj. Če ga prodajajo na novega lastnika „navodilih za“ morajo biti predložene s tem, da se novim uporabnikom, da se seznanijo z varnostjo in obratovanje.

„Euromaster Import Export“ doo je zastopnik proizvajalca in lastnik blagovne znamke Raider. Naslov u je Irma Sofija 1231, Blvd „Lom cesta“ 246 tel 02 934 33 33 934 10 10, www.raider.bg; www.euromasterbg.com, e-mail: info @ euromasterbg . com.

Od leta 2006 je družba uvedla sistem vodenja kakovosti ISO 9001:2008 s področja certificiranja: trgovina, uvoz, izvoz in storitve poklicnega in hobi električnih, pnevmatskih in električnih orodja, okovja. Certifikat je izdal Moody International Certification Ltd, Anglija.

### Tehnični podatki

parametri	merjenje enota	vrednost
modelu	-	RD-KMD01J
dimenzije	mm	420x500x690
Prostornina posode za priprave	L	20
moč	W / HP	2200 / 3
Prostornina motorja	cm <sup>3</sup>	41.5
motor	-	bencin možganska kap, enovaljni zračno hlajeni..
Razmerje bencin / olje	-	25:1 (1L bencina olje 40ml)
Hitrost turbine	min <sup>-1</sup>	7500-8000
Pretok zraka	m <sup>3</sup> /min	13.8
Višina spreju	m	≥5
Dolžina Horizont. škropljenje	m	12
Poraba tekočega detergenta	L/min	≥ 4
Gorivo v prahu, za pripravo	kg/min	≥ 6
Teža	kg	11

**OPOZORILO!**

- mora motor teče kap goriva.
- razmerje bencina in nafte je določena v navodilih za maslo.

Neosvinčeni bencin • je 95 oktanski in olje mora biti dvotaktni bencinski motorji (prepovedana je uporaba drugih olj).

• mora motor teče od 3 do 5 minut, brez bremena pred in po delu.

• Strogo je prepovedana motor delovati s polno močjo, brez obremenitve. To bo preprečilo škodo.

• je prepovedano ustaviti motor nenadoma, medtem ko teče s polno močjo.

• Da bi preprečili požar med oskrbo z gorivom motor je treba zapreti in ločeno od virov vžiga.

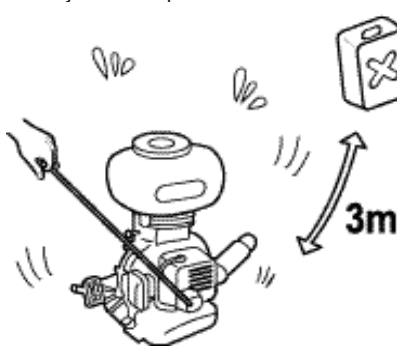

Slika 14

- Kajenje je strogo prepovedano!

Hrbtana motorno škropilnico je prenosni, prilagodljivo in visoko učinkovite naprave za zaščito rastlin. Primerna je za preprečevanje boleznih rastlin in zatiranje škodljivih organizmov v velikih nasadih in območjih, posejanih z bombažem, pšenica, riž, sadnega drevja, trte, itd Prav tako se lahko uporablja za uporabo herbicidov, sanitarije, širijo granuliranega gnojila, ki granuliranega kemikalije itd Ta naprava se lahko uporablja tudi v gorskih območjih.

**DESIGN**

A. Glavni deli stroja, je v celoti iz plastike za strojno ima manjšo težo.

2. Zasnova stroja zasnove je edinstven. Deli v stiku s kemikalijami, so iz armirane plastike ali nerjavečega jekla. Tako je prišlo do dolgo življenjsko dobo stroja.

3. Velik premer vratu rezervoarja rešitev omogoča enostavno pero nakladanje. Kemikalije v ovojnicah se lahko neposredno vlije skozi odprtino.

4. Spodnji del podpornega okvirja je večja in težišče stroja je nizka, tako da je stabilnost boljša.

5. Zagon motorja je ločen z vrvo, tako da je enostaven za vožnjo. Tam zaščito komponent pred vročino, tako da je varen za uporabo.

6. Cev in cev imajo dolgo življenjsko dobo uporabe.

**Univerzalnost**

- Diagram naprave, za brizganje

► Odvijte matico krilo, ki se nahaja rezervoar kemične in ga odstranite. Zamenjajte ploščo strehe razpršitev z eno spreju. Namestite cisterna za kemikalije in nato spet orehe, kot je prikazano na sliki. A.

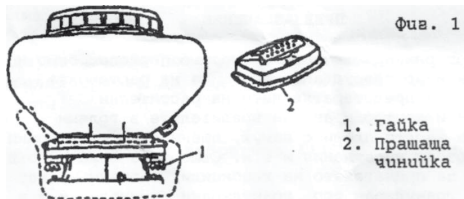

- Namestitev v kemični rezervoar.

Priključite cev (kot je prikazano na sliki. 1.) Na ploščo in malih zaporko z nastavkom (ne pozabite, da dajo pečat, kot je prikazano na sliki). Priključite cev s pokrovom na kemijsko rezervoarja do krožnika.

Slika 3

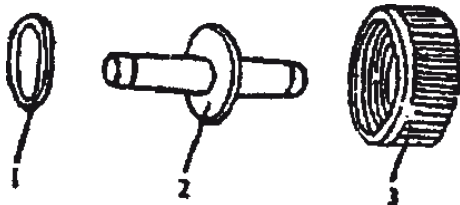

1. tesnjenje
2. zvezo
3. pritisk kapa

► Priključite cev za kemične rešitve za stroj, kot je prikazano na Slika 4

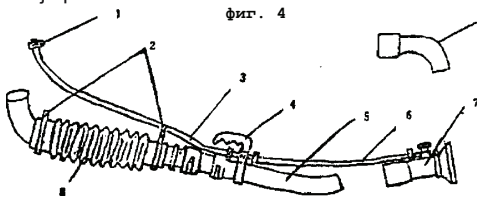

A. Nosilec ( ) 2. Nosilec (B) 3. Cev 4. Ročaj 5. Cev 6. Cev 7. Šoba 8. Valovita cev 9. - Nasvet

- ◆ Sistem zbiranja za tretiranje iz zraka.

Odstranite cev rešitev kemične, odstranite cev pokrov rezervoarja kemične na ploščo, filter,



brizganje ploščo. Spremenite razprševanja ploščo s tako razpršenosti. Priključite valovite cevi, kot je prikazano na sliki. 5 in Slika. 6.

Фиг. 5

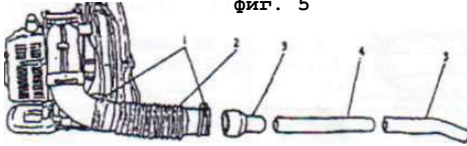

1. Nosilec 2. Valovita cev 3. Adapter 4. Vmesna cev 5. prah cev

Фиг. 6

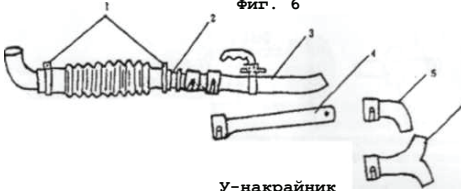

У-накрайник

1. Nosilec (B)
  2. adapter
  3. prah cev
  4. vmesna cev
  5. L-vtič
  6. Y-priključek
- ♦ Montaža Antistatic

V zraku je mogoče razprševanje ali uporabo znatih kemikalij dobiti elektrostatično, da je povezani dejavniki: vrsta kemikalij, temperatura zraka, vlažnost, itd Da bi preprečili elektrostatične uporabite podsigurnostna verigo. Ko je zrak suh, elektrostatična je - da bi resno, še posebej pri uporabi valovite cevi. Prosimo, upoštevajte.

- ♦ En konec antistatične kontaktnega vodnika se vstavi v cev in vibrirajo prosto v njem, drugi konec povezan z antistatično verige, ki visi prosto in se dotikajo tal. Skupni ročaji podrejanja škroplilnica sliko. 7.

Фиг. 7

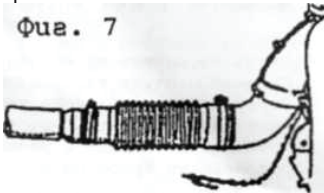

Kako začeti

- Pregled
- Preverite, ali svečke.
- Preverite, ali so luknje za zrak v motor, se ne blokira, da se prepreči pregrevanje med delovanjem.
- Preverite, ali je filter zraka je prašen, da se prepreči slabo motorja in odvečno porabo goriva, ki ga povzroči zmanjšano količino vstop zraka,

potrebno za mešanico izgorovanjem.

- Preverite, če je razdalja med elektrod svečke je 0,6-0,7 mm.

- Povlecite vrvi starter 2-3 krat, da bi prepričani, da je motor v dobrem stanju.

- ♦ kurivo

- gorivom je treba storiti, ko motor ne deluje.

- bencin mora biti neosvinčeni N95, mora biti olje, 2-taktni bencinski motor. Razmerje mešanice goriva med bencinom in nafto je 25:1 (1L bencina olje 40ml). Slaba kakovost bencin se bo slabo vplivala na motor in ga poškodujejo. Medtem ko je polnjenje cedilo za gorivo, s katerim se preprečuje vdor umazanije v rezervoar.

- ♦ Nalaganje kemična (raztopina)

- Ko brizganje: Medtem ko je treba dodati rešitev pipe zaprte, glej sliko 8.

- Pri škropljenju:

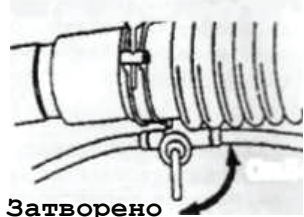

Slika.8 Затворено

Роčaj

ventila za odpiranje v prahu mora biti v najnižji položaj, v nasprotnem primeru bo stroj vrgel kemikalij.

Kemični prah lahko enostavno spremeni v povprečnin, tako da bi bilo treba cisterna za kemikalije vodi kemikalije za dolgo časa. Medtem ko se škropljenje mora cisterna za kemikalije pokrov dobro priviti. Po nakladanje s prahom, prosimo, očistite teme na vratu kemični rezervoar, nato privijte dobro.

- ♦ Zaagon hladnega motorja:

Фиг. 9

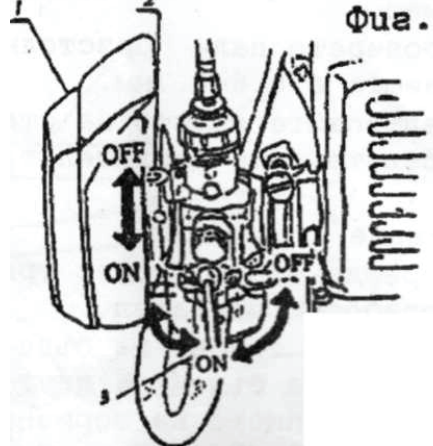

1. Zračni filter
2. Choke
3. Ventil za gorivo

- Odprite pipo za gorivo, glejte sl. 9
- Postavite ročico plina v začetni položaj.
- Postavite položajem za hladni zagon končno "OFF" (zaprti). Prva flis vrzel s počasnim umikom vrv, dokler ne začutite upora

Отворено

da ne poškodujete starter.

- Po zagonu motorja, odprite hladni celoti položaj "ON".
- Pustite prostem teku motorja za 2-3 minut, nato začeli pršiti ali prahu.

♦ Zagon toplega motorja

- Pustite zadušni popolnoma odprt položaj "ON".
- Če je davila motor: Naj off plin zaprt in potegnite na zagonsko vrstico nekajkrat.
- Potem zagon motorja, kot je opisano zgoraj.
- Nastavitev je hitrost vožnje.

Hitrost ne ustreza trenutni položaj lopute ročice v delovnem stanju ali na motorju ni mogoče ustaviti, ko je ročica na - spodnji položaj. Prilagodi, kot sledi. Glej sliko 10 ■ Odvijte matico na nasprotni kabla.

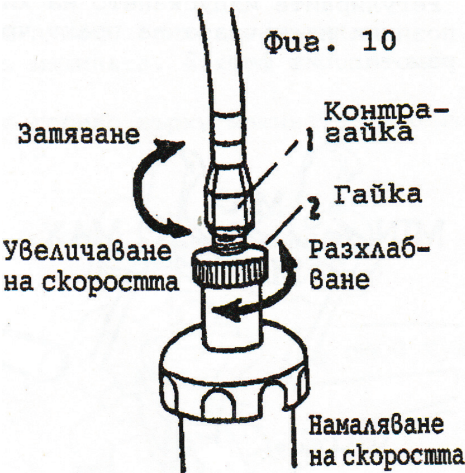

- Gumb za prilagoditev matico v desno, da zmanjšajo hitrost in nazaj za povečavo.
- Ko je nastavitev končana, Privijte matico števec znova.
- ♦ Ustavite motor
- Uročasnitev
  - V prvi pipe brizganje blizu rešitvi in nato ustaviti motor.
  - Med škropljenju, naj obravnava prahu in plina v zaprtem položaju. (Nižje)

■ Ob zaključku dela, zaprite plinsko pipo, da bi se izognili težko razsvetljava naslednjč.

■ Opozorilo: Medtem ko motor deluje, mora biti cev uvrsti na stroju, sicer bo hlajenje zraka, zmanjša in motor se lahko poškoduje.

jaz  
Škropljenje / škropljenje z uporabo letal  
1. Praskane.

Privijte pokrov rezervoarja rešitev. Prilagodite luknjo premera šobe za doseg različnih razpršilnih šob. Obrnite pipo, da se prilagodijo količine tekočine pršila. glej sliko 11  
2. škropljenje z uporabo letal.

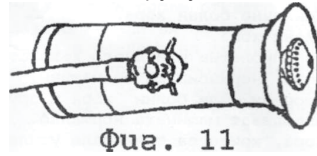

Prilagodite izpus kemikalij z izbiro ročice položaj prahu skozi tri luknje na ramo. glej sliko 12

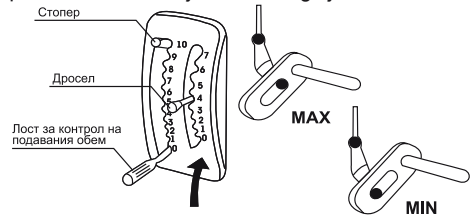

**VARNOŠT PRI DELU**

Pozorno preberite navodila. Več o tem, 1., kako se dela s strojem pred uporabo.



**OPOZORILO!**

Nositi oblačila, ki so primerni za delo.

- Nositi nedrseč zaščitno obutev.
- rokavice ravnanje.
- Tie dolge lase čez ramena.
- Ne nosite visi obleke, kravate, šali ali trakovi.
- Delo z neustrezno obleko, lahko povzroči nesrečo s zdrsa, se sežgejo ali ujeli v stroj med obratovanjem.





Pri delu nosite zaščitno opremo naslednje:

- Za zaščito glave, nosite zaščitno kapo.
- Za zaščito oči, nosite zaščitna očala.
- Za zaščito ušesa, nositi slušalke.
- Nositi ščitniki za kolena.

Če ti ukrepi ne nosite, lahko letenja predmeti, kot so kamnine povzročijo poškodbe..

- Se lahko naprava uporablja:

- duševno bolne ljudi.
- Pijan ljudi.
- Mladoletne osebe ali zelo starejši,
- ljudje narobe razumeli s stroji.
- utrujene ali bolni ljudje in drugi uporabljajo stroj pravilno.

- Ljudje, ki so usposobljeni težko ali zaspani.
- Zdravstvena nega in nosečnice.

Preprečevanje požara

- Ne gorijo ali kaditi v bližini stroja.

■ Nikoli ne točenja goriva stroja, medtem ko je vroče ali tek.

■ Nikoli ne nalijte gorivo na stroju. Če boste to storili, ga očistite.

- Vedno privijte pokrov rezervoarja za gorivo.

■ Bodite vsaj - vsaj 10 metrov od cevi z gorivom ob zagonu stroja.

Zagon stroja (slika 14)

- Če nameravate uporabiti v prahu:

Postavite ročico v prahu - nizek položaj pred zagonom motorja, bo drugače kemično se odstranijo zagnati motorja.

■ Prepovedano je stati pred brizganjem cev tudi, ko je zaprta prah loputa, bodo zavržene, preostali prah v cevi.

Glej sliko. 14

Škropljenje / škropljenje z uporabo letal

■ Dobro je za delo v hladnem vremenu z malo vetra. Na primer, zgodaj zjutraj ali pozno popoldne. To bo zmanjšalo izhlapevanje in širjenje kemikalij in izboljšali zaščitni učinek.

■ To je izvajalec, da se premaknete z vetrom. Če so vaše oči ali usta poškropiti s kemičnimi jih sperite s čisto vodo in pojdite k zdravniku.

■ Če dobite glavobol ali pa vrtoglavico, preneha delovati takoj in obiščite zdravnika.

■ Za vašo varnost, je treba škropljenje / škropljenja z uporabo letal je treba opraviti z vztrajanjem strogo po navodilih samih kemikalij, ki se uporabljajo v kmetijstvu.

ODPRAVLJANJE

- A. Zagonu motorja, težko ali pa ne vžge.
- Zagotoviti, da je gašenje hrane svečko.
  - Odstranite svečko in pustite zunaj maso pole.
  - Potegnite zagonsko vrstico in videli, če se pol iskro svečko pride.
  - Ne dotikajte se kovinskega dela svečke za preprečevanje električnega toka. Poglej sliko. 15

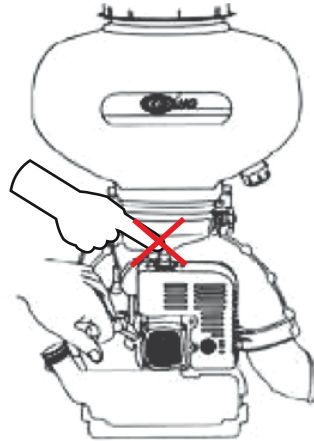

Storitev in skrb za daljše življenje stroja

### 1. Storitev po brizganje

• Po škropljenje jasno, vsi sledovi vode ali prahu iz posode za gorivo. Operite posodo ter vse ostale dele.

• Po tretiranje iz zraka ali razprševanje zrn, jasno ploščo in brizganje posodo znotraj in zunaj.

• Po delu ohlapno tablici kemični rezervoar.

• Po čiščenju stroja zapustil motor teče pri minimalni moči za 2-3 minut.

### 2. Sistem za gorivo storitev

• gorivo zmeša z vodo ali prah je glavni vzrok za težave motorjev h, tako da sistem za gorivo je treba pogosto čistiti.

• Če je preostalo gorivo ostane v rezervoarju in uplinjač dolgo časa, lahko kleyasa in zlepi sistem za gorivo. To je razlog, motor ne deluje dobro. Ko je stroj ni delal en teden je treba izprazniti vse gorivo.

### 3. Storitev zračni filter in svečke

• Po delati vsak dan, operite zraka filter. Ako kemikalije palico s peno segmentu lahko vpliva na zmogljivost motorja, prosimo, posebno pozornost!

• Po umivanje pene filter segment z bencinom, bencin ga stisnemo in ga ponovno vstavite v trup.

• je razdalja med elektrod svečke je 0,6-0,7 mm. Preverite ta prostor pogosto, če je preveč ali premalo, jo nastavite pravilno, kot je prikazano na

Fig.16.

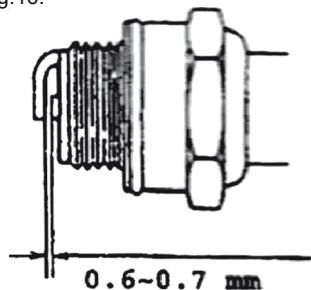
**Фиа.16**

4. Storitev na stroju pred dolgo bivanje.

- Očistite zunanji del stroja. Pokrijte kovinske dele z nafto madež.
- Odstranite svečko. Pour 15-20d motornega olja v valj. Maslo mora biti posebej za dvo-taktni bencinski motor. Prinesi bat, da bi poudarila svojo točko, nato privijte svečko znova.
- Odvijte dva krilati matici. Odstranite cisterna za kemikalije. Očistite ventil za prah in temeljito sperite tank znotraj in zunaj. Če levo kemični prah ventil ne bo delovala pravilno. Postavite kemijsko posodo in privijte pokrov.
- Odstranite spray dele, jih operemo in shrani ločeno.
- Priporočljivo je, da izpraznite gorivo iz rezervoarja in uplinjača.
- Pokrijte s plastično napravo in jo shranimo v suho in prašno mesto.

Pomembno za uporabnika:

Motor mora uporabiti mešanico kap. Razmerje med bencina in nafte se določi z navodili olja biti dvotaktni (To je absolutno prepovedano uporabljati drugo vrsto olja).

Motor mora delovati brez obremenitve po začetku in pred ustavljanje za približno 3-5 minut, je prepovedana brez obremenitev motorja pri visoki hitrosti, da se prepreči poškodbe delov motorja ali primera. Prepoveduje tudi nenadna ustavitev motorja, ko teče pri visoki hitrosti.

Da bi se izognili ogenj motor je treba prekiniti in se nahaja ločeno od virov vžiga pri netenju. Kajenje med polnjenjem je prepovedana.

## Αρχικό εγχειρίδιο οδηγιών

Αγαπητέ φίλε,

Συγχαρητήρια για την αγορά των ηλεκτρικών αλυσοπρίονο από τις ταχύτερα αναπτυσσόμενες εργαλεία μάρκα - RAIDER. Με τη σωστή εγκατάσταση και λειτουργία, RAIDER είναι ασφαλή και αξιόπιστα μηχανήματα και εργάζονται μαζί τους θα σας δώσει πραγματική απόλαυση. Για την καλύτερη εξυπηρέτησή σας έχουν φτιαχτεί και άριστο δίκτυο εξυπηρέτησης με 36 εξυπηρέτησης σε όλη τη χώρα.

Πριν από τη χρήση αυτού του μηχανήματος, παρακαλούμε διαβάστε προσεκτικά με αυτό το «οδηγίες χρήσης».

Για λόγους ασφαλείας και για να εξασφαλιστεί η ορθή χρήση και διαβάστε προσεκτικά τις οδηγίες, συμπεριλαμβανομένων συστάσεων και τις προειδοποιήσεις τους. Για την αποφυγή περιπτώσεων λαθών και ατυχημάτων, είναι σημαντικό ότι αυτές οι οδηγίες θα παραμείνουν διαθέσιμα για μελλοντική αναφορά όλους που θα χρησιμοποιήσουν το μηχάνημα. Αν πουλάτε σε έναν νέο ιδιοκτήτη το «Εγχειρίδιο οδηγιών» πρέπει να υποβάλλονται με αυτήν να επιτραπεί ο νέος χρήστης να εξοικειωθούν με τις σχετικές οδηγίες ασφαλείας και λειτουργίας.

«Euromaster Import Export» Ltd είναι αντιπρόσωπος του κατασκευαστή και ο ιδιοκτήτης του εμπορικού σήματος RAIDER. Το εγγεγραμμένο γραφείο της κα Irma είναι η πόλη Σόφια 1231, Bul "δρόμο Lom" 246, τηλ 02 934 33 33 934 10 10, [www.raider.bg](http://www.raider.bg)...? [www.euromasterbg.com](http://www.euromasterbg.com)? e-mail: [info@euromasterbg.com](mailto:info@euromasterbg.com).

Από το 2006 η εταιρεία εισήγαγε το σύστημα διαχείρισης ποιότητας ISO 9001: 2008 με πεδίο πιστοποίησης: Εμπόριο, εισαγωγή, εξαγωγή και την εξυπηρέτηση των επαγγελματικών και χόμπι ηλεκτρικών, πνευματικών και μηχανικών εργαλείων και σιδηρικών. Το πιστοποιητικό εκδόθηκε από τον οίκο Moody Διεθνή Πιστοποίηση Ltd., Αγγλία.

### Τεχνικά δεδομένα

παράμετρος	μονάδα	αξία
μοντέλο	-	RD-KMD01J
διαστάσεις	mm	420x500x690
παρασκευάσματα δεξαμενή τόμος	L	20
ισχύς	W / HP	2200 / 3
εκτόπισμα	cm <sup>3</sup>	41.5
μηχανή	-	βενζίνη εγκεφαλικό επεισόδιο, μονοκύλινδρος, αερόψυκτος.
αναλογία της βενζίνης / πετρελαίου	-	25:1 (1L των 40ml μαζούτ)
ταχύτητα στροβίλου	min <sup>-1</sup>	7500-8000
ροή αέρα	m <sup>3</sup> /min	13.8
ύψος του ψεκασμού	m	≥5
μήκος σε οριζόντιο. ψεκασμού	m	12
κατανάλωση ενός υγρού παρασκευάματος	L/min	≥ 4
παρασκευάσμα σε σκόνη καυσίμου	kg/min	≥ 6
βάρος	kg	11

**ΠΡΟΣΟΧΗ!**

- Ο κινητήρας πρέπει να λειτουργεί με καύσιμο για δίχρονους κινητήρες.
- Η αναλογία μεταξύ βενζίνης και πετρελαίου καθορίζεται στις οδηγίες για το λάδι.
- Η βενζίνη είναι αμόλυβδη 95 οκτανίων και το πετρέλαιο είναι για τους βενζινοκινητήρες δίχρονους (Απαγορεύεται αυστηρά η χρήση άλλων ελαίων).
- Ο κινητήρας πρέπει να δουλέψει 3 έως 5 λεπτά χωρίς φορτίο πριν και μετά τη δουλειά.
- Απαγορεύεται αυστηρά κινητήρα να λειτουργεί σε πλήρη ισχύ χωρίς φορτίο. Έτσι θα αποφύγετε ζημιές.
- Απαγορεύεται να σταματήσετε τον κινητήρα απότομα, ενώ εργάζονται σε πλήρη ισχύ.
- Για να αποφύγετε την πρόκληση πυρκαγιάς ενώ ανεφοδιασμό, ο κινητήρας πρέπει να σταματήσει και μακριά από πηγές ανάφλεξης.

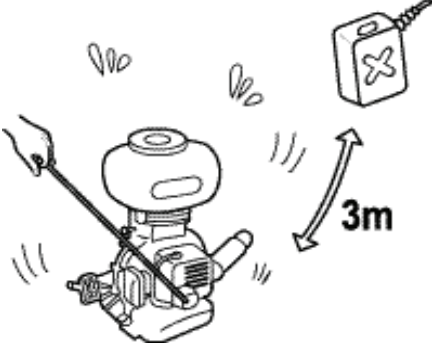

Το Σχ. 14

- Το κάπνισμα απαγορεύεται αυστηρά !!!
- Ραχιαία ψεκαστήρα κινητήρα είναι φορητό, προσαρμόσιμο και υψηλής απόδοσης εξοπλισμό για την προστασία των φυτών. Είναι κατάλληλο για την πρόληψη των ασθενειών των φυτών και τον έλεγχο των παρασίτων σε μεγάλες φυτείες και εκτάσεις που έχουν σπαρθεί με βαμβάκι, σιτάρι, ρύζι, σπυροφόρα δένδρα, αμπέλια, κλπ Επίσης μπορεί να χρησιμοποιηθεί για την εφαρμογή των ζιζανιοκτόνων, καθαρισμού, ψεκασμού κοκκώδες λίπασμα, κοκκώδη χημικά, κλπ Αυτό το μηχάνημα μπορεί επίσης να χρησιμοποιηθεί σε ορεινές περιοχές.

**ΣΧΕΔΙΑΣΜΟΣ**

1. Τα κύρια τμήματα της μηχανής κατασκευασμένο εξ ολοκλήρου από πλαστικό, ο σκοπός της μηχανής έχει ένα χαμηλότερο βάρος.
2. Ο σχεδιασμός του σχεδιασμού του μηχανήματος είναι μοναδική. Τα μέρη που έρχονται σε επαφή με τις χημικές ουσίες, είναι

κατασκευασμένο από ενισχυμένο πλαστικό ή ανοξείδωτο χάλυβα. Έτσι επιτευχθεί μεγάλη διάρκεια ζωής του μηχανήματος.

3. Η μεγάλη διάμετρος του λαιμού του διαλύματος δεξαμενής καθιστά ευκολότερο να φορτώσει με ένα στυλό. Φάρμακα σε φακέλους μπορεί να χυθεί απευθείας μέσα από το άνοιγμα.

4. Το κάτω μέρος του πλαισίου στήριξης έχει ένα μεγαλύτερο μέγεθος και το κέντρο βάρους της μηχανής είναι χαμηλή, έτσι ώστε η σταθερότητα είναι καλύτερη.

5. Ξεκινήστε τη μηχανή με ένα καλώδιο είναι ανεξάρτητο, έτσι ώστε να είναι εύκολο στην οδήγηση, προστατεύουν υπάρχουν συστατικά από τη θερμότητα, έτσι ώστε να είναι ασφαλές για την εργασία.

6. Οι εύκαμπτοι σωλήνες έχουν μεγάλη διάρκεια ζωής της χρήσης.

**ΕΥΕΛΙΞΙΑ**

■ σύστημα Συνέλευση του ψεκασμού

► Ξεβιδώστε τα παξιμάδια πεταλούδες βρήκε το χημικό γεζεγονοαγκ και αφαιρέστε το. Αντικατάσταση spruttering πλάκα οροφής με ένα σπρέι. Τοποθετήστε χημική δεξαμενή ξανά και σφίξτε τα παξιμάδια όπως φαίνεται στο Σχ. 1.

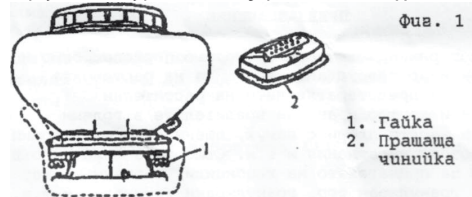

► Εγκατάσταση στη χημική δεξαμενή.

Συνδέστε καουτσούκ σωλήνες (όπως φαίνεται στο Σχ. 1) προς την πλάκα και μικρό πέλημα καπάκι (να είστε βέβαιοι να βάλετε τη σφραγίδα, όπως παρουσιάζεται στο ΣΧ). Συνδέστε τον εύκαμπτο σωλήνα από το κάλυμμα της χημικής δεξαμενή στην πλάκα.

Το Σχ. 3

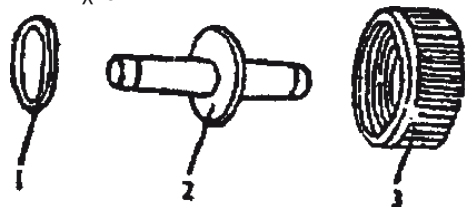

1. σφραγίδα
2. Σύνδεσμος
- Καπάκι 3. σύσφιξης

► Συνδέστε το σωλήνα χημικό διάλυμα στο μηχάνημα, όπως φαίνεται στο Σχήμα 4

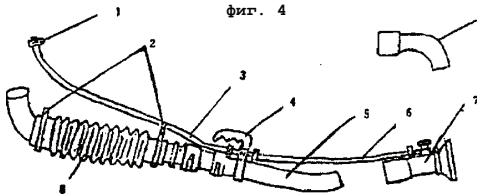

1. Σφιγκτήρας (Α) 2. Σφιγκτήρας (Β) 3. εύκαμπτο σωλήνα 4. Λαβή 5. Ο αγωγός 6. σωλήνα 7. Ακροφύσιο 8. Κυματοειδής σωλήνα 9. -nakraynik

♦ σύστημα Συνέλευση της σκόνης.

Αφαιρέστε τον χημικό διάλυμα εύκαμπτο σωλήνα, αφαιρέστε τον εύκαμπτο σωλήνα από το κάλυμμα του χημικού δεξαμενή στην πλάκα, κόσκινο, ψεκασμό πιατάκι. Αντικατάσταση ψεκασμό πιατάκι Ξεσκόνισμα ένα. Συνδέστε κυματοειδή σωλήνα, όπως φαίνεται στο Σχ. 5 και το σχ.

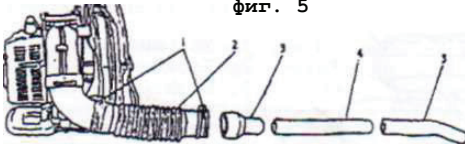

1. Στήριγμα 2. κυματοειδές Προσαρμογέας Σωλήνα 3. 4. 5. Ενδιάμεσο σωλήνα σκονισμένο σωλήνα

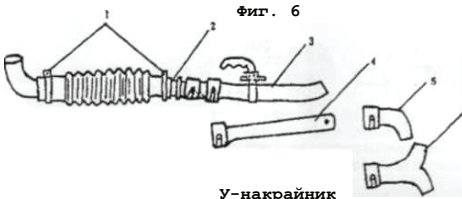

1. Σφιγκτήρας (Β)  
2. Adapter  
3. Σκόνη σωλήνα  
4. Ενδιάμεσο σωλήνα  
5. L-ακροφύσιο  
6. Υ-ακροφύσιο

♦ Αντιστατικό εγκατάσταση

Σε crackly ή την εφαρμογή της κοκκώδους χημικών ουσιών μπορεί να ληφθεί ηλεκτροστατικές είναι. που συνδέονται με παράγοντες: τον τύπο των χημικών ουσιών, η θερμοκρασία του αέρα, την υγρασία του αέρα, κλπ Για την αποφυγή ηλεκτροστατικής ηλεκτρικής ενέργειας, χρησιμοποιήστε την προειδοποίηση της αλυσίδα. Όταν ο αέρας είναι ξηρός, ηλεκτροστατική ηλεκτρικής ενέργειας είναι - σοβαρά, ειδικά όταν χρησιμοποιώντας ένα αυλακωτό σωλήνα. Παρακαλείστε να σημειώσετε.

♦ Το ένα άκρο του συρματος επαφής αντιστατική εισάγεται μέσα στο σωλήνα και να δοθεί ελεύθερα σε αυτό, και το άλλο άκρο είναι συνδεδεμένο με το στατικό αλυσίδα που κρέμεται ελεύθερα και αγγίζει το έδαφος. Σύνολο άκρο συνδέεται να ξεκινήσουμε το ΣΧ ψεκαστήρα. 7.

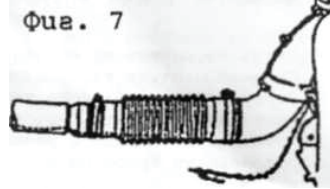

ΕΤΟΙΜΑΣΤΕΙΤΕ

■ Έλεγχος  
■ Ελέγξτε το μπουζί.  
■ Ελέγξτε για ανοιχτό ψύξης αέρα του κινητήρα δεν είναι φραγμένες να αποφευχθεί η υπερθέρμανση κατά τη λειτουργία.

■ Ελέγξτε το φίλτρο αέρα είναι σκονισμένη να αποτρέψει την κακή απόδοση του κινητήρα και υπερβολική κατανάλωση καυσίμου που προκαλείται από την μειωμένη ποσότητα που εισέρχεται αέρα που απαιτείται για μίγματος καύσης.

■ Ελέγξτε την απόσταση μεταξύ των ηλεκτροδίων του μπουζί είναι 0.6-0.7mm.

■ Τραβήξτε το κορδόνι εκκίνησης 2-3 φορές για να βεβαιωθείτε ότι ο κινητήρας είναι σε καλή κατάσταση.

♦ ανεφοδιασμού

■ Ανεφοδιασμός θα πρέπει να γίνει σε κινητήρα εκτός λειτουργίας.

■ Η βενζίνη θα πρέπει να είναι αμόλυβδη N95, το λάδι πρέπει να είναι για ένα κινητήρα βενζίνης δίχρονο. Η αναλογία του μίγματος καυσίμου μεταξύ του αερίου και του πετρελαίου είναι 25: 1 (Από 1L έλαιο βενζίνη 40ml). Χαμηλή ποιότητα της βενζίνης θα επηρεάσει άσχημα για την απόδοση του κινητήρα και να καταστρέψει αυτό. Ενώ η αναπλήρωση των καυσίμων συρρωτήρι δεξαμενή πρέπει να είναι σε θέση να αποτρέψει τη διείσδυση των ρύπων στη δεξαμενή.

♦ Φόρτωση χημική (διάλυμα)

■ Κατά τον ψεκασμό: Κατά την προσθήκη μιας βρύσης διαλύματος πρέπει να είναι κλειστά, βλέπε σχήμα 8.

■ Όταν ξεσκόνισμα:

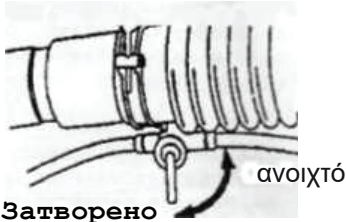

Σχ. 8 **Затворено**

Η λαβή της τρύπας σκόνης βαλβίδα θα πρέπει να είναι στην χαμηλότερη θέση, διαφορετικά το μηχανήμα θα απορρίψει το χημικό.

Χημική σκόνη μπορεί εύκολα να μετατραπεί σε ένα κατ' αποκοπήν, έτσι ώστε η χημική δεξαμενή δεν πρέπει να συμπεριφέρεται χημικά για μεγάλο χρονικό διάστημα. Ενώ ψεκασμό το καπάκι δοχείο χημικών ουσιών θα πρέπει να σφίγγονται πολύ καλά. Μετά τη φόρτωση με σκόνη, παρακαλούμε καθαρίστε τα σπειρώματα στο λαιμό της χημικής δεξαμενή, στη συνέχεια, σφίξτε το καπάκι καλά.

♦ Η έναρξη μιας κρύο κινητήρα:

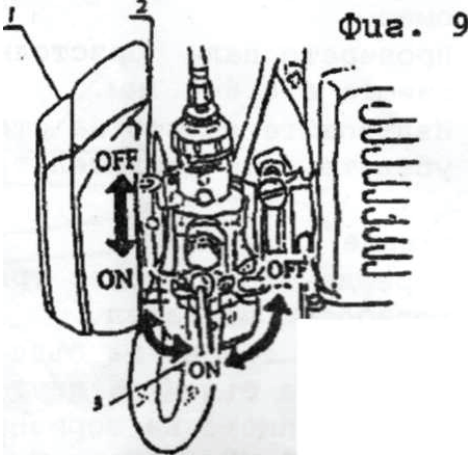

Φωτ. 9

1. Φίλτρο αέρα
2. Choke
3. Πατήστε καυσίμων

■ Ανοίξτε βρύση για το καύσιμο, βλέπε Σχ. 9  
 ■ Τοποθετήστε τη λαβή του γκαζιού στη θέση εκκίνησης.

■ Τοποθετήστε το άκρο θέση τσοκ «OFF» (κλειστό). Πρώτα Διαλέξτε σουτ από αργή απόσυρση από το σχοινί μέχρι να αισθανθείτε αντίσταση

■ Τραβήξτε, αν είναι απαραίτητο, το σχοινί εκκίνησης μερικές φορές και να επιστρέψει σιγά-σιγά. Μην αφήνετε τη λαβή να επιστρέψει ελεύθερα,

για να αποφύγετε την καταστροφή της μίζας.

■ Μετά την εκκίνηση του κινητήρα, ανοίξτε το τσοκ πλήρως τη θέση «ON».

■ Αφήστε τον κινητήρα να λειτουργεί σε χαμηλή ταχύτητα για 2-3 λεπτά, στη συνέχεια, ξεκινήστε ψεκασμό ή σκονισμένο.

♦ Ξεκινήστε ένα ζεστό κινητήρα

■ Αφήστε το τσοκ πλήρως ανοικτή θέση "ON".

■ Αν ο κινητήρας έπνιξε Αφήστε έξω το γκάζι κλειστό και τραβήξτε το κορδόνι εκκίνησης αρκετές φορές.

Στη συνέχεια, ξεκινήστε τον κινητήρα όπως περιγράφεται παραπάνω.

■ Ρύθμιση της ταχύτητας εργασίας.

Η ταχύτητα δεν ταιριάζει με την τρέχουσα θέση του μοχλού γκαζιού σε κατάσταση λειτουργίας ή ο κινητήρας δεν μπορεί να σταματήσει όταν ο μοχλός είναι χαμηλότερη - θέση. Ρυθμίστε ως εξής. Βλέπε Σχήμα 10 ■ Χαλαρώστε το κόντρα παξιμάδι.

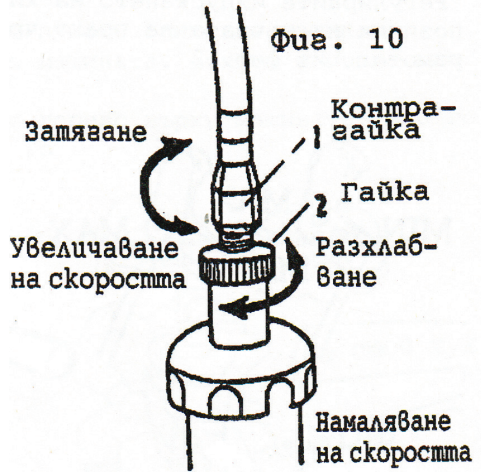

Φωτ. 10

■ Γυρίστε το παξιμάδι ρύθμισης προς τα δεξιά για να μειώσει την ταχύτητα και πίσω για να τους αυξήσει.

■ Όταν ολοκληρωθεί η εγκατάσταση, σφίξτε ξανά το παξιμάδι κλειδώματος.

♦ κινητήρα Διακοπή επιβράδυνση

■ Κατά τη διάρκεια του ψεκασμού πρώτα κλείσει το διάλυμα της βρύσης και στη συνέχεια να σταματήσει τον κινητήρα.

■ Κατά ξεσκόνισμα, τοποθετήστε τις λαβές της σκόνης και του αερίου στην κλειστή θέση. (Η χαμηλότερη θέση)

■ Μετά από να πάρει τη δουλειά, κλείστε την βρύση για τη βενζίνη για να αποφύγετε δύσκολες συνθήκες φωτισμού επόμενη φορά.

■ Σημείωση: Ενώ ο κινητήρας βρίσκεται σε λειτουργία το λαστιχένιο σωλήνα έχει να επιτίθεται στο μηχανήμα, διαφορετικά, ο αέρας ψύξης θα μειωθεί και ο κινητήρας μπορεί να υποστεί ζημιά.



εγώ

SPRAY / ξεσκόνισμα

1. Praskane.

Σφίξτε το καπάκι του διαλύματος δεξαμενής. Ρυθμίστε τη διάμετρο του ανοίγματος του ακροφυσίου, ώστε να επιτευχθούν διαφορετικές πίδακες ψεκασμού. Γυρίστε τη βρύση για να ρυθμίσετε την ποσότητα του διαλύματος ψεκασμού. βλέπε Σχήμα 11

2. Η επικοινωνία.

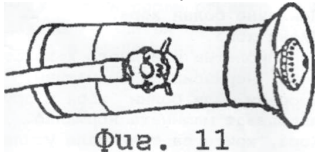

Ρυθμίστε την απελευθέρωση χημικών ουσιών επιλέγοντας ένα θέση της σκόνης μοχλού μέσω των τριών οπών στον ώμο. Βλέπε Εικ. 12

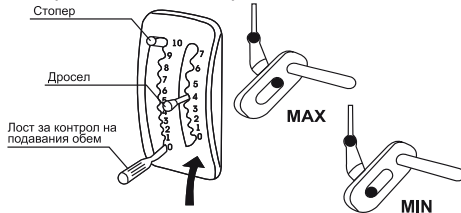

Σχήμα 12

## ΑΣΦΑΛΕΙΑ ΣΤΗΝ ΕΡΓΑΣΙΑ

Διαβάστε προσεκτικά τις οδηγίες. Μάθετε πρώτα πώς να χειριστείτε το μηχάνημα πριν το χρησιμοποιήσετε.

### ΠΡΟΣΟΧΗ!

Φορέστε ρούχα που είναι κατάλληλα για τη δουλειά.

- ανθεκτικά στη φθορά ολίσθησης παπουτσιά ασφαλείας.
- Φοράτε γάντια κατά τον χειρισμό.
- ισοπαλία μακριά μαλλιά πάνω από τους ώμους της.
- Μην φοράτε φαρδιά ρούχα, γραβάτες, κασκόλ ή κορδέλες.

Εργασία με ακατάλληλη ενδυμασία μπορεί να προκαλέσει ένα ατύχημα με ολίσθηση να καούν ή να πιαστεί στο μηχάνημα κατά τη λειτουργία.



Κατά την εργασία να φοράτε ακόλουθες προφυλάξεις:

- Για να προστατεύσει το κεφάλι σας, φορέστε ένα προστατευτικό καπέλο.
  - Για την προστασία των ματιών, να φοράτε προστατευτικά γυαλιά.
  - Για την προστασία των αυτιών σας, φορέστε τα ακουστικά.
  - μαξιλάρια φοράτε το γόνατο.
- Εάν αυτές οι προφυλάξεις δεν είναι φθαρμένα, ιπτάμενα αντικείμενα όπως πέτρες μπορούν να προκαλέσουν τραυματισμούς.



- Η συσκευή δεν μπορεί να χρησιμοποιηθεί από:

- Η κακή ψυχική τους ανθρώπους.
- Μεθυσμένος άνθρωποι.
- ανήλικοι ή ηλικιωμένων
- Οι άνθρωποι ανέκφραστοι των μηχανών.
- Κουρασμένος ή άρρωστοι άνθρωποι και άλλοι χρησιμοποιούν το μηχάνημα κανονικά.
- Οι άνθρωποι που έχουν εκπαιδευτεί σκληρά ή υπνηλία.

■ Νοσηλευτική ή έγκυες γυναίκες.

Η πρόληψη των πυρκαγιών

■ Μην ανάψετε φωτιά ή καπνίζουν κοντά στο μηχάνημα.

■ Ποτέ μην εφοδιάζονται με καύσιμα τη μηχανή, ενώ βρίσκεται σε λειτουργία ή ζεστό.

■ Ποτέ μην χυθεί καύσιμο στο μηχάνημα. Αν το κάνετε, να το καθαρίσετε.

■ σφίξτε πάντα το καπάκι της δεξαμενής καυσίμου.

■ Μείνετε τουλάχιστον - τουλάχιστον 10 πόδια από τον σωλήνα με καύσιμο κατά την εκκίνηση του μηχανήματος.

Εκκίνηση της μηχανής (Σχήμα 14)

■ Αν σκοπεύετε να συνεργαστεί με τη σκόνη:

Τοποθετήστε τη λαβή της σκόνης σε - χαμηλή θέση πριν την εκκίνηση του κινητήρα, διαφορετικά, η χημική ουσία θα πρέπει να απορρίπτεται, μέχρι την εκκίνηση του κινητήρα.

■ Απαγορεύεται να σταθεί πριν σωλήνα ψεκασμού, ακόμη και όταν το πτερύγιο σκόνης είναι κλειστή, θα απορρίπτονται και το υπόλοιπο της σκόνης σωλήνα.

Βλέπε Εικ. 14

## Ψεκασμός / Ξεσκόνισμα

■ Είναι καλό να συνεργαστεί με δροσερό καιρό με λίγο αέρα. Για παράδειγμα, νωρίς το πρωί ή αργά το απόγευμα. Αυτό θα μειώσει την εξάτμιση και τη διάδοση των χημικών και να ενισχύσει την προστατευτική επίδραση.

■ Είναι ο χειριστής κινείται κατάντη. Εάν το στόμα σας ή τα μάτια σας ψεκάζονται με χημικά τα πλένουμε με καθαρό νερό και στη συνέχεια να πάει στο γιατρό.

■ Αν έχετε πονοκέφαλο ή ζαλάδα, να σταματήσει να λειτουργεί αμέσως και να δείτε ένα γιατρό αμέσως.

■ Για την ασφάλειά σας, ψεκασμός / crackly πρέπει να θεωρηθεί ως ακολουθούν πιστά τις οδηγίες των πολύ χημικές ουσίες που χρησιμοποιούνται στη γεωργία.

## ΑΝΤΙΜΕΤΩΠΙΣΗ ΠΡΟΒΛΗΜΑΤΩΝ

1. Ο κινητήρας ξεκινάει δύσκολα ή δεν ξεκινάει.

• Βεβαιωθείτε ότι το φως των κεριών αντιφλεγμονώδη δίνει μια σπίθα.

• Αφαιρέστε το μπουζί και αφήστε το εξωτερικό πόλο του πίνακα.

• Τραβήξτε το κορδόνι εκκίνησης και να δούμε αν μεταξύ των πτόλων του κεριού φαίνεται σπίθα.

• Μην αγγίζετε το μεταλλικό μέρος του μπουζί για να αποφύγετε τον κίνδυνο ηλεκτροπληξίας. βλέπε σχήμα 15

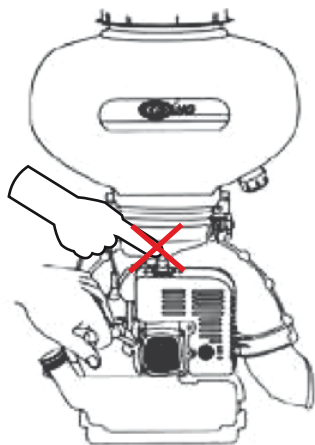

πρόβλημα	αιτία	αφαίρεσης	
δεν σπίθα	μπουζί	ανάφλεξη συσκευή είναι υγρός	ξηρός
δεν σπίθα	μπουζί	η απόσταση μεταξύ των πτόλων κεριού είναι πάρα πολύ ή πολύ λίγο	Ρυθμίστε το διάκενο των 0.6-0.7 χιλιοστά
		Το κέρι έχει καταθέσεις	Σαφής nagara
		απομόνωση κεριού είναι μειωμένη	Αντικαταστήστε το μπουζί
δεν σπίθα	Ελ. Μαγνήτης	πόλοι είναι κήκε	Αντικαταστήστε το μπουζί
		απομόνωση καλώδιο μειωμένη	Αντικατάσταση ή επισκευή
δεν σπίθα	Ελ. Μαγνήτης	απομόνωση το πηνίο είναι κακό	αντικαταστήστε το πηνίο
		Το πηνίο σύρματος είναι σπασμένο	αντικαταστήστε το πηνίο
δεν σπίθα	Ελ. Μαγνήτης	Ηλεκτρονική συσκευή ανάφλεξης έχει υποστεί ζημιά	συσκευή αντικαθιστά
Ασταθής μηχανή	Ο βαθμός συμπίεσης και η παροχή καυσίμου είναι φυσιολογικά	Η πρόσληψη των καυσίμων είναι πολύ	Μείωση των καυσίμων
		Καύσιμο χαμηλής ποιότητας αναμιγνύεται με νερό και βρωμιά	Αντικαταστήστε το καύσιμο
	Τροφοδοσία καυσίμου είναι φυσιολογικό, αλλά ο βαθμός συμπίεσης είναι κακό	Ο κύλινδρος και τα τμήματα είναι φθαρμένα ή βαθμολόγησης	Αντικατάσταση κυλινδρικών τμημάτων
	Αριθ παροχή καυσίμου από το καρμπυρατέρ	Το κέρι είναι χαλαρή	σφίξτε το κέρι
		Δεν υπάρχει καύσιμο στο ρεζερβουάρ	εφοδιάζονται με καύσιμα
		Το σουρωτήρι φίλτρο είναι βρώμικο	καθαρός
		Δεξαμενή εξερισμού είναι αποκλεισμένη	καθαρός

## 2. Η ισχύς της μηχανής είναι ανεπαρκής.

πρόβλημα	αιτία	αφαίρεσης
Συμπίεση και προκαλέσει την κανονική	Το σουρωτήρι φίλτρο είναι κολλώδες	καθαρός
	Το καύσιμο αναμιγνύεται με νερό	καυσίμων αλλαγή
	Ο κινητήρας έχει υπερθερμανθεί	Σβήστε και ψύξη
	Nagar στο σιγαστήρα	σαφής
Υπερθέρμανση του κινητήρα	Η πυκνότητα του καυσίμου είναι μικρή	Προσαρμογή του καρμπυρατέρ
	Nagar στην κυλινδροκεφαλή	σαφής
	Το λάδι είναι κακό	Χρησιμοποιήστε το λάδι για το σκοπό αυτό
χτυπώντας το θόρυβο	Δεν υπάρχει σύνδεση με το σωλήνα καυσίμου	επαφή
	κακή καυσίμων	αντικαταστάσεις
	Καταθέσεις στο θάλαμο καύσης	σαφής
	Τα κινούμενα μέρη σημαδευμένος και φοριέται	Ελέγξτε και αντικαταστήστε

### 3. Οι στάσεις του κινητήρα

πρόβλημα	αίτια	αφαίρεσης
Ο κινητήρας σταματά ξαφνικά	Το καλώδιο είναι χαλαρό μπουζί	Συνδέστε σταθερά
	Το έμβολο είναι αποκλεισμένη	Αντικαταστήστε το έμβολο ή το διορθώσουμε
	Το κερί είναι παγωμένο	καθαρός
	Το καύσιμο είναι πάνω από	Εφοδιάζονται με καύσιμα
Η μηχανή σταματά βραδύτερη	Το καρμπυρατέρ είναι αποκλεισμένη	καθαρός
	Vent η δεξαμενή είναι ημι-πρωματισμένους	καθαρός
	Το καύσιμο αναμιγνύεται με νερό	καυσίμων αλλαγή

### 4. Η μηχανή σταματά σκληρά

πρόβλημα	αίτια	αφαίρεσης
Μοχλός πεταλούδας είναι στο χαμηλό θέση, αλλά η μηχανή συνεχίζει να εκτελείται	Πυρήνας του φυσικού αερίου είναι πολύ μικρή (μικρές ταχύτητες είναι υψηλές)	Ρυθμίστε το καλώδιο, όπως υποδεικνύεται στο Σχ. 13

### 5. Ψεκάστε

πρόβλημα	αίτια	αφαίρεσης
Δεν είναι απολύτως ψεκασμό χημικών ή διακόπτει	Βρύση ακροφύσιο ή η βαλβίδα ελέγχου έχουν αποκλειστεί	καθαρός
	Η σωλήνωση του μίγματος φραγμένο	καθαρός
	Καμία πίεση ή η πίεση είναι ελαφρώς σύστημα	Σφίξτε το καπάκι της δεξαμενής και σφίξτε τις δύο βίδες
Διαρροή χημικών	Γυναικίος οργασμός πάτο έχει εγκατασταθεί σωστά	Βάλτε σωστά
	Μερικές από τις συνδέσεις είναι χαλαρές	σφίξτε

### 6. Επικοινωνία

πρόβλημα	αίτια	αφαίρεσης
Σκόνης δεν εκπληρώνουν ή απαλλαγής είναι διακοπτόμενα	Βαλβίδα για τη σκόνη δεν μπορεί να ανοίξει	Σετ πτερύγιο τσίμπημα
	Η σκόνη ή κόκκοι αναμιγνύονται με προσμίξεις	καθαρός
	Η σκόνη ή κόκκοι καταστούν συσσωμάτωμα	σβόλους φλερτ
	Damp κόκκων ή σκόνης	ξηρός
Το πτερύγιο της σκόνης δεν λειτουργεί καλά	Το πτερύγιο της σκόνης δεν μπορεί να κλείσει	Σετ πτερύγιο τσίμπημα
	Το πτερύγιο της σκόνης μπλοκάρει από ένα ξένο σώμα	καθαρός

Διαρροή σκόνη	Στήριγμα στο κάτω μέρος της χημικής δεξαμενής είναι χαλαρό	σφίξτε
	Στεγανωτικό παρέμβυσμα από καουτσούκ σε σκονισμένο πιπτάκι κατεστραμμένο	Αντικαταστήστε με νέα
Η εκκένωση της σκόνης είναι ανεξέλεγκτη.	Η μονάδα ελέγχου της βαλβίδας δεν λειτουργεί σωστά	σωστός

Συντήρηση και φροντίδα για μεγαλύτερη διάρκεια ζωής του μηχανήματος

#### 1. Λειτουργία μετά τον ψεκασμό

- Μετά τον ψεκασμό καθαρό οποιοδήποτε υπόλειμμα του διαλύματος ή σκόνης από το δοχείο. Πλύνετε το δοχείο και όλα τα άλλα μέρη.

- Μετά ξεσκόνισμα ή εκτέμπει κόκκοι σαφή πλάκα ψεκάσμα και το δοχείο μέσα και έξω.

- Μετά τη δουλειά χημική δεξαμενή χαλαρά πιπτάκι.

- Μετά τον καθαρισμό της μηχανής αφήσε ο κινητήρας λειτουργεί σε ελάχιστη ισχύ για 2-3 λεπτά.

#### 2. Λειτουργία του συστήματος καυσίμου

- καυσίμου αναμιγνύεται με νερό ή σκόνη είναι ένας από τους κύριους λόγους για τα προβλήματα η ο κινητήρας, έτσι ώστε το σύστημα καυσίμου θα πρέπει να καθαρίζονται συχνά.

- Αν τα αναπομένοντα καύσιμα παραμένει στο ρεζερβουάρ και το καρμπυρατέρ μεγάλο χρονικό διάστημα, μπορεί να είναι προσκόλληση σε φράζουν το σύστημα καυσίμου. Αυτό έχει ως αποτέλεσμα ο κινητήρας δεν λειτουργεί καλά. Μόλις το μηχάνημα δεν έχει λειτουργήσει μία εβδομάδα πρέπει να αποστραγγίζονται όλα τα καύσιμα.

#### 3. Λειτουργία του φίλτρου αέρα και κερί

- Μετά τη δουλειά κάθε μέρα, πλύνετε τον αέρα filter.Ακο χημικών τηρούν το τμήμα αφρού μπορεί να επηρεάσει την απόδοση του κινητήρα, παρακαλώ σημειώστε !!

- Μόλις το τμήμα φίλτρου αφρού πλύση με βενζίνη, βενζίνη το αποσπάσουν και το βάζουμε πίσω στο κύτος του.

- Η απόσταση μεταξύ των ηλεκτροδίων μπουζί πρέπει να είναι 0.6-0.7mm. Παρακαλώ ελέγξτε αυτό το διάστημα συχνά, εάν πάρα πολύ ή πολύ λίγο, να ρυθμίσετε σωστά, όπως φαίνεται στην Εικόνα 16.

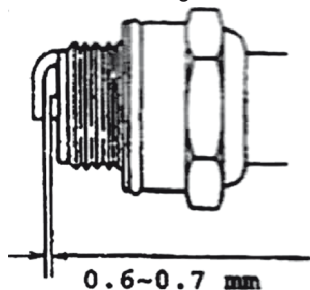
**Φα. 16**

4. Η λειτουργία της μηχανής σε μια επερχόμενη διαμονή μακράς διάρκειας.

- Καθαρίστε το μηχανήμα έξω. Καλύψτε τα μεταλλικά μέρη με λάδι κατά της σκουριάς.

- Αφαιρέστε το μπουζί. Ρίχνουμε δοσολογία 15-20 γραμμαρίων λάδι μηχανής μέσα στον κύλινδρο. Το έλαιο πρέπει να είναι ειδικά για βενζινοκινητήρα δίχρονους. Φέρτε το έμβολο μέχρι την κορυφή, στη συνέχεια, σφίξτε πάλι το μπουζί.

- Χαλαρώστε τις δύο βίδες. Αφαιρέστε το δοχείο χημικών ουσιών. Καθαρίστε τη βαλβίδα για τη σκόνη και πλύσιμο δεξαμενή εξωτερικό και εσωτερικό. Αν περύγιο αριστερά χημική σκόνη δεν θα λειτουργήσει σωστά. Τοποθετήστε το δοχείο χημικών ουσιών και σφίξτε το καπάκι.

- Αφαιρέστε τα εξαρτήματα ψεκασμού, τα πλένουμε και να αποθηκεύουν ξεχωριστά.

- Συνιστάται να αδειάσει το ντεπόζιτο καυσίμου και το καρμπυρατέρ.

- Καλύψτε το μηχανήμα με πλαστικό και φυλάξτε το σε στεγνό και σκονισμένο μέρος.

#### ΣΗΜΕΙΩΣΗ ΠΡΟΣ ΤΟ ΧΡΗΣΤΗ:

Ο κινητήρας πρέπει να είναι μίγμα χρησιμοποιείται-εγκεφαλικό επεισόδιο. Η αναλογία μεταξύ βενζίνης και πετρελαίου καθορίζεται από τις οδηγίες του ελαίου να είναι για τους δίχρονους κινητήρες (Είναι απολύτως απαγορευμένο να χρησιμοποιήσει ένα άλλο είδος λαδιού).

Ο κινητήρας πρέπει να λειτουργεί χωρίς δοκάρια φορτίο πριν από τη διακοπή για περίπου 3-5 λεπτά. Απαγορεύεται η λειτουργία του κινητήρα χωρίς φορτίο σε υψηλή ταχύτητα για να αποφευχθεί βλάβη στα μέρη του κινητήρα ή το περίβλημα. Απαγορεύει επίσης την ξαφνική διακοπή του κινητήρα όταν λειτουργεί σε υψηλή ταχύτητα.

Για να αποφύγετε πυροσβεστικό όχημα πρέπει να σταματήσει και να βρίσκεται μακριά από πηγές ανάφλεξης κατά τον ανεφοδιασμό. Απαγορεύεται το κάπνισμα κατά τη διάρκεια της φόρτισης.

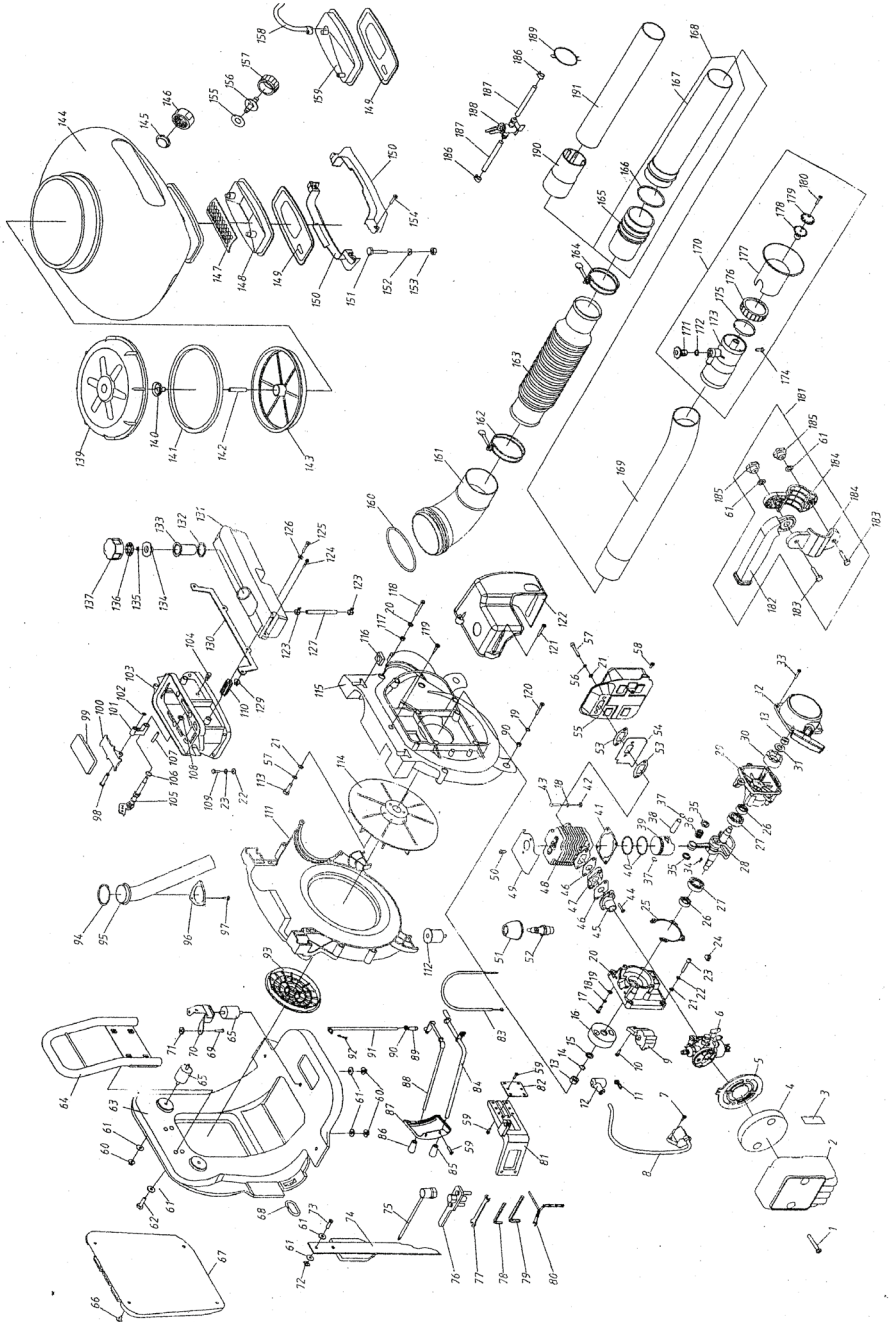



## DECLARATION OF CONFORMITY

### Knapsack Mist Duster RD-KMD01J

- (BG) Декларираме на собствена отговорност, че този продукт е в съответствие със следните стандарти и разпоредби:
- (GB) We declare under our sole responsibility that this product is in conformity and accordance with the following standards and regulations:
- (D) Der Hersteller erklärt eigenverantwortlich, dass dieses Produkt den folgenden Standards und Vorschriften entspricht:
- (NL) Wij verklaren onder onze volledige verantwoordelijkheid dat dit product voldoet aan, en in overeenstemming is met, de volgende standaarden en reguleringen:
- (F) Nous déclarons sous notre seule responsabilité que ce produit est conforme aux standards et directives suivants:
- (E) Declaramos bajo nuestra exclusiva responsabilidad que este producto cumple con las siguientes normas y estándares de funcionamiento:
- (P) Declaramos por nossa total responsabilidade que este produto está em conformidade e cumpre as normas e regulamentações que se seguem:
- (I) Dichiariamo, sotto la nostra responsabilità, che questo prodotto è conforme alle normative e ai regolamenti seguenti:
- (S) Vi garanterar på eget ansvar att denna produkt uppfyller och följer följande standarder och bestämmelser:
- (FIN) Vakuutamme yksinomaan omalla vastuullamme, että tämä tuote täyttää seuraavat standardit ja säädökset:
- (N) Vi erklærer under vårt eget ansvar at dette produktet er i samsvar med følgende standarder og regler:
- (DK) Vi erklærer under eget ansvar, at dette produkt er i overensstemmelse med følgende standarder og bestemmelser:
- (H) Felelősségünk teljes tudatában kijelentjük, hogy ez a termék teljes mértékben megfelel az alábbi szabványoknak és előírásoknak:
- (CZ) Na naši vlastní zodpovednosť prohlašujeme, že je tento výrobek v souladu s následujícími standardy a normami:
- (SK) Vyhlasujeme na našu výhradnú zodpovednosť, že tento výrobok je v zhode a súlade s nasledujúcimi normami a predpismi:
- (SLO) S polno odgovornostjo izjavljamo, da je ta izdelek v skladu in da odgovarja naslednjim standardom ter predpisom:
- (PL) Deklarujemy na własną odpowiedzialność, że ten produkt spełnia wymogi zawarte w następujących normach i przepisach:
- (LT) Prisiimdami visa atsakomybe deklaruojame, kad šis gaminys atitinka žemiau paminetus standartus arba nuostatus:
- (LV) Apgalvojam ar visu atbildību, ka šis produkts ir saskaņā ar atbilst sekojošiem standartiem un nolikumiem:
- (EST) Deklareerime meie ainuvastutusega, et see toode on vastavuses ja kooskõlas järgmistega standardite ja määrustega:
- (RO) Declaram prin aceasta cu răspunderea deplină că produsul acesta este în conformitate cu următoarele standarde sau directive:
- (HR) Izjavljujemo pod vlastitom odgovornošću da je strojem ukladan sa slijedesim standardima ili standardiziranim dokumentima i u skladu sa odredbama:
- (RUS) Под свою ответственность заявляем, что данное изделие соответствует следующим стандартам и нормам:
- (UA) На свою власну відповідальність заявляємо, що дане обладнання відповідає наступним стандартам і нормативам:
- (GR) Δηλώνουμε υπεύθυνα ότι το προϊόν αυτό συμφώνει και τηρεί τους παρακάτω κανονισμούς και πρότυπα:
- (MK) Ние под наша лична одговорност дека овој производ е во согласност со следните стандарди и регулативи:

2006/42/EC, 2004/108/EC, 2000/14/EC

$L_{WA}$ : 111 dB(A)  
EN ISO 28139:2009  
EN 55012:2007



Place&Date of Issue:  
Sofia, Bulgaria  
15.10.2016

Brand Manager:

Krasimir Petkov



## EC DECLARATION OF CONFORMITY

Euromaster Import Export Ltd.  
Address: Sofia 1231, Bulgaria, 246 Lomsko shausse Blvd.

Product: Knapsack Mist Duster  
Trademark: RAIDER  
Model: RD-KMD01J

is designed and manufactured in conformity with following Directives:

2006/42/EC of the European Parliament and the Council dated 17<sup>th</sup> May 2006 on machinery;

2004/108/EC of the European Parliament and of the Council of 15 December 2004 on the approximation of the laws of the Member States relating to electromagnetic compatibility; (2014/30) EU - valid from 20.04.2016)

2000/14/EC of the European Parliament and of the Council of 08 May 2000 relating to the noise emission in the environment by equipment for use outdoors;  
Noise emission according to standart EN ISO 3744:2010.

Measured sound power level: 109 dB(A)  
Guaranteed sound power level: 111 dB(A)  
Notified body:  
TÜV Rheinland LGA Products GmbH  
Tillystr. 2 90431 Nürnberg.

The product fulfils the essential requirements of the standard:

EN ISO 28139:2009  
EN 55012:2007



Place&Date of Issue:  
Sofia, Bulgaria  
**15.10.2016**

Brand Manager:

Krasimir Petkov



## ЕО ДЕКЛАРАЦИЯ ЗА СЪОТВЕТСТВИЕ

Евромастер Импорт Експорт ООД  
Адрес: София 1231, България, "Ломско шосе" 246.

Продукт: Пръскачка моторна  
Запазена марка: RAIDER  
Модел: RD-KMD01J

е проектиран и произведен в съответствие със следните директиви:

2006/42/ЕО на Европейския парламент и на Съвета от 17 май 2006 година относно машините;

2004/108/ЕО на Европейския парламент и на Съвета от 15 декември 2004г. за сближаване на законодателствата на държавите-членки относно електромагнитната съвместимост; (2014(30)ЕС - валидна от 20.04.2016)

2000/14/ЕО на Европейския парламент и на Съвета от 8 май 2000г. за сближаване на законодателствата на държавите-членки във връзка с шумовите емисии на съоръжения, предназначени за употреба извън сградите.

Шумови емисии съгласно EN ISO 3744:2010.

Измерено ниво на звукова мощност: 109 dB(A)

Гарантирано ниво на звукова мощност  $L_{WA}$ : 111 dB(A)

Нотифициран орган:  
TÜV Rheinland LGA Products GmbH  
Tillystr. 2 90431 Nürnberg.

и отговаря на съществените изисквания на стандарта:

EN ISO 28139:2009  
EN 55012:2007

  
„ЕВРОМАСТЕР  
ИМПОРТ - ЕКСПОРТ“  
ООД

Място и дата на издаване:  
София, България.  
15.10.2016

Бранд мениджър:  
Красимир Петков



**IZJAVA O USTREZNOSTI**

**Euromaster Import Export Ltd.**  
Naslov: Sofia 1231, Bolgarija, 246 Lomsko shausse Blvd.

Izjavlja, da izdelek: **Motorno škroplilnico**  
Blagovna znamka. "RAIDER"  
Poimenovanje tipa: RD-KMD01J

Skonstruiran in izdelan v skladu z naslednjimi direktivami:

2006/42/ES Evropskega parlamenta in Sveta z dne 17-th maja 2006 o strojih  
22004/108/ES Evropskega parlamenta in Sveta z dne 15. decembra 2004 o približevanju zakonodaj držav članic v zvezi z elektromagnetno združljivostjo (2014(30)EU - valid from 20.04.2016)

2000/14/ES Evropskega parlamenta in Sveta z dne 8. maja 2000 o približevanju zakonodaje držav članic v zvezi z emisijo hrupa v okolje, ki ga povzroča oprema za uporabo na prostem.  
Emisije hrupa v skladu z EN ISO 22868 standart.

Izmerjeno raven zvočne moči: 109 dB (A)  
Zajamčena raven zvočne moči: 111 dB (A)  
Priglašeni organ:  
Intertec Testing Service Shanghai.  
Izgradnje 86, 1198 No Qinzhou Road (sever), 290431, LR Kitajska.

Izdelek izpolnjuje potrebne zahteve naslednjih standardov:

EN ISO 28139:2009

EN 55012:2007

Kraj in datum izdaje:  
Sofija, Bolgarija  
15.10.2016



Krasimir Petkov

## ГАРАНЦИОННА КАРТА

**МОДЕЛ**.....

**СЕРИЕН №** .....

**СРОК** .....

*(за подробности виж гаранционните условия)*

**№, дата на фактура / касов бон**.....

### ДАННИ ЗА КУПУВАЧА

**ИМЕ/ФИРМА** .....

*(попълва се от служителя)*

**АДРЕС**.....

*(попълва се от служителя)*

**ПОДПИС НА КУПУВАЧА**.....

*(запознат съм с гаранционните условия и правилата за експлоатация, изделието е в техническа изправност и окомплектовка)*

### ДАННИ ЗА ПРОДАВАЧА

**ИМЕ/ФИРМА** .....

*(попълва се от служителя)*

**АДРЕС** .....

*(попълва се от служителя)*

**ДАТА/ПЕЧАТ** .....

### СЕРВИЗЕН ПРОТОКОЛ

Приемн протокол	Дата на приемане	Описание на дефекта	Дата на предаване	Подпис

Централен сервиз: София, бул: "Ломско шосе" 246, тел.: 0700 44 155 (безплатен за цялата страна)

## ГАРАНЦИОННИ УСЛОВИЯ ЗА МАШИНИ **RAIDER**<sup>®</sup>

Машините и аксесоарите „RAIDER“ са конструирани и произведени съгласно действащите в Република България нормативни документи и стандарти за съответствие с всички изисквания за безопасност.

### СЪДЪРЖАНИЕ И ОБХВАТ НА ТЪРГОВСКАТА ГАРАНЦИЯ.

Търговската гаранция, която “Евромастер Импорт-Експорт” ООД дава за територията на Република България е както следва:

- 36 месеца за всички електроинструменти от сериите: Raider Industrial, Raider Pro;
- 36 месеца за физически лица за електроинструменти от сериите: Raider Power Tools, Raider Garden Tools;
- 12 месеца за юридически лица за електроинструменти от сериите: Raider Power Tools, Raider Garden Tools;
- 24 месеца за физически лица за инструменти от серията Raider Pneumatic;
- 12 месеца за юридически лица за инструменти от серията Raider Pneumatic;
- 24 месеца за физически лица за всички бензинови машини от сериите: Raider Power Tools и Raider Garden tools
- 12 месеца за юридически лица за всички бензинови машини от сериите: Raider Power Tools и Raider Garden tools
- 24 месеца за физически лица за всички крикове от серията Raider Power Tools;
- 12 месеца за юридически лица за всички крикове от серията Raider Power Tools

Търговската гаранция е валидна при предоставяне на гаранционна карта попълнена правилно в момента на закупуване на машината и фискален касов бон или фактура. Гаранционната карта трябва да съдържа модел, сериен номер, име подпис и печат на търговеца продал машината, подпис от страна на клиента, че е запознат с гаранционните условия и датата на покупката. Непопълнени или подправени гаранционни карти са невалидни. Машините трябва да се използват само по предназначение и в съответствие с инструкцията за употреба. За да се гарантира безопасната работа е необходимо клиента да се запознае добре с инструкциите за употреба на машината, правилата за безопасност при работа с нея и конкретното и предназначение.

Машината изисква периодично почистване и подходяща поддръжка.

Гаранцията не покрива:

- износване на цветното покритие на машината;
- части и консумативи, които подлежат на износване, причинено от ползването като например: грес и масло, четки, водачи, опорни ролки, тампони, гумени маншони, задвижващи ремъци, спирачки, гъвкав вал с жило, лагери, семеринги, бутало с ударник на такеи и др.;
- допълнителни аксесоари и консумативи като: ръкохватки, струинки, кутии, свредла, дискове за рязане, секачи ножове, вериги, шкурки, ограничители, полир-шайби, патронници (захвати и държачи на режещия инструмент), макарата за корда и самата корда за косачки и др.;
- ръчен стартерен механизъм и запалителна свещ;
- настройка на режима на работа;
- стопяеми електрически предпазители и крушки;
- механични повреди на корпуса и всички външни елементи на изделието, включително декоративни;
- предпазители за очи, предпазители за режещи инструменти, гумирани плочи, закопчалки, линеали и др.;
- захранващ кабел и щепсел;
- цялостни повреди на инструментите, причинени от природни бедствия, като пожари, наводнения, земетресения и др.; Отпадане на гаранцията.

Фирма “Евромастер И/Е” ООД не е отговорна за повреди причинени от трети лица, като „Електроснабдителни дружества”, повреди от външен характер, като токови удари, нестандартни захранващи напрежения и има право да откаже гаранционно обслужване при:

- несъответстващ (или непопълнен) сериен номер на изделието с този попълнен на гаранционната карта;
- заличен или липсващ идентификационен етикет на машината;
- повреди възникнали при транспорт, неправилно съхранение и монтаж на машината;
- направен опит за неоторизирана сервизна намеса в неупълномощена сервизна база;
- повреди, които са причинени в следствие на неправилна употреба (неспазване инструкцията за експлоатация) на машината от страна на клиента или трети лица;
- повреди причинени в резултат на използването на машината в друга среда освен препоръчаната от производителя (влажност, температура, вентилация, напрежение, запрашеност и др.);
- повреди, причинени от попадане на външни тела в машината;
- повреди, причинени в следствие на небрежно боравене с машината;
- повреди причинени от работа без въздушен филтър или силно замърсен такъв;
- при неправилно съотношение на бензин/двухтактово масло, водещо до блокиране на двигателя
- повреда в следствие неправилно поставен или незаточен режещ инструмент;
- повреда на редукторната кутия (предавката), причинена от недостатъчно добро смазване (с грес) на същата или механичен удар по задвижващата ос.
- повреда на ротор или статор, изразяваща се в слепване между тях, следствие на стопяване на изолациите, причинено от продължително претоварване;

- повреда на ротор или статор причинена от претоварване или нарушена вентилация, изразяваща се в промяна на цвета на колектора или намотките;
- натрупан нагар или запушен ауспук – резултат от предозиране на количеството масло в двутактовата смес.
- липса на масло за режещата верига или незаточена (изхабена) верига;
- запушена горивна система;
- липсват защитни дискове, опорни плотове или други компоненти които са част от конструкцията на инструмента и са предназначени за осигуряването на безопасната му и правилна експлоатация;
- захранващият кабел на инструмента е удължаван или подменян от клиента;
- повредата е причинена от претоварване или липса на вентилация, недостатъчно или неправилно смазване на движещите се компоненти на izdeliето;
- износване или блокирани лагери поради претоварване, продължителна работа или прах;
- разбито лагерно гнездо от блокиран лагер или разбита втулка;
- разбито шпонково или резбово съединение;
- повреда в ел.ключ или електронно управление причинена от прах или счупване;
- повредена редукторна кутия (глава) причинено от застопяващия механизъм;
- поява на необичайна хлабина между бутало и цилиндър в резултат на претоварване, продължителна работа или прах;
- затягане между бутало и цилиндър в резултат на претоварване, продължителна работа или прах;
- повредено центробежно колело и спирачка (променен цвят) – дължи се на работа с блокирана спирачка;
- спукване по корпуса, причинени от неправилен монтаж на свързващи тръби, фитинги и подобни;
- липса на компоненти които са част от конструкцията на инструмента и са предназначени за осигуряването на безопасната му и правилна експлоатация;
- на всички водни помпи (без потопяемите) и хидрофори трябва да бъде монтиран възвратен клапан на входящия отвор. При хидрофорите периодично се проверява налягането на металния контейнер(налягането трябва да бъде в границите 1.5 – 2 bar).
- **ВНИМАНИЕ!** Хидрофорите Raider с механичен пресостат не изключват автоматично при липса на вода!
- повреда причинена от работа „на сухо“ без вода, която се изразява в деформация на уплътненията и компонентите на помпената част.
- повреди причинени от замръзване и прекомерно прегряване;

Срокът за отремонтване на приети в сервиза машини е в рамките на един месец.

Сервизите не носят отговорност за машини, не потърсени от собствениците им един месец след законния срок за ремонт!

Търговската гаранция за батерии и зарядни устройства, която "Евромастер Импорт-Експорт" ООД дава за територията на Република България, е както следва:

- **18 месеца за батерията и зарядното устройство от сериите: Raider Industrial, Raider Pro;**
- **12 месеца за батерията и зарядното устройство от сериите: Raider Power Tools, Raider Garden Tools;**

Гаранционният срок започва да тече от датата на закупуване. Гаранцията покрива всички дефекти, възникнали при правилно ползване на батерията и зарядното устройство, съобразно инструкцията за употреба. "Евромастер Импорт-Експорт" ООД осигурява гаранция, приложима при изброените по-долу условия, чрез безплатно отстраняване на дефекти на продукта, за които в рамките на гаранционния срок може да се докаже, че се дължат на дефекти в материала или при производството. Търговската гаранция е валидна при предоставяне на гаранционната карта на машината, попълнена правилно в момента на закупуване на продукта и фискален касов бон или фактура. Гаранционната карта трябва да съдържа модел и сериен номер на акумулаторната машина, окомплектована с батерия и зарядно устройство, име, подпис и печат на търговеца продал комплекта акумулаторен електроинструмент, подпис от страна на клиента, че е запознат с гаранционните условия и датата на покупката.

Гаранцията не покрива:

- износване на цветното покритие на батерията и зарядното устройство;
- повреди възникнали при транспорт, механични повреди /на корпуса и всички външни елементи на батерията и зарядното, включително декоративни/, при други външни въздействия и природни бедствия като пожари, наводнения, земетресения;
- дефекти от амортизация, нормално износване и изхабяване; Гаранцията за батерията и зарядното устройство отпада в случаите на:
- несъответстващ (или непълноценен) сериен номер на комплекта акумулаторен електроинструмент с този попълнен на гаранционната карта;
- нарушение на целостта, изтриване или липса на етикета на производителя върху батерията и зарядното устройство;
- всички случаи на повреди, причинени от неправилна употреба (неспазване инструкцията за експлоатация), изпускане, удар, заливане с течности, небрежно боравене, и в случаи, че всички клетки в батерията са изтощени под критичния минимум;
- зареждане с неоригинални зарядни устройства, захранващият кабел на зарядното устройство е удължаван или подменян от клиента, или други външни въздействия в противоречие с изискванията на производителя;

- когато е правен опит за ремонт, монтаж, демонтаж, модификация от потребителя или промени от неупълномощени лица или фирми;
- при използване на батерията и зарядното устройство не по предназначение;
- повреди причинени в резултат на използването и съхранението на батерията и/или зарядното в друга среда освен препоръчаната от производителя (влажност, температура, вентилация, напрежение, запрашеност и др.);
- при токови удари, гръмотевици, наводнения, пожари, други външни въздействия;
- при работа с нестандартна захранваща мрежа и с други неподходящи или нестандартни устройства;

Срокът за отремонтване на приети в сервиза батерии и зарядни устройства е в рамките на законния срок за ремонт - един месец, след който сервизите не носят отговорност в случай, че не са потърсени. Законовата гаранция е съгласно изискванията на ЗЗП.

Независимо от търговската гаранция продавачът отговаря за липсата на съответствие на потребителската стока с договора за продажба съгласно гаранцията по чл. 112 – 115.

Чл. 112. (1) При несъответствие на потребителската стока с договора за продажба потребителят има право да предяви рекламация, като поиска от продавача да приведе стоката в съответствие с договора за продажба. В този случай потребителят може да избира между извършване на ремонт на стоката или замяната ѝ с нова, освен ако това е невъзможно или избраният от него начин за обезщетение е непропорционален в сравнение с другия.

(2) Смята се, че даден начин за обезщетяване на потребителя е непропорционален, ако неговото използване налага разходи на продавача, които в сравнение с другия начин на обезщетяване са неразумни, като се вземат предвид:

1. стойността на потребителската стока, ако нямаше липса на несъответствие;
2. значимостта на несъответствието;
3. възможността да се предложи на потребителя друг начин на обезщетяване, който не е свързан със значителни неудобства за него.

Чл. 113. (1) Когато потребителската стока не съответства на договора за продажба, продавачът е длъжен да я приведе в съответствие с договора за продажба.

(2) Привеждането на потребителската стока в съответствие с договора за продажба трябва да се извърши в рамките на един месец, считано от предявяването на рекламацията от потребителя.

(3) След изтичането на срока по ал. 2 потребителят има право да развали договора и да му бъде възстановена заплатената сума или да иска намаляване на цената на потребителската стока съгласно чл. 114.

(4) Привеждането на потребителската стока в съответствие с договора за продажба е безплатно за потребителя. Той не дължи разходи за експедиране на потребителската стока или за материали и труд, свързани с ремонта ѝ, и не трябва да понеса значителни неудобства.

(5) Потребителят може да иска и обезщетение за претърпените вследствие на несъответствието вреди.

Чл. 114. (1) При несъответствие на потребителската стока с договора за продажба и когато потребителят не е удовлетворен от решаването на рекламацията по чл. 113, той има право на избор между една от следните възможности:

1. разваляне на договора и възстановяване на заплатената от него сума;
2. намаляване на цената.

(2) Потребителят не може да претендира за възстановяване на заплатената сума или за намаляване цената на стоката, когато търговецът се съгласи да бъде извършена замяна на потребителската стока с нова или да се поправи стоката в рамките на един месец от предявяване на рекламацията от потребителя.

(3) Търговецът е длъжен да удовлетвори искане за разваляне на договора и да възстанови заплатената от потребителя сума, когато след като е удовлетворил три рекламации на потребителя чрез извършване на ремонт на една и съща стока, в рамките на срока на гаранцията по чл. 115, е налице следваща поява на несъответствие на стоката с договора за продажба.

(4) Потребителят не може да претендира за разваляне на договора, ако несъответствието на потребителската стока с договора е незначително. Чл. 115. (1) Потребителят може да упражни правото си по този раздел в срок до две години, считано от доставянето на потребителската стока.

(2) Срокът по ал. 1 спира да тече през времето, необходимо за поправката или замяната на потребителската стока или за постигане на споразумение между продавача и потребителя за решаване на спора.

(3) Упражняването на правото на потребителя по ал. 1 не е обвързано с никакъв друг срок за предявяване на иск, различен от срока по ал. 1.



Elektroinstrumenti „RAIDER“ su konstruisani i proizvedeni u saglasnosti sa normativnim dokumentima i standardima u skladu sa svim zahtevima za bezbednost koji važe na teritoriji Srbija

## Sadržaj i obuhvat trgovačke garancije

### Uslovi garancije

Garantni rok na teritoriji Srbija je 2 godine i teče od datuma kupovine elektrouredjaja.

Kupac-korisnik elektrouredjaja ima pravo na besplatnu popravk u osiguranom garantnom periodu, ako je garantni list popunjen ispravno potpisan i pečatiran od strane prodavca koji je uredjaj prodao, potpisan od strane kupca kojim potvrđuje da je upoznat sa uslovima garancije i fiskalni račun kojim potvrđuje datum kupovine uredjaja.

Za popravku i reklamaciju se primaju samo dobro očišćene mašine!

Popravka kvara priznatog sa naše strane u garantnom roku se izvršava na sledeći način: po našem izboru mi popravljamo pokvareni uredjaj besplatno ili ga menjamo za nov i garantni rok se ne obnavlja.

Uredjaj treba da se koristi strogo po instrukcijama navedenim u uputstvu za upotrebu.

Za bezbedan rad sa elektouredjajem neophodno je da kupac pre početka upotrebe aparata pažljivo pročita uputstvo za upotrebu, zatim uputstvo za bezbednost pri radu i naravno da koristi uredjaj za to za šta je neamenjen. Uredjaj zahteva periodično čišćenje i adekvatno održavanje .

### Garancija ne pokriva:

- ishabanu boju elektroaparata
- delovi i potrošni materijal koji podleže habanju prilikom upotrebe kao što su: grejs, ulje, četke, valjci, i dr.
- dodatni pribor i potrošni materijal kao što: rukohvati, baterije, kutije, dodatci za napajanje, svrdla, diskovi za sečenje, noževi, lanci, šmirgle, graničnici, kabli i dr.
- elktrični osigurači i sijalice
- mehanička oštećenja na telu aparat, dekorativni elementi na aparatu, štitnici za oči, štitnici za do-datke za sečenje, gumene ploče, učvršćivači, lenjiri, kabal i utičnica.
- celokupna oštrčenja aparata nasatala kao posrldica požara, poplava, zemljotresa i dr.

### Otkaz garancije

Pravo da otkáže popravku (remont) u garantnom roku ima u sledećim slučajevima:

- Neodgovarajući (ili ne popunjen) serijski broj proizvoda u poredjenju sa serijskim brojem koji je upisan na garantni list
- Identifikaciona nalepnica proizvoda je izbrisana ili je nema.
- Ako je neko iz neovlašćenog servisa već pokušao da popravi aparat.
- Kvar je nastao kao posledica nepravilne upotrebe aparata ( nisu poštovane instrukcije navedene u uputstvu za upotrebu) ot strane kupca ili drugih lica.
- Oštećenja su nastala usled nemarne upotrebe aparata.
- Oštećenje rotora ili statora u vidu slepljivanja nastala kao posledica topljenja izolacije a prouzroko-vana prekomernom upotrebom aparata.
- Oštećenje rotora ili statora posledica preopterećenja ili oštećenog sistema za ventilaciju koja se manifestuje ravnomernim potamnivanjem kolektora ili zavojnica.
- Nedostaju zaštitni diskovi, ili drugi delovi uredjaja koji su deo konstrukcije aparata i imaju za cilj da osiguraju bezbedan rada sa aparatom prilikom pravilne upotrebe.
- Kabal za napajanje aparata je produžavan ili menjan od strane kupca.
- Šteta naneta preopterećenjem, zbog nedostatka ventilacije ili nedovoljnog podmazivanja pokretnih komponenti.
- Sklonjeni lageri zbog preopterećenja ili dugotrajne upotre.

Rok za popravku uredjeja koji je primljen u servis je 45 dena.

Ovlašćeni servis ne snosi odgovornost za aparate koje vlasnik nije došao da preuzme mesec dana nakon isteka zakonskog roka za popravku!

# RAIDER

SC EUROMASTER SRL  
STR.HORIA,CLOSCA SI CRISAN,NR.5,HALA 3,OTOPENI, ILFOV TEL/  
FAX:021.351.01.06

## CERTIFICAT DE GARANTIE

Nr. \_\_\_\_\_ din \_\_\_\_\_

Denumirea produsului \_\_\_\_\_

Seria de fabricatie a produsului \_\_\_\_\_

Caracteristici tehnice \_\_\_\_\_

Garantie comerciala : PODUS HOBBY.Termen de garantie: 24 luni de la data vanzarii  
catre consumatorii casnici (pentru toata gama RAIDER).

Durata medie de utilizare: 3 ani

Vandut prin societatea \_\_\_\_\_ din localitatea

\_\_\_\_\_ str. \_\_\_\_\_ nr. \_\_\_\_\_ cu

factura nr. \_\_\_\_\_ din \_\_\_\_\_

Cumparator \_\_\_\_\_

Data cumpararii produsului \_\_\_\_\_



### **Garantia presupune repararea gratuita a defectelor datorate producatorului, in cadrul termenului de garantie**

1. Vanzatorul care comercializeaza produsul are obligatia sa faca demonstratia de functionare a produsului si sa explice consumatorului modul de utilizare al acestuia, in cazul in care consumatorul solicita acest lucru.
2. Produsul defect va fi receptionat de catre unitatea de service de care apartine care va efectua diagnosticarea defectului.
3. Unitatea service are obligatia de a efectua diagnosticarea, expertizarea si depanarea, in perioada de garantie, gratuit, in cel mult 15 zile de la data inregistrarii reclamatiei consumatorului. In cazul in care produsul nu poate fi reparat, el va fi inlocuit imediat dupa ce se constata imposibilitatea folosirii acestuia, cu un produs similar, acordandu-se un nou termen de garantie care va curge de la data preschimbării produsului sau i se va restitui beneficiarului contravaloarea produsului. Agentul economic are aceleasi obligatii pentru produsul inlocuit ca si pentru produsul vandut initial.
4. Durata termenului de garantie se prelungeste cu termenul scurs de la data la care consumatorul a reclamat defectarea produsului, pana la data repunerii in functiune a acestuia, acest fapt fiind inregistrat in certificatul de garantie de catre unitatea service care a executat reparatia.
5. Pentru a beneficia de garantie, cumparatorul are obligatia de a respecta instructiunile de utilizare/ intretinere predate de vanzator o data cu produsul si de a nu permite interventii asupra produsului din partea unor persoane neautorizate sa acorde service.
6. In cazul unor defectiuni aparute in cadrul termenului de garantie, cumparatorul se va prezenta la unitatea service cu bonul/factura de cumparare, certificatul de garantie si reclamatia referitoare la defectiunile produsului.
7. Vanzatorul este obligat fata de consumator, pentru produsul reclamat in cadrul termenului de garantie, sa asigure si sa suporte toate cheltuielile pentru repararea sau inlocuirea acestuia, precum si cheltuielile de diagnosticare, expertizare, ambalare si transport.
8. Producatorul si vanzatorul sunt exonerati de obligatiile lor privind garantia, daca defectiunea s-a produs din cauza nerespectarii de catre consumator a instructiunilor de utilizare, intretinere, manipulare, transport, depozitare, cuprinse in documentatia care insoteste produsul.
9. Vanzatorul este obligat sa asigure repararea sau inlocuirea gratuita a produsului dupa expirarea termenului de garantie, in cazul in care defectiunea s-a datorat unor vicii ascunse, confirmate prin expertize tehnice efectuate de un organism neutru, aparute in cadrul duratei medii de utilizare a acestuia, caz in care cheltuielile aferente vor fi suportate de vanzator.

### **10. ATENTIE! RESPECTATI INTOCMAI INSTRUCIUNILE DIN MANUALUL DE UTILIZARE A PRODUSULUI!**

11. La expirarea perioadei de garantie (postgarantie) depanarea produsului se va efectua contra cost, la solicitarea clientului.
12. La efectuarea unor lucrari service pentru lucrarea de remediere a defectului, in cazul in care lucrarea nu necesita utilizarea de piese de schimb, prestatorul va acorda pentru lucrare obligatoriu o garantie de cel putin 3 luni.
13. Lista unitatilor service este mentionata in prezentul certificate de garantie.

**LISTA CENTRELOR SERVICE AUTORIZATE**

- SC Stefan Alex SRL- Str.Parcului Bl.K4,ScE,Ap.1, Calarasi , Tel : 0735.199.024
- ABC International SRL - Str.Babadag nr.5,Bloc1Sc.A parter,Tulcea; Tel : 0240.518.260
- Euro 94 SRL - Sos.Chitilei 60A sect1, Bucuresti ; Tel : 021.668.72.60
- SC Viva Metal Decor SRL- STR. ALBESTI NR. 10 ( IN INCINTA FOSTEI AUTOBAZE ZENIT), Curtea de Arges; Tel : 0722.531.168 / 0732.148.633
- SC BUFFALO COM SRL – Sos Transilvaniei , Nr 17-19 , Oradea ; Tel: 0749.217.717
- SC AZIF COM SRL- Piata Chiriac Magazinul Universal, Craiova,Judetul Dolj, tel.0788.419.858,fax 0251.522.131
- SC GUMSERVICE SRL, Miercurea Ciuc, Str. George Cosbuc Nr. 14, TEL. 0266371183
- SC ADA TRADING SRL Calea Bucurestilor nr.64, bloc C1-3, Otopeni Ilfov.Tel/fax 0213504379
- SC TEHNO HOBY SRL strada Erou Bucur.nr.9, Piatra Neamt, judetul Neamt;Tel.0233236333, Fax.0233222026
- SC BASAROM COM SRL, Sos Alexandriei , Nr. 6A, Bragadiru, Ilfov, Tel 0214201637, Fax 0214201638.

**14. EVIDENTA REPARATIILOR IN PERIOADA DE GARANTIE**

Nr crt	Data reclamatie	Data rezolvare reclamatie	Reparatie executata/ piese inlocuite	Prelungire garantie	Garantie ptr. service	Nume si semnatura depanator	Semnatura consumator
<u>1</u>							
<u>2</u>							
<u>3</u>							
<u>4</u>							
<u>5</u>							
<u>6</u>							
<u>7</u>							

IMPORTATOR:  
SC Euromaster SRL

VANZATOR:  
Semnatura / stampila

15.AM CITIT CONDITIILE DE ACORDARE A GARANTIEI SI AM LUAT LA CUNOSTINTA.NU AM OBIECTIUNI (SEMNATURA CONSUMATORULUI) \_\_\_\_\_

Prezentul certificat de garantie este in conformitate cu prevederile HG 449/2003, privind comercializarea produselor si garantiile asociate cu OG 21/2008 si OG 174/2008 cu modificarile si completarile ulterioare republicate si nu afecteaza drepturile consumatorilor.

Produsul beneficiaza de o garantie legala de conformitate de 24 luni(2 ani).Existenta garantiei legale de conformitate si a celei comerciale nu exclude existenta garantiei de viciu ascuns conform OG 21/2008, cu modificarile si completarile ulterioare republicate si a codului civil.

**DECLARAȚIE DE CONFORMITATE**

**Euromaster Import Export Ltd.**  
Adresa: Sofia 1231, Bulgaria, 246 Lomsko shausse Blvd.

**Produs: Pulverizator Cu Motor**  
**Trademark: RAIDER**  
**Model: RD-KMD01J**

este proiectat și fabricat în conformitate cu următoarele directive Directivelor:

Directiva 2006/42/CE a Parlamentului European și a Consiliului din 17 mai 2006 privind echipamentele tehnice;

Directiva 2004/108/CE a Parlamentului European și a Consiliului din 15 decembrie 2004 privind compatibilitatea electromagnetă; (2014(30)EU - valid from 20.04.2016)

Directiva 2000/14/CE a Parlamentului European și a Consiliului din 8 mai 2000 privind apropierea legislațiilor statelor membre referitoare la zgomotul emis de echipamentele utilizate în exterior.

Zgomotul emis în conformitate cu EN ISO 3744:2010.

Măsurat nivelul puterii sonore: 109 dB (A)  
Nivelul puterii sonore garantat este mai mic de  $L_{WA}$ : 111 dB (A)

**Organismul notificat:**

TÜV Rheinland LGA Products GmbH  
Tillystr. 2 90431 Nürnberg.

este în conformitate cu următoarele standarde:

EN ISO 28139:2009  
EN 55012:2007



**Locul și Data apariției:**  
Sofia, Bulgaria  
15.10.2016

**Brand Manager:**  
Krasimir Petkov

Machines «RAIDER» are designed and manufactured in accordance with the regulations in Bulgaria and standards for compliance with all safety requirements.

Content and scope of the commercial guarantee

Commercial guarantee «Euromaster Import-Export» Ltd. offers to the territory of Bulgaria, respectively: for people who bought a machine:

- For domestic use (private) - 24 months.

- For professional use (legal entities who purchased the product with the invoice) - 12 months.

Commercial warranty is valid in the provision of properly completed warranty card at the time of purchase of machinery and fiscal cash register receipt or invoice. Warranty must include model, serial number, name, signature and stamp dealer sold the machine, signed by the client that is aware of the warranty and the date of purchase. Incomplete or falsified warranty will be void.

For the claim is accepted only cleaned machines in the original box and full accessories!

The machines should be used only as intended and in accordance with the instructions.

To ensure safe operation is necessary to know the client well with instructions for use of machine safety rules when working with it, and specific purpose. The machine requires periodic cleaning and proper maintenance. Warranty does not cover:

- Wear the color coating machine;

- Parts and supplies are subject to wear caused by use such as grease, oil, brushes, and guides the cutting tool holders, rollers, pads, drive belts, flexible wire shaft, bearings, seals, etc.;

- Accessories and supplies such as: handles, batteries, chains saw, knife, cord stops, etc..;

- Manual starter mechanism and spark plug;

- Electronic circuit of generator;

- Set the operation mode;

- Fuses and bulbs;

- Mechanical damage to the hull and all external components of the machine, including decorative;

- Overall damage to machinery caused by natural disasters such as fires, floods, earthquakes, etc..

Void the warranty

«And Euromaster / E» Ltd. has the right to refuse warranty service if:

- Inconsistent (or blank) serial number of this article with a completed warranty card;

- Product identification tag is removed or completely missing one;

- Is attempted unauthorized intervention service in unauthorized service facilities;

- Damage caused due to misuse (non instructions) of the machine by the customer or third parties;

- Damage caused due to careless handling of the machine;

- Operating without an air filter (or poorly placed);

- Improper ratio of gasoline / oil fuel mix in consequence of which the engine block.

- Damage due to handling export (or poorly placed) cutting tool;

- Damage to rotor or stator consisting of the bonding between them, due to melting of insulation caused by prolonged congestion;

- Damage to rotor or stator caused by overload or impaired ventilation, manifested as discoloration of the collector or windings;

- Lack of protective discs, back panels and other components that are part of the structure of the machine and are designed to ensure safe and proper operation;

- Damage caused by overload or lack of ventilation and insufficient lubrication of moving components;

- Accumulated soot or blocked pipe - formed by an overdose of oil for two stroke engines;

- Lack of oil wasted cutting chain or chain;

- Damaged wheel and centrifugal brake (discolored) - due to manual lock brakes;

- Clogged fuel system;

- Bearings wear or blocked due to overloading, continuous operation or dust;

- Bush defeated;

- Bearing housing socket broken by blocked or broken bush camp;

- The integrity of the teeth of the gears (broken, worn);

- Broken keys or bolting;

- El.klyuch failure caused by dust or breakage;

- The occurrence of an unusual gap between the piston and cylinder due to overload, continuous operation or dust;

- Tightening between the piston and cylinder due to overload, continuous operation or dust;

The period for repaired in the workshop of accepted equipment is within one month.

Workshops are not responsible for tools, unclaimed by their owners one month after the statutory period for repair!

The legal guarantee is required by the CPA.

## GARANCIJSKA IZJAVA

MODEL	
SERIJSKA ŠT.	
GARANCIJSKI ROK	
PRODAJALEC	
IME/FIRMA	
NASLOV	
DATUM in ŽIG	

Deklaracija: Poreklo Kitajska, Euromaster Import Export Ltd. Je pooblaščen predstavnik proizvajalca in lastnik blagovne znamke RAIDER.

Distributer in prodajalec za slovenijo: Kleda d.o.o.

SERVISER: KLEDA d.o.o.

Garancija: orodja so v garanciji 24 mesecev od dneva pravilno zavedene prodaje. Ta garancija se izda samo za stranke, ki so orodje plačila. V primeru težav, ki jih povzročajo proizvodna napaka v garancijskem roku, proizvajalec nadomesti brezplačno menjavo delov in priznava napako. Pošiljanje orodja in delo, se v vsakem primeru plača in bremenijo stranko. Izključeno iz garancije: škoda, nastala zaradi slabega vzdrževanja, malomarnosti in uporabe, ki ni v skladu s splošnimi pogoji ne priznamo.

DATUM SPREJEMA	
OPIS OKVARE	
DATUM OKVARE	
DATUM PRODAJE	
PODPIS	

ZASTOPA IN PRODAJA: Kleda d.o.o., Pot k sejmišču 30, 1231 Ljubljana

Tel. 01 6204390, info@kleda.si, www.kleda.si

Εξουσία »RAIDER" έχει σχεδιαστεί και κατασκευαστεί σύμφωνα με τη Δημοκρατία της Βουλγαρίας στους κανονισμούς και τα πρότυπα για τη συμμόρφωση με όλες τις απαιτήσεις ασφάλειας.

Περιεχόμενο και πεδίο εφαρμογής της εμπορικής εγγύησης

### Εγγύηση

Η περίοδος εγγύησης "Euromaster Import-Export ΕΠΕ δίνει το έδαφος της Βουλγαρίας είναι 24 μήνες.

Χρήστης έχει δικαίωμα να δωρεάν υπηρεσία επιδιόρθωσης ασφαλισμένου περιόδου εγγύησης, εφόσον η κάρτα εγγύησης συμπληρωθεί σωστά φτιαγμένο με υπογραφή και σφραγίδα αντιπρόσωπο, πώλησε τη μονάδα, η οποία υπεγράφη από τον πελάτη ότι έχει επίγνωση των συνθηκών εγγύησης και φορολογική ταμειακή μηχανή απόδειξη ή τιμολόγιο αναγράφεται η ημερομηνία της αγοράς.

Επισκευή και Επιστροφές γίνονται δεκτές μόνο καθαρίζονται μηχανές!

Κατάρτηξη αναγνωρίζεται από ελάττωμα εγγύηση μας, έχει ως εξής: κατά την κρίση μας, είμαστε ελεύθεροι επισκευή ελαττωματικών όργανο ή να αντικατασταθούν με νέα, όπως η εγγύηση δεν ανανεώνεται.

Οι συσκευές πρέπει να χρησιμοποιούνται μόνο κατάλληλα και σύμφωνα με τις οδηγίες.

Για να εξασφαλιστεί η ασφαλής λειτουργία είναι υποχρέωση των πελατών να είναι εξοικειωμένος με οδηγίες για τη χρήση των κανόνων ασφάλειας ισχύος του εργαλείου, όταν ασχολούνται με αυτό και κυρίως ο σκοπός της. Η μονάδα απαιτεί περιοδικός καθαρισμός και η σωστή συντήρηση.

Η εγγύηση δεν καλύπτει:

- Να φοράτε χρώματος των εργαλείων
- Ανταλλακτικά και αναλώσιμα, τα οποία υπόκεινται σε φθορά που προκαλείται από τη χρήση, όπως: λίπη, λάδια, πινέλα, οδηγία, οδοστρωτήρες, τα μαξιλάρια, οι κινητήριιοι ιμάντες, εύκαμπτο άξονα σύρμα, ρουλεμάν, σφραγίδες, πιστόνι με ένα σφυρί συρραπτικά, κ.λπ.
- Αξεσουάρ και αναλώσιμα όπως: λαβές, τη μύτη, μπαταρίες, περιπτώσεις, φορτιστές, τρυπάνια, δίσκοι κοπής, σμίλη μαχαίρια, αλυσίδες, γυαλόχαρτο, στάσεις, δίσκοι για στίλβωση, τσοκ (grip, κάτοχος του εργαλείου κοπής) για να τροχών καλώδιο το ίδιο καλώδιο για μηχανές κουρέματος γκαζόν, κ.λπ.
- Χωνευτό ασφάλειες και λάμπες
- Μηχανική βλάβη στο κύτος και όλα τα εξωτερικά μέρη της συσκευής, συμπεριλαμβανομένων των διακοσμητικών
- Ασφάλειες μάτι ασφάλειες εργαλεία κοπής, πλάκες από καουτσούκ, κουφώματα, χάρακες, κ.λπ.
- Το καλώδιο και το βύσμα
- Η συνολική ζημία σε πράξεις που προκλήθηκαν από φυσικές καταστροφές όπως πλημμύρες πυρκαγιές,, σεισμοί κ.λπ.

Απόσυρση από την εγγύηση

"Euromaster I / E Ltd έχει το δικαίωμα να αρνηθεί την παροχή υπηρεσιών εγγύησης, σε περιπτώσεις κατά τις οποίες:

- Ασυνητής (ή κενό) τον αύξοντα αριθμό του άρθρου αυτού με μια συμπληρωμένη κάρτα εγγύησης
- Indetifikatsionniyat να αφαιρεθεί το σήμα ή εντελώς λείπει ένα
- Προσπαθεί να ανεπίτρεπτη παρέμβαση στην παράνομη κατασκήνωση βάσης υπηρεσία
- Ζημιές που προκλήθηκαν λόγω κακής χρήσης (μη οδηγίες) της συσκευής από τον πελάτη ή σε τρίτους
- Ζημία που προκαλείται λόγω της απρόσεκτο χειρισμό της συσκευής
- Βλάβη στο στροφέιο ή στάτη, που αποτελείται από το δέσιμο μεταξύ τους, λόγω της τήξης των μόνωσης που προκαλούνται από τη συνεχόμενη υπερφόρτωση
- Βλάβη στο στροφέιο ή στάτη που προκαλούνται από υπερφόρτωση ή διαταραχή αερισμού, εκφράζεται στην αλλαγή του συλλέκτη ή περιελίξεις
- Δεν υπάρχει προστατευτικό δίσκοι, πλάκες στήριξης ή άλλες συνιστώσες που αποτελούν μέρος της δομής του μέσου και έχουν ως στόχο να εξασφαλίσουν την ασφαλή και σωστή λειτουργία του
- Το καλώδιο του οργάνου επεκτείνεται ή να αντικατασταθεί από τον πελάτη
- Ζημιές που προκλήθηκαν από υπερφόρτωση ή η έλλειψη αερισμού και ανεπαρκή λίπανση των κινούμενων εξαρτημάτων
- Ρουλεμάν φθορά ή μπλοκαριστεί λόγω υπερφόρτωσης, συνεχή λειτουργία ή σε σκόνη
- Broken φέρει κολάρο
- Λαμβάνοντας σπασμένα στρατόπεδο φωλιά μπλοκάρει ή σπασμένο κολάρο
- Παραβίαση της ακεραιότητας των δοντιών (το κεφάλι) που προκαλείται από την κλειδαριά μηχανισμό
- Broken shronkono ή γαζών
- El.klyuch Παράλειψη ή ηλεκτρονικό σύστημα ελέγχου που προκαλούνται από τη σκόνη ή ρήξη
- Broken κιβώτιο ταχυτήτων (το κεφάλι) που προκαλείται από την κλειδαριά μηχανισμό
- Η εμφάνιση αφύσικη απόσταση μεταξύ εμβόλου και κυλίνδρου, ως αποτέλεσμα της υπερφόρτωσης, συνεχή λειτουργία ή σε σκόνη
- Σύσφιξη μεταξύ εμβόλου και του κυλίνδρου, ως αποτέλεσμα της υπερφόρτωσης, συνεχή λειτουργία ή σε σκόνη
- Κατεστραμμένα φυγόκεντρες τροχό και φρένο (αποχρωματισμός) - που οφείλεται στην εργασία κατά το δεσμευμένο φρένο

Η προθεσμία για ένα ανακαινισμένο εγκρίθηκε το ηλεκτρικό υπηρεσία είναι μέσα σε ένα μήνα.

Εργαστήρια δεν είναι υπεύθυνοι για τα εργαλεία, αξιότητα από τους ιδιοκτήτες τους ένα μήνα μετά την νόμιμη προθεσμίας για επισκευή!

Ανεξάρτητα από την εμπορική εγγύηση, ο πωλητής είναι υπεύθυνος για την έλλειψη συμμόρφωσης των καταναλωτικών αγαθών με τη σύμβαση για την πώληση στο πλαίσιο της ΣΕΣ.



**EUROMASTER IMPORT EXPORT LTD**

1231, Sofia, Bulgaria, 246 Lomsko shose Blvd.,

tel.: +359 700 44 155

fax: + 359 2 934 00 90

[www.euromasterbg.com](http://www.euromasterbg.com); e-mail: [info@euromasterbg.com](mailto:info@euromasterbg.com)

