

БЕНЗИНОВА МОТОРНА КОСАЧКА / ТРИМЕР ЗА ТРЕВА

Villager BC 33 ESB / Villager BC 43 EB / Villager BC 52 EB
Оригинално ръководство за употреба



ОПИСАНИЕ НА СИМВОЛА

Символите в това ръководство се използват, за да привлекат вниманието ви към възможни опасности. Символите за сигурност и обясненията зад тях трябва да бъдат добре разбрани. Предупрежденията сами по себе си не предпазват от опасността и не могат да бъдат заместител на правилните методи за избягване на инцидент.



Прочетете, разберете и спазвайте всички предупреждения.



Прочетете тази инструкция за употреба и следвайте всички предупреждения и съвети за безопасност.



Носете защита за главата, защита за слуха и защитни очила при използването на това устройство.



Използвайте защитни ръкавици, когато използвате устройството.



Носете здрави обувки, когато използвате това устройство.



Деца, наблюдатели и помощници - дръжте отдалечни 15 метра от тримера за трева.



Пазете се от предмети, изхвърлени от работната зона.



Пазете се от предмети, които се изхвърлени от режещите средства. Никога не използвайте устройството без правилно монтирани защитници.



Устройства, на които е монтиран нож за циркуляр или нож за трева - могат да бъдат силно избутани настрана - ако острието влезе в контакт с неподвижен предмет. Това се нарича откат. Острието може да ампутира ръка или крак. Винаги дръжте хората и животните на поне 15 метра от устройството.



Не използвайте назъбен нож.



Ауспуха и другите части на двигателя стават много горещи по време на работа и не трябва да се докосват.



Гарантираното ниво на звукова мощност за това устройство.



Опасност от контузии и наранявания от остри ръбове; Никога не докосвайте опасните места, когато острието е в движение!



Устройството е в съответствие с приложимите стандарти за безопасност.

ИНСТРУКЦИИ ЗА БЕЗОПАСНОСТ

Това устройство не е предназначено за използване от лица (включително и деца) с намалена сетивна или умствена способност или лица с липса на опит и знания - освен ако не са лица под надзор или получават инструкции относно използването на устройството - от лицата, отговорни за тяхната безопасност. Децата трябва да бъдат наблюдавани, за да се гарантира, че те не си играят с оборудването.

1) Упражняване

- Прочетете внимателно инструкциите. Запознайте се с контролите и правилното използване на устройството.
- Този продукт е предназначен за употреба при косене на трева и никога не трябва да се използва за други цели.
- Никога не позволявайте на децата или хората които не са запознати с тези инструкции - да използват това устройство. Местните разпоредби могат да ограничат възрастта на работещия.
- Никога не използвайте, докато хора, особено деца или домашни любимци - са наблизо.
- Операторът или потребителят са отговорни за злополуките или опасностите, които настъпват на други лица или тяхната собственост.
- Не стартирайте двигателя вътре. Изгорелите газове съдържат отровен въглероден оксид.

2) Подготовка

- По време на косене, винаги носете подходящи обувки и дълги панталони.
- Не използвайте устройството, ако сте боси или носите отворени сандали.
- Проверете подробно зоната, в която устройството ще се използва, и отстранете всички камъни, пръчки, жици, кости и други чужди тела.
- Преди употреба - винаги проверявайте визуално, за да се уверите, че ножовете, винтовете за ножовете и режещият механизъм не са износени или повредени. Сменете износените или повредените ножове и винтове в комплекти - за да се поддържа равновесието.
- При устройства с повече ножове - бъдете внимателни, защото завъртането на единия нож може да доведе и до завъртане на другите ножове.

3) Работа

- Използвайте устройството само на дневна светлина или при добро изкуствено осветление.
- Избягвайте да работите с устройството във влажна трева - където е възможно.
- Винаги имайте сигурна позиция и сигурно положение на краката по склоновете.
- Винаги ходете, никога не тичайте.
- Бъдете особено внимателни, когато променяте посоките на склоновете.
- Не косете по изключително стръмни склонове.
- Бъдете изключително внимателни - когато се движите назад или когато дърпате устройството към вас.
- Никога не работете с устройството с повреден протектор или броня или ако няма предпазно оборудване.
- Стартирайте двигателя според инструкциите и с краката си достатъчно далеч (на безопасно разстояние) от ножовете.
- В този случай не наклонявайте двигателя повече, отколкото е абсолютно необходимо и повдигнете само частта, която е далеч от оператора. Винаги се уверете, че и двете ръце са в работните си позиции - преди да върнете устройството на земята.
- Не поставяйте ръцете или краката си близо или под въртящите се части.
- Никога не оставяйте и не носете устройството, докато двигателят работи.
- Винаги изваждайте запалителната свещ:
 - Когато напуснете устройството.
 - Преди почистване (отстраняване) на блокажа.

- Преди проверка, почистване или работа на устройството.
- След удряне на чуждо тяло. Незабавно проверете устройството за повреди - и го поправете, ако е необходимо.
- Ако устройството започне да вибрира необичайно (проверете веднага).

4) Поддръжка и съхранение

- Поддържайте всички гайки и болтове затегнати - за да сте сигурни, че устройството е в безопасно състояние
- Проверявайте често колектора на трева - за да видите дали има неизправност или повреда.
- От съображение за безопасност заменете остарелите или повредени части.
- За въртящи се косачки се уверете, че се използват само оригинални режещи инструменти от съответния тип.
- Никога не съхранявайте устройството в сграда - ако в резервоара има бензин, където изпаренията могат да влязат в контакт с открит пламък или искра.
- Изчакайте двигателят да изстине - преди да съхраните устройството на закрито.
- За да намалите риска от пожар, пазете мястото за съхранение - двигател, ауспук, отделение за батерии и бензин - без присъствие на трева, листа или прекомерна смазка.
- Ако резервоарът за гориво трябва да се изпразни, това трябва да се направи навън.

СПЕЦИАЛНИ ПРЕДУПРЕЖДЕНИЯ ЗА БЕЗОПАСНОСТ

1. Ръкохватките на моторната косачка хванете здраво с двете си ръце. Ако спирате с работа, настройте газта на празен ход.
2. Винаги осигурявайте стабилна, равна стойка - докато работите.
3. Поддържайте скоростта на двигателя на нивото, необходимо за извършване на косене и никога не увеличавайте оборотите на двигателя над необходимото ниво.
4. Ако тревата се забиے в ножа по време на работа или е необходимо да проверите устройството или трябва да презаредите резервоара, винаги и задължително преди това - изключете двигателя.
5. Ако ножът докосне твърд предмет, като камък, незабавно спрете двигателя и проверете дали ножът е наред. Ако има проблем с ножа - заменете го с нов.
6. Ако някой ви се обади по време на работа, не забравяйте да изключите двигателя, преди да се обърнете.
7. Никога не докосвайте свещта или кабела на свещта, докато двигателят работи. Ако това се случи - може да сте изложени на токов удар.



8. Никога не докосвайте ауспуха, свещта или други метални части на двигателя, докато двигателят работи - или веднага след изключване на двигателя. Това може да доведе до сериозни изгаряния.

9. Когато приключите с косенето на едно място и искате да продължите да работите на друго място, изключете двигателя и завъртете устройството, така че ножа да е насочен далеч от тялото ви.



10. Проверете дали режещото оборудване спира, когато двигателят работи на празен ход - преди да започнете да използвате устройството.



СПИСЪК НА ЧАСТИТЕ

- | | | |
|-----------------------------|------------------|---|
| 1. Р Ръкохватка | 10. Ключ | 19. Лостът на смукача |
| 2. Превключвател на газта А | 11. Inbus ключ | 20. Резервоар за гориво |
| 3. Превключвател на газта В | 12. Ръкохватка А | 21. Лева ръкохватка |
| 4. (On/Off) превключвател | 13. Ръкохватка В | 22. Нож |
| 5. Протектор | 14. Капак | 23. Свързващ бутон на пръта на вала |
| 6. Скоростна кутия | 15. Лева гайка | 24. Бутон за капака на въздушния филтър |
| 7. Намотка с режеща нишка | 16. Колан | |
| 8. Съд за сместа | 17. Стартер | |
| 9. Ключ | 18. Двигател | |

ХАРАКТЕРИСТИКИ

Тип		BC 33 ESB	BC 43 EB	BC 52 EB
Модел на двигателя		SK1E36F-2E	SK1E40F-5E	SK1E44F-2E
Работен обем на двигателя		32,6 cm ³	42,7 cm ³	51,7 cm ³
Номинална мощност на двигателя		0,9 kW	1,2 kW	1,3 kW
Скорост на празен ход		3000±300 min ⁻¹	3000±300 min ⁻¹	3000±300 min ⁻¹ ₁
Максимална скорост	моторна косачка	7000 min ⁻¹	7800 min ⁻¹	7800 min ⁻¹
	тример за трева	6500 min ⁻¹	7300 min ⁻¹	7300 min ⁻¹
Капацитет на резервоара за гориво		900 ml	1100 ml	1100 ml
Ширина на рязане със силк		430 mm	450 mm	450 mm
Ширина на рязане с нож		255 mm	255 mm	255 mm
Диаметър на режещата нишка		∅ 2,4 mm	∅ 2,8 mm	∅ 2,8 mm
Ниво на звучното налягане L _{pAeq}	моторна косачка	92,4 dB(A)	93,8 dB(A)	93,4 dB(A)
	тример за трева	93,6 dB(A)	95,3 dB(A)	95,6 dB(A)
	неопределеност на измерването К	3 dB(A)	3 dB(A)	3 dB(A)
Измерено ниво на звукова мощност L _{WA}	моторна косачка	110,5 dB(A)	111,4 dB(A)	112 dB(A)
	тример за трева	111,9 dB(A)	113,7 dB(A)	115,8 dB(A)
	неопределеност на измерването К	3 dB(A)	3 dB(A)	3 dB(A)
Гарантирано ниво на звукова мощност L _{WA}		115 dB(A)	117 dB(A)	117 dB(A)
Неопределеност на измерването К		3 dB(A)	3 dB(A)	3 dB(A)
Вибрации				
Лява дръжка/дясната дръжка		5,56 /6,94 m/s ²	6,07 /8,07 m/s ²	5,21/7,97 m/s ²
Неопределеност на измерването К		1,5 m/s ²	1,5 m/s ²	1,5 m/s ²
Тегло	с празен резервоар и с режещ аксесоар	7,53 kg	7,88 kg	7,74 kg
	с празен резервоар и с режещ аксесоар	7,91 kg	8,27 kg	8,13 kg

Предназначение на устройството

Тази моторна косачка е предназначена само за косене на трева. Всяка употреба, различна от тази- не е разрешена.

Моторната косачка е подходяща само за лична употреба в градини. Моторната косачка за частна употреба е това, която се използва за косене на трева в градини, но която не се използва за косене на трева в обществени паркове, детски площадки или на ферми или в гори.

Потребители, на които не е разрешено да работят:

Лица, които не са запознати с инструкциите за употреба, деца, младежи под 16-годишна възраст, както и хора, които са под въздействието на алкохол, наркотици, лекарства - не трябва да работят с това устройство.

Работни часове за бензинова моторна косачка

И когато е позволено използването на моторната косачка по всяко време на деня, потребителят винаги трябва да има предвид, че други хора живеят наблизо.

СГЛОБЯВАНЕ

Когато сглобявате това устройство, моля, следвайте инструкциите за монтаж, дадени в стъпките.

1. 6.2 Сглобяване на пръта

- Издърпайте спирация превключвател (1) и натиснете долната част на пръта (2) на право надолу, докато спирация превключвател (1) не щракне в отвора (3) на пръта. Това е по-лесно, ако обръщате долната част на пръта (2) по малко - и в двете посоки. Предпазителят (1) е на мястото си - когато е поставен изцяло в отвора.
- Когато е поставено, затегнете здраво бутона (4).

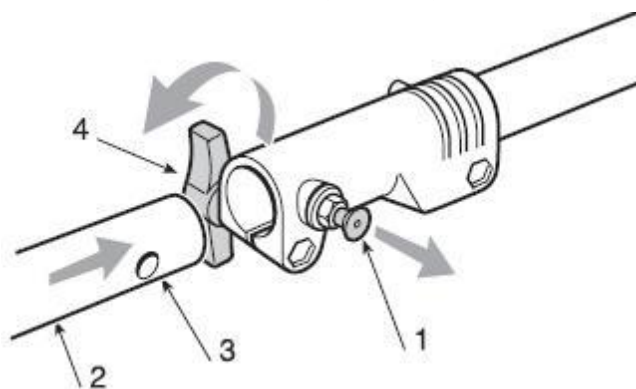

2. Сглобете ръкохватките на устройството: Първо разхлабете вътрешните шестоъгълни винтове, след това вземете лявата и дясната ръкохватка и ги поставете в центъра на държача на ръкохватката и накрая - сглобете държача на ръкохватката и затегнете здраво вътрешните винтове.

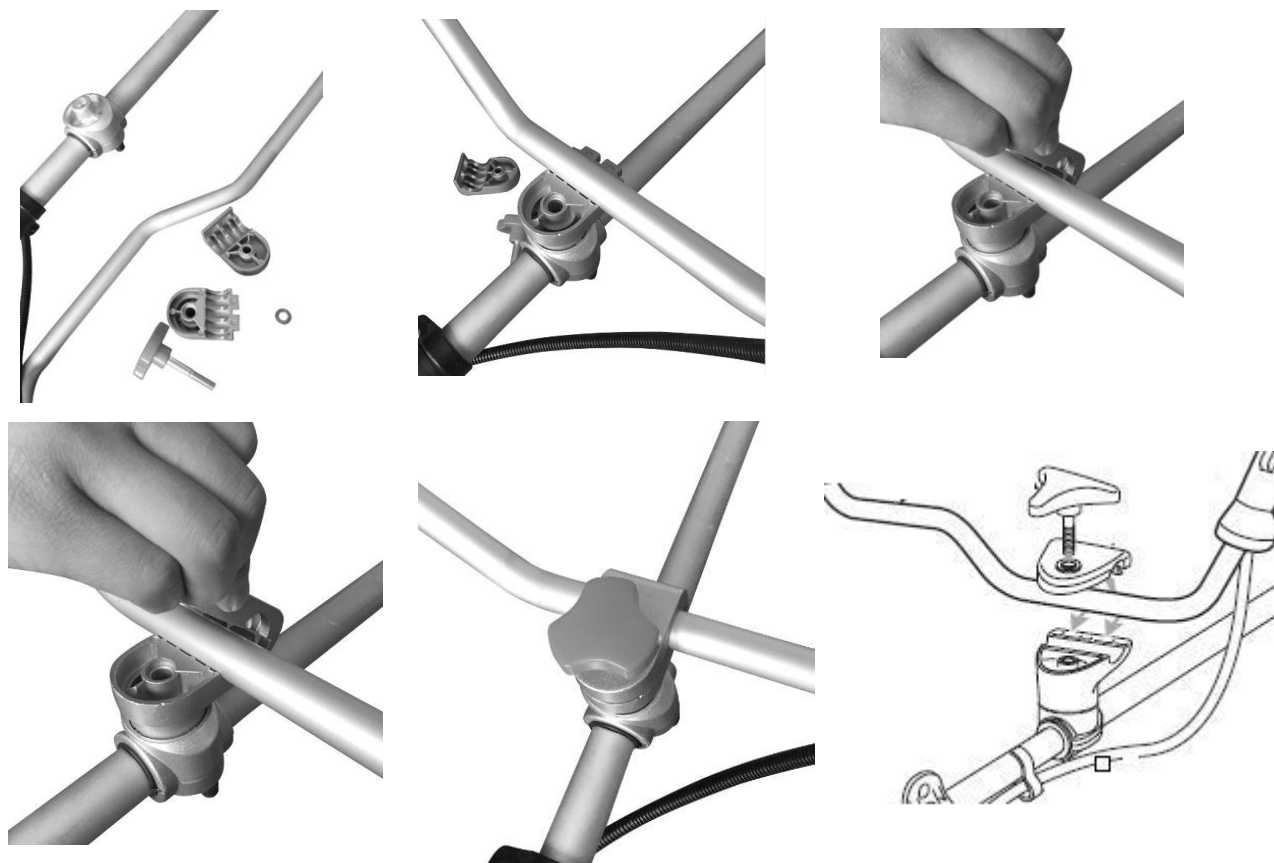

3. Сглобете протектора

Осигурете трансмисията с imbus ключ и ключ - който се доставя като стандартно оборудване за затягане на гайките с протектор.

- Протектора е фиксиран към ъгловата трансмисия с два винта.

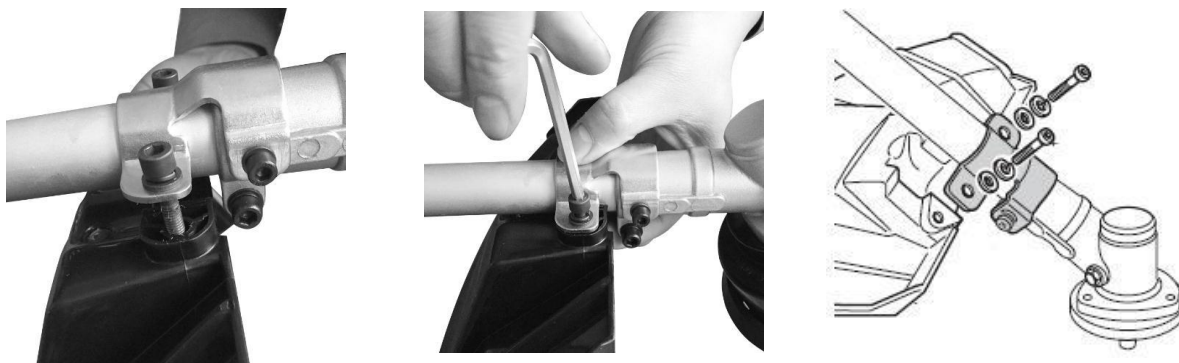

Предупреждение! Използвайте само оригинални резервни части, одобрени от производителя, оборудване и аксесоари.

Ако не го направите, това може да доведе до влошаване на характеристиките, възможността за нараняване и може да анулира вашата гаранция. Никога не използвайте устройство без монтиран протектор!

4. Монтиране на режещата глава

4.1 Разхлабете гайката. Подравнете двата отвора - фланецът и протектора, използвайте една отвертка, за да държите фланеца както по-долу - и завъртете ключа по посока на часовниковата стрелка, и гайката ще се разхлаби.



4.2. Монтирайте режещата глава с силка Махнете другия протектор, след като развиете гайката. Все още държете фланеца, поставете режещата глава с силка върху вала и я завъртете обратно на часовниковата стрелка, режещата глава е монтирана.

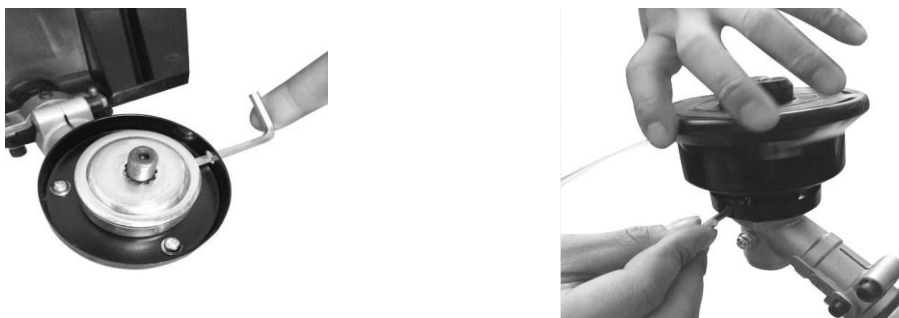

Освободете режещата глава с силка Използвайте отвертка - за да задържите фланеца и след това завъртете режещата глава с силка по посока на часовниковата стрелка, тя ще бъде заменена.



4.3 Инсталирайте ножа. Извадете външния фланец, след като освободите гайката, след това поставете ножа, външния фланец, протектора и гайката, според приоритета, както е показано на фигурата по-долу. Обърнете внимание, че посоката на въртене на ножа трябва да бъде същата като на снимката по-долу. Използвайте отвертка - за да задържите фланеца и затегнете гайката обратно на часовниковата стрелка и се уверете, че гайката е достатъчно стегната.

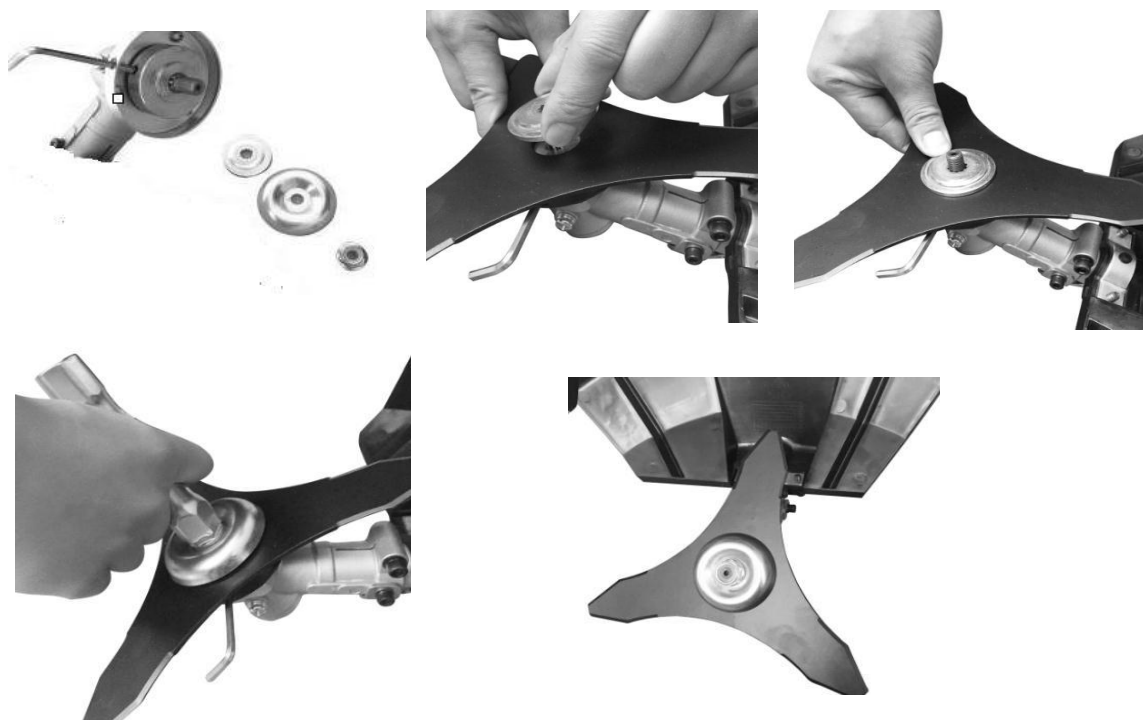

Освободете ножа Използвайте отвертка, за да задържите фланеца, разхлабете гайката, ножът може да бъде свален.

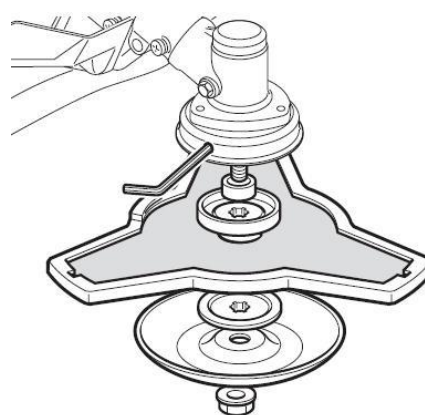

Предупреждение!

Моля, уверете се, че режещата глава е монтирана правилно - преди употреба!

Забележка: Опаковъчните материали са направени от рециклируеми материали. Изхвърлете опаковъчните материали в съответствие с наредбите.

5. Монтирайте колана Според снимката по-долу, монтирайте колана правилно.



РАБОТА

Зареждане на гориво



Опасност от нараняване!

Горивото е експлозивно!

- Изключете и охладете двигателя - преди зареждане с гориво.
- Трябва да следвате всички инструкции за безопасност по отношение на боравенето с гориво.

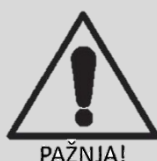

Риск от повреда на устройството!

Устройството се доставя без моторно и трансмисионно масло.

Преди започване на работа, трябва да налеете гориво.

Никога не използвайте масло за 4-тактови двигатели или масло за 2-тактови двигатели с водно охлаждане. Това може да доведе до замърсяване на запалителната свещ, запушване на определени части от изпускателната тръба или уплътняване на буталния пръстен.

Горивните смеси, които остават неизползвани един месец или повече, могат да доведат до запушване на карбураторите или да доведат до неправилно функциониране на двигателя. Поставете останалото гориво в херметически затворена кутия и го съхранявайте в тъмно и прохладно помещение.

Смесвайте редовно качествен бензин (оловен или безоловен, безалкохолен) и тествано качествено масло, предназначено за двутактови двигатели с въздушно охлаждане.

ПРЕПОРЪЧИТЕЛНО ОТНОШЕНИЕ НА СМЕСА

Бензин 40 : МАСЛО 1

ПРЕДУПРЕЖДЕНИЕ! Внимавайте с емисиите на изгорели газове.

Винаги изключвайте двигателя преди зареждане с гориво. Никога не наливайте гориво в устройството - когато двигателят е горещ или работи. Пазете на възможността за пожар!

ПРЕДУПРЕЖДЕНИЕ! Никога не пушете по време на зареждане и избягвайте да вдишвате бензиновите газове.

ПРЕДУПРЕЖДЕНИЕ! Внимателно отворете горната част на резервоара, тъй като вътре може да се е образувало налягане.

Преди наливане на гориво:

- Разклатете добре съда с горивото.
- Поставете устройството върху равна и стабилна повърхност - с капачката на резервоара за гориво обърната нагоре.
- Почистете капачката на резервоара и околността - за да избегнете попадането на замърсявания по време на зареждане.
- Внимателно отворете капачката на резервоара за гориво - за да позволите налягането, което се е образувало вътре, постепенно да намалява. Използвайте фуния, за да извършите зареждането и избягвайте зареждането на резервоара до края.
- Развийте капачката на резервоара и я свалете.
- Наливайте внимателно горивото, избягвайте разливането.
- Плътно, с ръка - завийте капачката на резервоара.



Изпразване на гориво

- Съхранявайте съда за събиране под капачката за източване на резервоара.
- Развийте капачката на резервоара и я свалете.



- Оставете горивото да се източи напълно.
- Плътно, с ръка - завийте капачката на резервоара.

ПРЕДУПРЕЖДЕНИЕ! Винаги здраво затегнете капачката на резервоара.

ПРЕДУПРЕЖДЕНИЕ! Изтрийте веднага всички следи от гориво, което може да се е разляло по устройството или по земята - и не стартирайте устройството, докато бензиновите пари напълно се изпарят.

Стартиране на устройството

Не стартирайте устройството - докато не бъде напълно сглобено и монтирано. Преди включване на устройството, винаги проверявайте маслото.

Проверете преди употреба



Опасност от нараняване!

Не използвайте устройството, ако откриете неизправност. Ако дадена част стане дефектна, не забравяйте да я замените с подходяща част - преди да използвате устройството отново.

Проверете състоянието на сигурността на устройството:

- Проверете устройството за течове.
- Визуално проверете устройството за дефекти.
- Проверете дали всички части на устройството са надеждно монтирани.
- Проверете дали всички предпазни устройства са в добро състояние.

**Опасност от нараняване!**

Преди да започнете работа, винаги проверявайте земята и премахнете всички предмети, които могат да бъдат изхвърлени от устройството.

Когато устройството е правилно монтирано и настроено, стартирайте двигателя, както следва:

1. Завъртете превключвателя на двигателя в положение ON.



2. Като държите здраво лоста за заключване и превключвателя на газта, завъртете полуотворения бутон в положение „START“, тогава превключвателят на газта се заключва.



3. Настойте лоста на смукача на (off)



4. Внимание: Когато моторната косачка се използва и стартира за първи път, на крайният потребител горещо се препоръчва - да натисне помпата поне 7 пъти, така че да получи най-доброто представяне на оборудването при по-късна работа.



5. Дръпнете бавно лоста за стартиране 10-15 см - докато не почувствате някакво съпротивление, а след това издърпайте няколко пъти, докато чуete въртенето на двигателя, както показва снимката.



6. След това настройте лоста на смукача на (ON)



7. Дръпнете лоста на стартера, докато двигателят не се стартира.



8. Натиснете лоста за газта, след което двигателят работи на празен ход, ако не работите.



9. Когато двигателят работи на празен ход. Първо натиснете лоста за заключване, след това включете лоста на газта, устройството ще работи.



10. Ако използвате глава със силк, преди да косите - първо трябва да ударите, за да излезе режещата нишка.

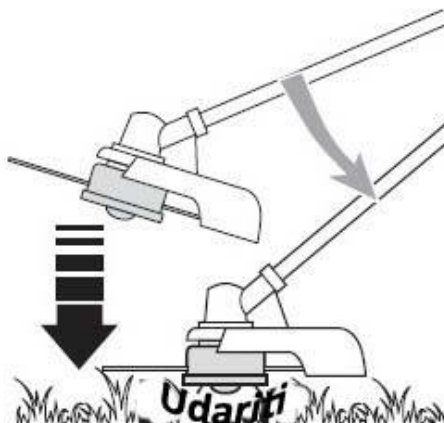

11. Ако срещнете проблем, натиснете превключвателя на двигателя, устройството ще спре да работи. Ако е необходимо да спрете работата на режещата глава - освободете лоста на газта.



12. Ако устройството е горещо, лостът за смукача може да бъде поставен в положение ON, веднага след като рестартирате устройството.
13. **ПРЕДУПРЕЖДЕНИЕ!** Не използвайте устройство за "метене" - накланяйки главата с режещата нишка Мощността на двигателя може да хвърля предмети и малки камъни 15 метра или повече, причинявайки щети или наранявания на хората.



Никой, с изключение на оператора, не може да бъде на по-малко от 15 метра от мястото на работа (опасна зона). Защити на очите, слуха, лицето, краката, стъпалата и тялото - трябва да се използва от оператора. Лицата в зоната или в опасната част зад опасната зона - трябва да използват защита на очите, поради отхвърлени предмети. Опасността намалява с разстояние от опасната зона.

Забележка:

1. Не стартирайте двигателя във висока трева.
2. Докато косите, поставете свързващия кабел (ако има такъв) безопасно на пистата и на места, които вече са окосени.

3. Когато изключите двигателя, режещите елементи продължават да се въртят още няколко секунди. Следователно, не приближавайте режещата глава на моторната косачка, докато режещите елементи не са се спрели напълно.

РЕДОВНА ПОДДРЪЖКА

Правилната поддръжка е от решаващо значение - за запазване на първоначалната ефективност и безопасност на устройството във времето.

Винаги изключвайте двигателя, преди да извършвате каквито и да било работи по поддръжка или почистване.

1. Не пръскайте устройството с вода, тъй като това поврежда двигателя и електрическите връзки.
2. Почистете устройството с кърпа, четка за ръце и т.н.

ПРЕДУПРЕЖДЕНИЕ! По време на операцията по поддръжка:

- Свалете кабела от запалителната свещ.
- Изчакайте двигателя да се охлади достатъчно.
- Никога не изхвърляйте използвано масло, гориво или други замърсители на места, които не са предназначени за тази цел.

График на поддръжка			
	12 часа употреба	24 часа употреба	36 часа употреба
Въздушен филтър	За почистване	За почистване	За смяна
Запалителна свещ	За проверка	За почистване	За смяна

Разглеждане от професионалист е необходимо:

- а) Ако тримера за трева удари в предмет
- б) Ако двигателят спре внезапно
- в) Ако главата с сила е повредена
- г) Ако зъбните колела са повредени

Подмяна и повторно почистване на намотката с силка, в края на сезона на косене. Винаги почиствайте намотката с силка и - ако е необходимо, заменете намотката с режеща нишка - с нова. Тези операции трябва да се извършват в оторизиран сервиз.

СЪХРАНЕНИЕ

В края на всеки сезон на косене внимателно почистете устройството от прах и отломки и се уверете, че няма повредени части. Ако има такива - заменете всички дефектни части.

Устройството трябва да се съхранява на сухо място - далеч от природни бедствия и с правилно инсталирана защита.

ПОЧИСТВАНЕ НА ДВИГАТЕЛЯ И АУСПУХА

За да намалите риска от пожар, почистете ребрата на цилиндъра със сгъстен въздух и почистете зоната на ауспуха, за да се освободите от прах, клони, листа и други отпадъци.

СТАРТИРАЩА ЕДИНИЦА

За да предотвратите прегряване и повреда на двигателя, винаги дръжте отворите за охлаждане на въздуха чисти и без прах и замърсявания. Ако забележите признаци на износване на стартерния кабел, свържете се с оторизиран сервиз за подмяна.

БОЛТОВЕ И ВИНТОВЕ

Периодично проверявайте дали всички гайки и болтове са стегнати и дали ръкохватките са стегнати.

Смяна и почистване на запалителната свещ

- Периодично изваждайте и почиствайте свещта с метална четка - за да се отървете от всички отлагания.
- Проверете и регулирайте предписаното разстояние между електродите.
- Поставете свещта и я затегнете здраво, като използвате доставения ключ.
- Свещта трябва да бъде заменена с такава със същите характеристики - всеки път, когато електродите изгорят или ако изолацията е износена, и във всеки случай - на всеки 100 часа работа.



Почистване на въздушния филтър

ВАЖНО Почистването на въздушния филтър е изключително важно за гарантиране на ефективността и издръжливостта на устройството. Не работете с повреден филтър или без филтър, тъй като това може трайно да повреди двигателя. Трябва да се почиства на всеки 12 работни часа.

Почистете филтъра по следния начин:

- Разхлабете бутона, отстранете капака и филтърния елемент.
- Измийте филтърния елемент със сапун и вода. Не използвайте бензин или други разтворители.
- Оставете филтъра да изсъхне на въздуха.
- Инсталирайте филтърния елемент и капачката обратно и отново затегнете бутона.



Предупреждение!

Никога не стартирайте двигателя - без инсталиран филтриращ елемент.

Ъглово предаване

Намажете с грес на основата на литий. Свалете винта (1) и поставете маслото, завъртете вала на ръка - докато се появи масло, след което сменете винта (1).

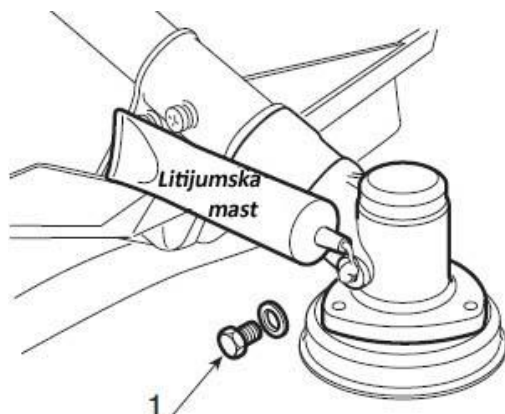

Подмяна на рязващата нишка

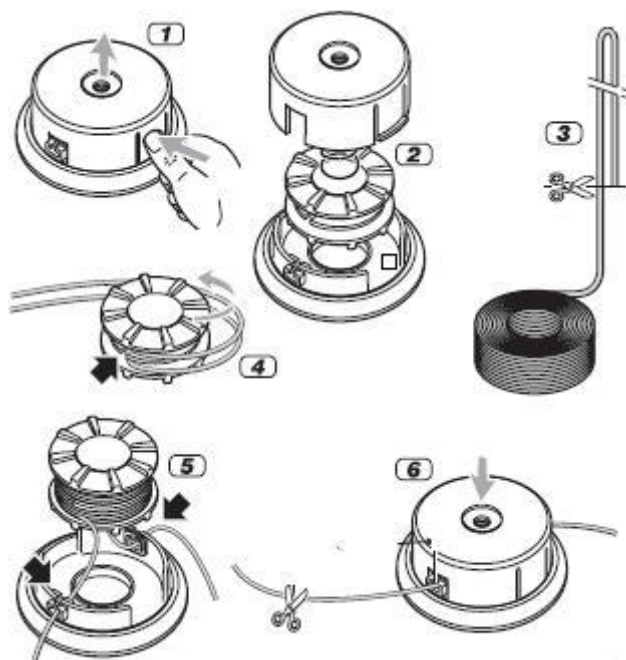

ЗАТОЧВАНЕ НА НОЖА ЗА РЯЗАНЕ НА РЯЗВАЩАТА НИШКА

- Свалете ножа за рязващата нишка (A) от протектора (B) чрез развинтване на винтове (C).
- Фиксирайте ножа за рязане на рязващата нишка в скоба и го заточете -с помощта на плоска пила, но внимавайте да поддържате оригиналните ъгли на рязане.
- Върнете ножа на протектора

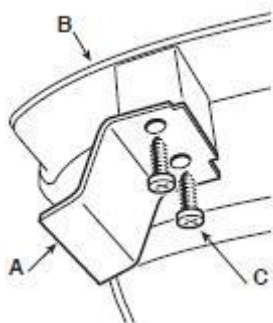

РЕШАВАНЕ НА ПРОБЛЕМА

Преди да извършите работи по поддръжката или почистването, винаги изключвайте двигателя и изчакайте режещият елемент да спре напълно.

1) Двигателят няма да се стартира или няма да продължи да работи

- Отново монтирайте режещата глава с силка
- Проверете дали има гориво.

- Неправилна процедура за стартиране. Следвайте инструкциите.
- Мръсна свещ или неправилно пространство между електродите. Проверете свещта.
- Запушен въздушен филтър Почистете или сменете филтъра.
- Проблем с карбурацията. Свържете се с оторизиран сервизен център.

2) Двигателят стартира, но му липсва мощност

- Сменете макарата за рязане (оторизиран сервиз).
- Запушен въздушен филтър - Почистете или сменете филтъра.
- Проблем с карбурацията - свържете се с оторизиран сервиз.

3) Двигателят работи неправилно и му липсва мощност при пълен газ.

- Мръсна свещ или неправилно пространство между електродите. Проверете свещта.
- Проблем с карбурацията - свържете се с оторизиран сервиз.

4) Двигателят прави твърде много дим

- Неправилна смес. Пригответе сместа според инструкциите.
- Проблем с карбурацията - свържете се с оторизиран сервиз.

5) Режещият инструмент не трябва да се движи, когато двигателят работи на празен ход.

- Неправилна регулация на карбурацията. Свържете се с оторизиран сервизен център.

6) Устройството започва да вибрира необичайно

- Повредени или разхлабени части. Спрете устройството и изключете кабела от запалителната свещ. Проверете подробно за повреди. Проверете за разхлабени части и ги затегнете ако има такива. Всички работи по проверка, ремонт и подмяна трябва да се извършват от оторизиран сервиз.

7) Ако температурата на устройството е висока:

- Уверете се, че устройството има паузи в работата редовно. Неизправностите, които не могат да бъдат открити с помощта на тази таблица, могат да бъдат открити само от оторизиран сервиз.

Декларация за съответствие

Съгласно Директива 2006/42 / ЕО от 17 май 2006 г., приложение II А

Villager®

Villager d.o.o.

Bratislavska cesta 5, 1000 Ljubljana, Slovenia

Описание на машината

Бензинова моторна косачка / тример за трева BC 33 ESB

Ние декларираме на наша собствена отговорност, че гореспоменатият продукт е проектиран и произведен в съответствие с:

- Директива 2006/42 / ЕО относно безопасността на машините
- Директива 2014/30 / ЕС относно електромагнитната съвместимост
- Директива 2000/14 / ЕО, 2005/88 / ЕО относно шумовите емисии
- Директива (ЕУ) 2016/1628 относно емисиите на газове и замърсители от двигатели с вътрешно горене
Номер за одобрение на двигателя:
e24*2016/1628*2017/656SHA1/P*0094*00

Хармонизирани и други използвани стандарти:

EN ISO 14982:2009
EN ISO 11806-1:2011

**Упълномощен орган съгласно Директива 2000/14 / ЕО, 2005/88 / ЕО
SGS Fimko Ltd Standards Technical Services SHES210501061301 dat. 09.09.2021.**

Измерено ниво на звукова мощност	L _{WA} 111,9/110,5 dB(A)
Гарантирано ниво на звукова мощност	L _{WA} 115 dB(A)

Отговорен производител и оторизирано лице за съхранение на техническата документация: Звонко Гаврилов, със седалище на адреса на фирма Villager ООД, Братиславска цеста 5, 1000 Любляна, Словения

Място / Дата: Любляна, 22.06.2022.

Лице, упълномощено да направи изявление от името на производителя
Звонко Гаврилов

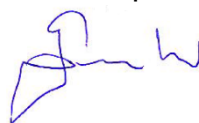

Декларация за съответствие

Съгласно Директива 2006/42 / ЕО от 17 май 2006 г., приложение II А

Villager®

Villager d.o.o.

Bratislavska cesta 5, 1000 Ljubljana, Slovenia

Описание на машината

Бензинова моторна косачка / тример за трева BC 43 ESB

Ние декларираме на наша собствена отговорност, че гореспоменатият продукт е проектиран и произведен в съответствие с:

- Директива 2006/42 / ЕО относно безопасността на машините
- Директива 2014/30 / ЕС относно електромагнитната съвместимост
- Директива 2000/14 / ЕО, 2005/88 / ЕО относно шумовите емисии
- Директива (ЕУ) 2016/1628 относно емисиите на газове и замърсители от двигатели с вътрешно горене
Номер за одобрение на двигателя:
e24*2016/1628*2017/656SHA1/P*0096*00

Хармонизирани и други използвани стандарти:

EN ISO 14982:2009
EN ISO 11806-1:2011

**Упълномощен орган съгласно Директива 2000/14 / ЕО, 2005/88 / ЕО
SGS Fimko Ltd Standards Technical Services SHES210501061301 dat. 09.09.2021.**

Измерено ниво на звукова мощност	L _{WA} 113,7/111,4 dB(A)
Гарантирано ниво на звукова мощност	L _{WA} 117 dB(A)

Отговорен производител и оторизирано лице за съхранение на техническата документация: Звонко Гаврилов, със седалище на адреса на фирма Villager ООД, Братиславска цеста 5, 1000 Любляна, Словения

Място / Дата: Любляна, 22.06.2022.

Лице, упълномощено да направи изявление от името на производителя
Звонко Гаврилов

Декларация за съответствие

Съгласно Директива 2006/42 / ЕО от 17 май 2006 г., приложение II А

Villager®

Villager d.o.o.

Bratislavska cesta 5, 1000 Ljubljana, Slovenia

Описание на машината

Бензинова моторна косачка / тример за трева BC 52 ESB

Ние декларираме на наша собствена отговорност, че гореспоменатият продукт е проектиран и произведен в съответствие с:

- Директива 2006/42 / ЕО относно безопасността на машините
- Директива 2014/30 / ЕС относно електромагнитната съвместимост
- Директива 2000/14 / ЕО, 2005/88 / ЕО относно шумовите емисии
- Директива (ЕУ) 2016/1628 относно емисиите на газове и замърсители от двигатели с вътрешно горене
Номер за одобрение на двигателя:
e24*2016/1628*2017/656SHB1/P*0100*00

Хармонизирани и други използвани стандарти:

EN ISO 14982:2009

EN ISO 11806-1:2011

**Упълномощен орган съгласно Директива 2000/14 / ЕО, 2005/88 / ЕО
SGS Fimko Ltd Standards Technical Services SHES210501061301 dat. 09.09.2021.**

Измерено ниво на звукова мощност L_{WA} 115,8/112 dB(A)

Гарантирано ниво на звукова мощност L_{WA} 117 dB(A)

Отговорен производител и оторизирано лице за съхранение на техническата документация: Звонко Гаврилов, със седалище на адреса на фирма Villager ООД, Братиславска цеста 5, 1000 Любляна, Словения

Място / Дата: Любляна, 22.06.2022.

Лице, упълномощено да направи изявление от името на производителя
Звонко Гаврилов

