

**Моторен мултифункционален уред
Villager MBC 33 E
Оригинални инструкции за употреба**



ОПИСАНИЕ НА СИМВОЛИТЕ

Символите в това ръководство са използвани, за да привлекат вниманието ви към възможните опасности. Символите за безопасност и обясненията към тях трябва да бъдат напълно разбрани. Предупрежденията, сами по себе си, не предотвратяват опасността и не могат да заменят правилните начини за избягване на инциденти.



Прочетете, разберете и спазвайте всички предупреждения.



Прочетете тази инструкция за употреба и следвайте всички предупреждения и съвети за безопасност.



Носете защита за главата, защита за слуха и защитни очила при използването на това устройство.



Използвайте защитни ръкавици, когато използвате устройството.



Носете здрави обувки, когато използвате това устройство.



Деца, наблюдатели и помощници - дръжте отдалечни 15 метра от тримера за трева.



Пазете се от предмети, изхвърлени от работната зона.



Пазете се от предмети, които се изхвърлени от режещите средства. Никога не използвайте устройството без правилно монтирани защитници.



Не използвайте назъбен нож.



Опасност от огън / запалими материали.



Ауспуха и другите части на двигателя стават много горещи по време на работа и не трябва да се докосват.



Гарантираното ниво на звукова мощност за това устройство.



Опасност от контузии и наранявания от остри ръбове; Никога не докосвайте опасните места, когато острието е в движение!



Продуктът отговаря на изискванията за безопасност на съответните директиви на законодателството на Република Сърбия.

Продуктът отговаря на изискванията за безопасност на съответните директиви на законодателството на Европейския съюз.

ИНСТРУКЦИИ ЗА БЕЗОПАСНОСТ

Това устройство не е предназначено за употреба от лица (включително деца) с намалени физически, сетивни или умствени способности или липса на опит и познания, освен ако тези лица са контролирани или инструктирани относно използването на уреда от лицата, отговорни за тяхната безопасност.

Децата трябва да бъдат контролирани, за да се уверите, че не си играят с уреда.

1) Обучение

- Внимателно прочетете инструкциите. Запознайте се с контролите и правилното използване на уреда.
- Този продукт е предназначен за косене на трева и не трябва никога да се използва за други цели.
- Никога не позволявайте на деца или хора, които не са запознати с тези инструкции, да използват устройството. Местните наредби могат да ограничат възрастта на оператора.
- Никога не косете, когато около Вас има хора и особено деца и домашни любимци.
- Операторът или потребителят е отговорен за инцидентите или опасностите, които могат да застрашат други хора или тяхно имущество.
- Избягвайте стартиране на двигателя в затворено помещение. Изгорелите газове съдържат вредния въглероден оксид.

2) Подготовка

- По време на косене винаги носете подходящи обувки и дълги панталони.
- Не използвайте устройството, ако сте боси или със сандали.
- Внимателно проверете площта, която ще косите и отстранете всички камъни, пръчки, жици, кости и други предмети.
- Преди употреба винаги направете визуална проверка, за да се уверите, че ножовете, винтовете на ножовете и режещите елементи не са износени или повредени. Заменете износените или повредени ножове и винтове, за да запазите баланса.
- При използването на устройство с няколко ножа бъдете внимателни, тъй като въртенето на един нож ще предизвика въртане на останалите ножове.

3) Работа

- Косете само на дневна светлина или добра изкуствена светлина.
- Избягвайте използване на уреда в мокра трева, където това е възможно.
- Винаги бъдете сигурни в стъпките по склонове.
- Ходете, не тичайте.
- Бъдете изключително внимателни при смяна на посоката по наклон.
- Не косете на много стръмни склонове.
- Бъдете изключително внимателни при смяна на посоката или когато издърпвате устройството към себе си.
- Никога не работете с устройството без предпазители или щитове, или без средства за безопасност.
- Стартирайте двигателя в съответствие с инструкциите и дръжте ходилата си достатъчно далеч от ножа.
- В този случай не накланяйте повече, отколкото е абсолютно необходимо и вдигнете само частта, която е далеч от оператора. Винаги дръжте и двете си ръце в работно положение преди да върнете повторно уреда на земята.
- Не поставяйте ръцете и краката си в близост до или под въртящите се части.
- Никога не повдигайте и не пренасяйте устройството, когато двигателят работи.
- Извадете запалителната свещ:
- всеки път, когато оставите уреда.
- преди отстраняване на запушвания;
- преди проверка, почистване или работа по устройството;
- след удар в твърдо тяло. Проверете има ли повреда на уреда и извършете поправка, ако е необходимо;
- ако устройството започва да вибрира необичайно (проверете веднага).

4) Поддръжка и съхранение

- Поддържайте всички гайки и винтове в затегнато състояние, за да сте сигурни, че устройството е безопасно за работа.
- Проверявайте редовно събирателя на трева – за да проверите има ли дефект или повреда.
- Заменете износените или повредени части заради безопасност.

- При въртеливите косачки използвайте за замяна само съответния тип на оригиналните режещи елементи.
- Никога не съхранявайте уреда с гориво в резервоара в помещение, където изпаренията могат да влязат в контакт с открит пламък или искри.
- Оставете двигателя да се охлади, преди да съхраните устройството в затворено помещение;
- За да намалите риска от пожар, поддържайте двигателя, ауспуха, батерията и помещението за съхранение на гориво без трева, листа или прекомерна грес;
- Ако трябва да се изпразни резервоарът за гориво, това трябва да се извърши на открито.

СПЕЦИАЛНИ ИНСТРУКЦИИ ЗА БЕЗОПАСНОСТ

1. Хванете дръжките на моторната коса здраво с двете си ръце. Когато спрете работа, върнете газта в позиция за празен ход.
2. Винаги си осигурете стабилна, балансирана позиция по време на работа.
3. Поддържайте оборотите на двигателя на ниво, необходимо за свършване на работата на косене, и никога не увеличавайте скоростта на двигателя над необходимото ниво.
4. Ако тревата се заплете в ножа по време на работа, или ако трябва да проверите устройството или да напълните резервоара за гориво, винаги и задължително изключете двигателя.
5. Ако ножът докосне твърд предмет, напр. камък, веднага изключете двигателя и проверете има ли проблем с ножа. Ако има повреда, сменете ножа с нов.
6. Ако някой Ви се обади по време на работа, винаги изключвайте двигателя преди да се обърнете.



СПИСЪК НА КОМПОНЕНТИТЕ

- | | | |
|---------------------------------------|------------------------------|----------------------------------|
| 1. Р носеща тръба | 10. Ключ за съединителя | 19. Лост на смукача |
| 2. Прекъсвач (включване / изключване) | 11. Шестоъгълън ключ | 20. Резервоар за гориво |
| 3. Лост за подаване на гориво А | 12. Лост А | 21. Метален косец нож |
| 4. Лост за подаване на гориво В | 13. Лост В | 22. Съединител на носещата тръба |
| 5. Предпазител | 14. Капачка | 23. Кутия на въздушния |
| 6. Лост на предавките | 15. Винт с лява резба филтър | |
| 7. Макара с найлонова корда | 16. Самар | |
| 8. Съд за смесване на гориво и масло | 17. Стартер | |
| 9. Френски ключ | 18. Двигател | |

ХАРАКТЕРИСТИКИ

Тип	MBC 33 E	
Модел на двигателя	SK1E36F-2E	
Работен обем на двигателя	32,6 cm ³	
Номинална мощност на двигателя	0,9 kW	
Капацитет на резервоара за гориво	900 ml	
Ширина на косене с найлонова корда	430 mm	
Линеен прорез	Φ2,4 mm	
Ширина на косене с ножа	255 mm	
Максимална ротационна скорост на моторната коса	7000 min ⁻¹	
Максимална ротационна скорост на режещия елемент	6500 min ⁻¹	
Нетно тегло	5,88 kg	
Гарантирано ниво на звукова мощност L _{WA}	115 dB(A)	
Измерено ниво на звукова мощност L _{WA}	Триммер за трева	112,6 dB(A)
	Моторна коса	112,3 dB(A)
Вибрации:		
Триммер за трева: Ръкохватка / Задна ръкохватка	3,47 m/s ² / 3,11 m/s ²	
Моторна коса: Ръкохватка / Задна ръкохватка	2,99 m/s ² / 6,46 m/s ²	
Ниво на звучното налягане L _{pA}	94,4 dB(A)	
Неопределеност на измерването K	3 dB(A)	

Предназначение на устройството

Тази моторна коса е предназначена само за косене на трева. Не се разрешава никаква друга употреба.

Моторната коса е подходяща само за използване в частни градини. Моторна коса за лично ползване е тази, която се използва за косене на трева в градини, но не и за косене на трева в обществени паркове, игрища, ферми и гори.

Потребители, на които не се разрешава да използват устройството:

Хора, които не са запознати с инструкциите за употреба, деца, млади хора под 16-годишна възраст, както и лица, които са под влиянието на алкохол, наркотици или медикаменти не могат да работят с това устройство.

Работни часове за моторната коса

Въпреки че е позволено използването на моторна коса по всяко време, операторите винаги трябва да се съобразяват с факта, че и други хора живеят в близост.

МОНТАЖ

Когато сглобявате уреда, следвайте отпечатаните инструкции за монтаж.

1. Монтиране на пръта:

- Издърпайте спирачния предпазител (1) и натиснете долната част на пръта (2) право надолу, докато спирачният предпазител (1) щракне в отвора (3) на пръта. Това може да се направи по-лесно, ако въртите малко дъното на пръта (2) и в двете посоки. Предпазителят (1) е поставен на мястото си - когато е напълно поставен в отвора.
- Когато го вмъкнете, закрепете здраво лоста (4).

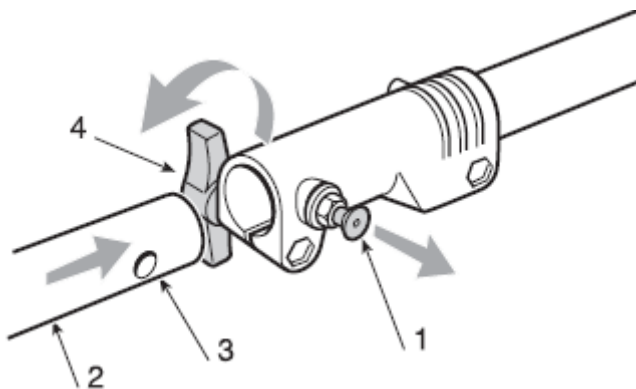

2. Монтаж на дръжките на машината.

- Монтирайте държача (2) и долната част (3) с предпазителя, поставете винта (3а) в една от трите дупки на носещата тръба.
- Монтирайте предната ръкохватка (4) с помощта на винтовете (5).
- Преди да затегнете винтовете (4), правилно приведете дръжката в съответствие с носещата тръба.
- Затегнете винтовете (4) докрай.

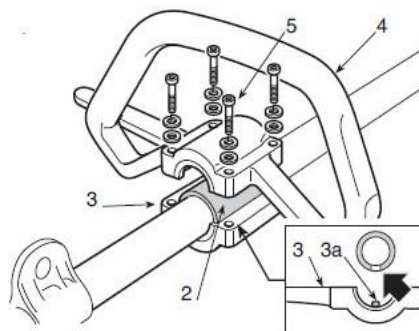

3. Монтирайте елементите за защита.

- Регулирайте трансмисията с помощта на шестоъгълен ключ и френски ключ, които са предоставени като стандартни аксесоари за затягане на винтовете на елементите за защита.
- Елементът за защита е прикрепен върху скоростната кутия с два винта.

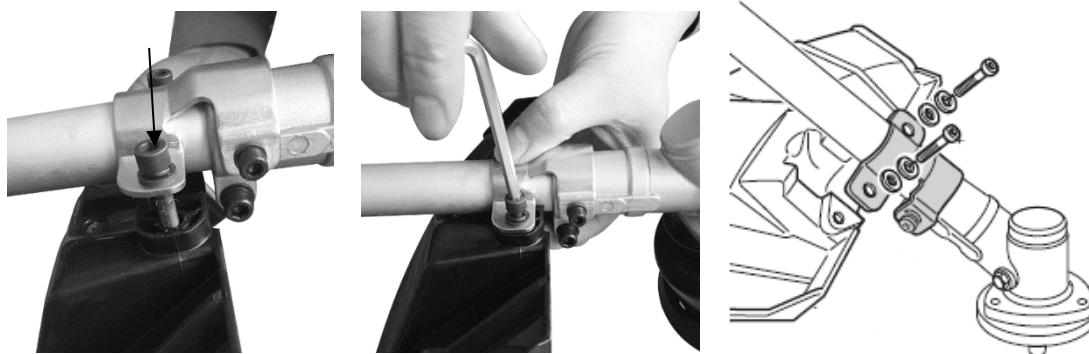

Предупреждение! Използвайте оригинални части на производителя за подмяна, оборудване и аксесоари. Ако не го направите – това може да доведе до влошаване на характеристиките, възможно нараняване и анулиране на Вашата гаранция. Никога не използвайте уреда без монтиран предпазител!

4. Монтирайте режещата глава.

4.1 Разхлабете гайката. Изравнете двата отвора на фланеца и предпазителя, използвайте отвертка, за да държите фланеца, както е показано на фигурата по-долу, и завъртете ключа по посока на часовниковата стрелка, гайката ще се развие.



4.2 Монтирайте режещата глава с найлонова корда. Отстранете втория предпазител след освобождаване на гайката. Продължавайте да държите фланеца, поставете режещата глава с кордата на вала и въртете обратно на часовниковата стрелка, главата с кордата е монтирана.



Развийте режещата глава с найлонова корда. Използвайте отвертка, за да придържате фланеца и след това завъртете главата с кордата по посока на часовниковата стрелка, за да бъде заменена.

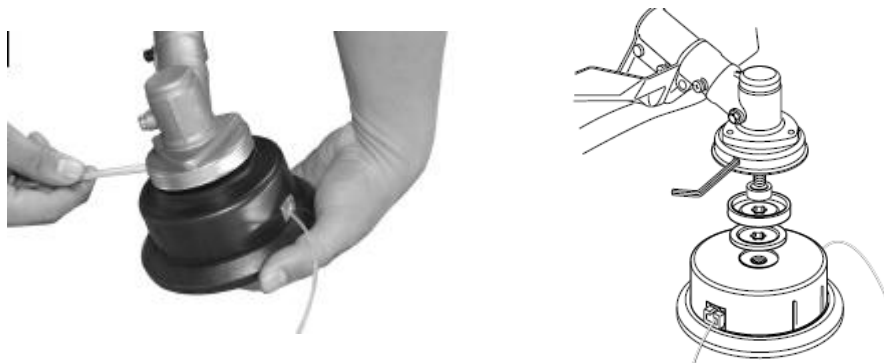

4.3 Монтирайте ножа. Свалете външния фланец след като освободите гайката, след това поставете ножа, външния фланец, предпазителя и гайката по реда, който е показан на фигурата по-долу. Уверете се, че посоката на ротация на ножа е същата както на фигурата по-долу. Използвайте отвертка, с която да придържате фланеца и затегнете гайката в обратната посока на часовниковата стрелка и се уверете, че гайката е достатъчно затегната.

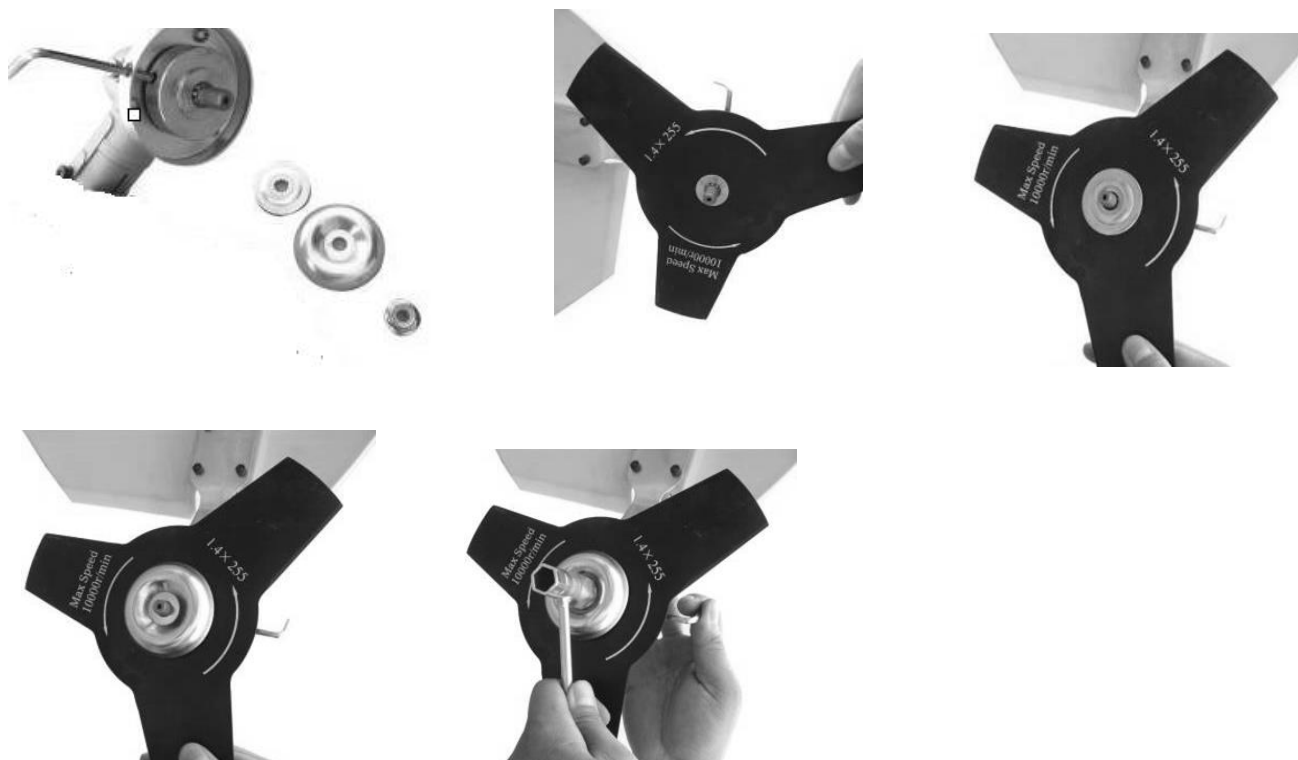

Освободете ножа. Използвайте отвертка, с която да придържате фланеца и разхлабете гайката, ножът може да бъде отстранен.

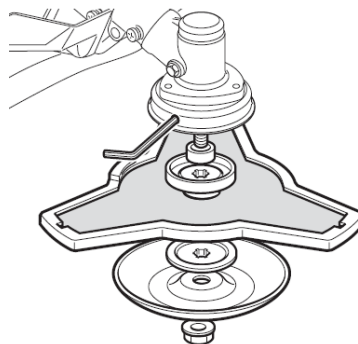

Предупреждение!

Преди употреба непременно проверете дали режещата глава е правилно монтирана!

Бележка: Опаковката е направена от материали, които се рециклират. Изхвърлете опаковъчните материали в съответствие с нормативните изисквания.

5. Монтирайте колана. Използвайте показаната по-долу фигура и правилно монтирайте колана.



РАБОТА

Зареждане с гориво



Опасност от нараняване!

Горивото е взривоопасно!

- опасност! - Изключете и охладете двигателя преди да го заредите с гориво.
- Трябва да се съобразявате с всички инструкции за безопасност относно боравенето с гориво.



Риск от повреда на устройството!

Устройството се доставя без масло в двигателя и трансмисията.

- внимание! Преди да започнете работа трябва да заредите устройството с гориво.

Никога не използвайте масло за 4-тактови двигатели, нито масло, предназначено за 2-тактови двигатели с водно охлаждане. Това може да предизвика повреда на запалителната свещ, запушване на части от ауспуха или залепване на буталния пръстен.

Горивни смеси, които не са използвани в период от един месец или повече, могат да доведат до запушване на карбуратора или това да бъде причина двигателят да не работи правилно. Източете оставащото гориво в херметичен контейнер и го съхранете в тъмно и хладно помещение.

Смесвайте бензин със стандартно качество (оловен или безоловен, без алкохол) и висококачествено моторно масло за 2-тактови двигатели с водно охлаждане.

ПРЕПОРЪЧИТЕЛНО СЪОТНОШЕНИЕ НА СМЕСВАНЕ

БЕНЗИН 40 : МАСЛО 1

ПРЕДУПРЕЖДЕНИЕ! Обърнете внимание на емисията на изгорели газове.

Винаги изключвайте двигателя преди зареждане с гориво. Никога не наливайте гориво в устройството, когато двигателят е горещ или работи. Пазете се от възможността за пожар!

ПРЕДУПРЕЖДЕНИЕ! Никога не пушете по време на зареждане с гориво и избягвайте вдишване на бензинови пари.

ПРЕДУПРЕЖДЕНИЕ! Внимателно отворете резервоара, защото във вътрешността му може да се е образувало налягане.

Преди зареждане:

- Разклатете добре контейнера с горивната смес.
- Поставете устройството на равна, стабилна повърхност, капачката на резервоара за гориво да е с лице нагоре.
- Почистете капачката на резервоара за гориво и пространството около нея - за да избегнете проникване на мърсотия в резервоара по време на зареждане с гориво.
- Внимателно отворете капачката на резервоара - с цел да дадете възможност на образуваното във вътрешността налягане да намалява постепенно. Използвайте фуния за наливане и не пълнете резервоара до ръба.
- Развийте капачката на резервоара за масло и я свалете.
- Внимателно наливайте масло и избягвайте разливане.
- Затегнете здраво капачката на резервоара с ръка.



Изпразване на резервоара за гориво

- Дръжте съда за събиране под винта за изпускане на гориво.
- Развийте капачката на резервоара и я отстранете.

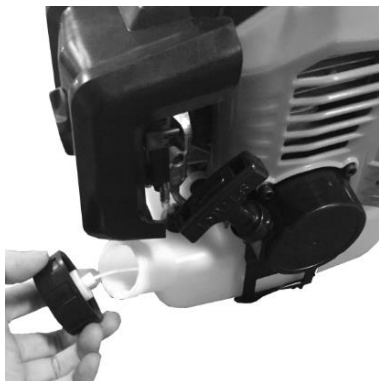

- Изчакайте, докато горивото се източи напълно.
- Завъртете здраво капачката на резервоара с ръка.

ПРЕДУПРЕЖДЕНИЕ! Винаги затягайте здраво капачката на резервоара.

ПРЕДУПРЕЖДЕНИЕ! Веднага обършете всички следи от гориво, което може би се е разляло върху устройството или на земята - и не стартирайте устройството, докато бензиновите пари не изчезнат напълно.

Стартиране на устройството

Не стартирайте устройството, ако не е напълно монтирано. Преди да включите устройството, винаги проверявайте маслото.

Проверете преди употреба!



Опасност от нараняване!

ОПАСНОСТ! Не работете с устройството, ако сте открили някакъв дефект. Ако някоя част е повредена, непременно я заменете преди следващата употреба на устройството.

Проверете състоянието на устройството за безопасност:

- Проверете има ли течове на устройството.
- Проверете визуално имали дефект на устройството.
- Проверете дали всички части на устройството са монтирани правилно.
- Проверете дали елементите за безопасност са в добро състояние.



Опасност от нараняване!

ОПАСНОСТ! Преди да започнете работа, винаги проверявайте площта и премахнете всички предмети, които могат да бъдат отхвърлени от устройството.

Когато машината е монтирана правилно, стартирайте двигателя в съответствие със следните насоки:

1. Завъртете ключа на двигателя в позиция ON.

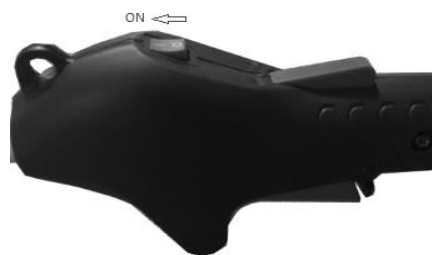

2. Държейки здраво лоста за отключване и педаля на газта, натиснете полуотворения клавиш надолу, тогава педалът на газта е заключен.



3. Поставете лоста на смукача в позиция off.



4. Внимание: Когато моторната коса се използва и стартира за първи път, на крайния потребител настоятелно се препоръчва да натисне помпата най-малко 10 пъти, за да получи най-добрата производителност на устройството в по-нататъшната работа.



5. Издърпайте ръчката на стартера, докато не чуете звук, както е показано на фигурата по-долу.



6. Поставете лоста на смукача в положение (ON).

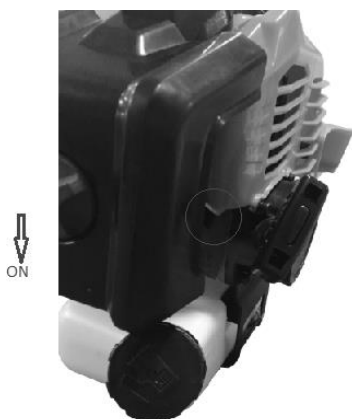

7. Дърпайте ръчката на стартера, докато двигателят не стартира.



8. Когато двигателят работи в режим на празен ход, педалът на газта е както на фигурата по-долу.
Първо натиснете лоста за отключване и след това включете педала на газта, устройството ще работи.



9. Ако използвате найлонова корда, преди косене трябва да чукнете по устройството, за да се появи режещата нишка.

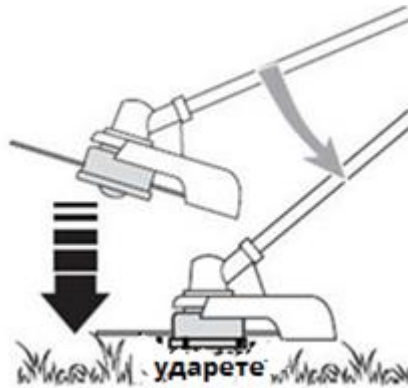

10. Ако възникне някакъв проблем, натиснете прекъсвача на двигателя и устройството ще спре да работи.

Ако се налага да спрете работата на режещата глава, освободете педала на газта.



11. Ако устройството е горещо, лостът на смукача може да бъде поставен в положение ON веднага след рестартиране на устройството.

12. **ПРЕДУПРЕЖДЕНИЕ!** Не използвайте устройството за почистване, навеждайки главата с кордата. Мощността на двигателя може да отхвърли обекти и малки камъни 15 метра или повече, причинявайки щети или наранявания на хора.



На нито едно лице, с изключение на оператора, не е позволено да се намира на по-малко от 15 метра от опасната зона. Операторът трябва да носи защита за очите, ушите, лицето, ходилата, краката и тялото.

Хората в опасната зона или в зоната с висок риск зад опасната зона трябва да използват предпазител за очите заради защита от отхвърлените предмети. Рискът намалява, когато се увеличава разстоянието от опасната зона.

Бележка:

1. Не стартирайте двигателя във висока трева.
2. Докато косите, дръжте захранващия кабел по безопасен начин върху пътеката и окосените части от площта.
3. Когато изключите двигателя, ножът продължава да се върти още няколко секунди. Затова не доближавайте режещата глава на моторната коса, докато ножът спре да работи!

МОТОРЕН ТРИОН С УДЪЛЖЕН ПРЪТ И ТРИМЕР ЗА ЖИВ ПЛЕТ

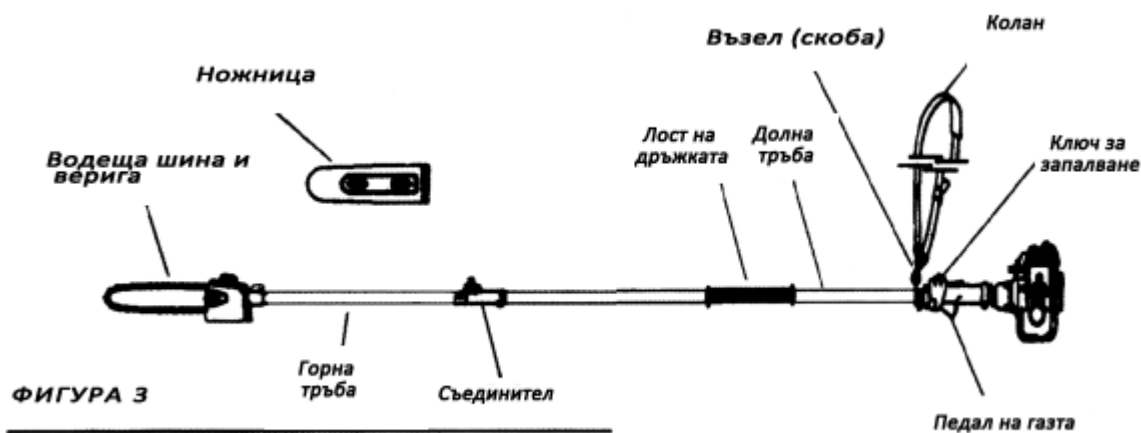

Преди монтаж

Разбирането на работата на машината ви помага да постигнете висока производителност, по-дълъг експлоатационен живот и по-безопасна работа. Преди монтажа се уверете, че имате всички компоненти, необходими за комплектиране на устройството.

- Монтирайте задвижващите глави
- Монтирайте долните тръби
- Монтирайте горните тръби/на триона, веригата и водещата шина

Акcesoар за ръководството и инструменти за рутинна поддръжка.

- Капак за веригата.

ВАЖНО

Теремините „лява ръка“ и „LH“ „дясно“, „дясна ръка“ и „RH“, „преден“ и „заден“ се отнасят до посоките от гледна точка на оператора по време на нормална работа.



ПРЕДУПРЕЖДЕНИЕ

Не правете неразрешени модификации или промени във Вашия уред или неговите компоненти

Инсталиране и настройка на шината и веригата



ПРЕДУПРЕЖДЕНИЕ

Никога не се опитвайте да инсталирате, замените или коригирате веригата, когато двигателят работи.



ПРЕДУПРЕЖДЕНИЕ

Веригата на триона е много остра. Носете ръкавици, за да защитите ръцете си, когато работите.

БЕЛЕЖКА

За да се осигури най-дълъг живот на веригата, оставете новата или заменена верига да накисва в масло за една нощ преди монтиране.

1. С помощта на малкия край на ключа за щепсел отстранете гайката на клиновидния капак (въртете обратно на часовниковата стрелка, за да го премахнете) и свалете капака за колелото на веригата.



ВНИМАНИЕ!

Разминаването на шината и винта за опъване на веригата може да доведе до сериозно увреждане на клиновидния капак, канала, винта за опъване на веригата и режещата глава.

2. Сложете отделните съставни части на подходяща повърхност. Отстранете капака на водещото колело (стъпка J), като отвинтите гайката (стъпка I). Поставете веригата върху шината както е показано (стъпка F), така че шината да е изцяло във веригата (стъпка E). Проверете дали веригата лежи правилно върху шината и сочи в правилната посока – режещият зъб от горната страна на шината трябва да сочи напред. Вземете веригата и шината, поставете веригата над водещото колело и пъхнете шината под опорния винт (стъпка H). Шината трябва да бъде прикрепена към винта за опъване на веригата (стъпка G).

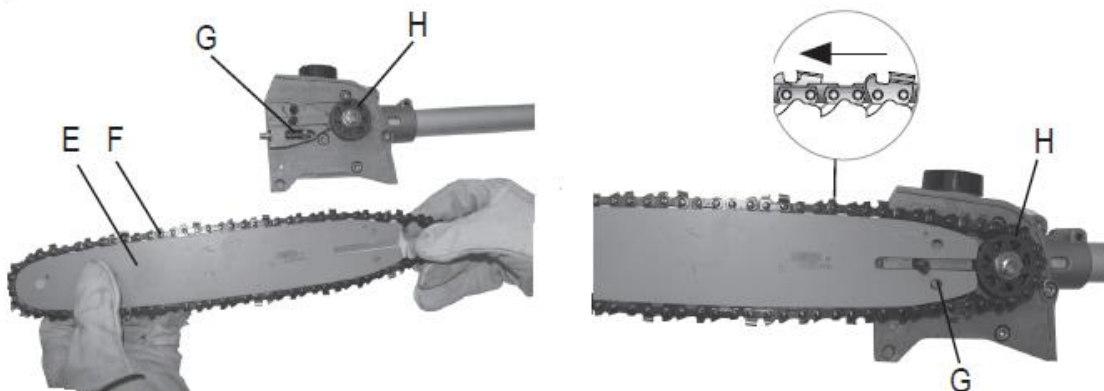

3. Поставете капака на водещото колело (стъпка J). Само с натискането на един пръст инсталирайте винта на клиновидния капак.



Опъване на веригата

1. **Важно!** Поставете уреда върху чиста равна повърхност (за повторна корекция по време на работа изключете двигателя), след това оставете шината и веригата да се охладят преди да продължите с процедурата на регулиране.

-Развийте винта (стъпка I), който закрепва капака на водещото колело (стъпка J) с няколко завъртания с имбусен ключ.



- Регулирайте опъването на веригата с помощта на затягане на винта за опъване на веригата (стъпка K). Чрез завъртане на винта по посока на часовниковата стрелка опъването на веригата се увеличава, а чрез завъртане на винта обратно на часовниковата стрелка опъването на веригата намалява. Веригата е правилно опъната, ако може да се повдигне най-малко 2 mm от водещата шина.

(С ръка издърпайте веригата по посока на движението няколко пъти от двигателя до върха на шината. Веригата трябва да е опъната, но може да се движи свободно)

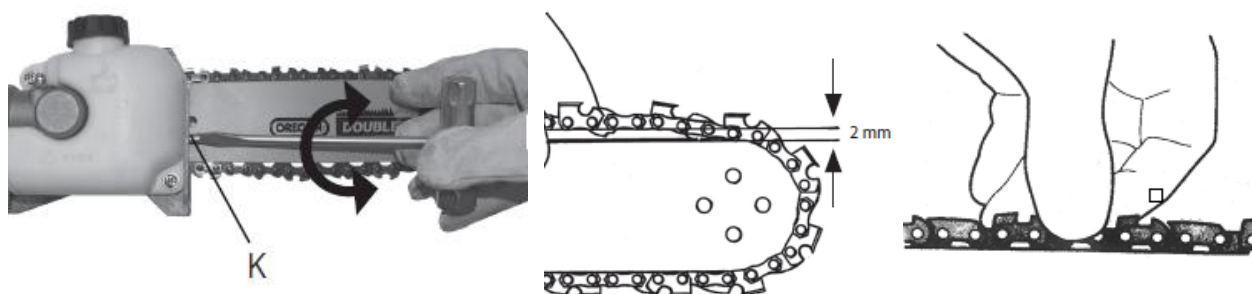

- Затегнете винта върху капака на водещото колело (стъпка J), повдигайки върха на водещата шина.

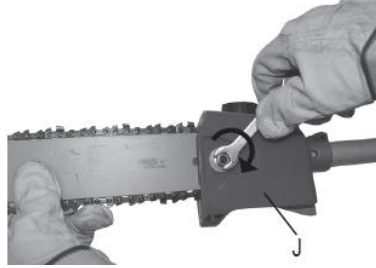

-Важно! Всички звена на веригата трябва да бъдат правилно поставени в канала на водещата шина.

Забележки за опъване на веригата:

Веригата трябва да бъде добре опъната, за да се осигури безопасна работа. Ако веригата на триона може да се повдигне с около 2 мм над водещата шина, тогава знаете, че затягането на веригата е безупречно. По време на рязане температурата на веригата се увеличава и дължината на веригата се променя. Поради това е важно да се провери опъването на веригата най-малко след 10 минути и да се регулира отново както е предписано. Това е особено необходимо за нови режещи вериги. Когато сте готови с работата, отново разхлабете веригата, защото ще бъде съкратена при охлаждане. Това ще помогне да се предотврати повреда на веригата.

Продължителността на живота на шината и веригата зависи и от смазването им. Ако се използва висококачествена смазка, каквото е стандартното масло за шини и вериги, ще се осигури по-дълъг живот. За работа в студено време смесете маслото за шината и веригата с равно участие на керосин.

Пълнене на масления резервоар

Масленият резервоар е с капацитет, достатъчен за рязане в продължение на около 40 минути (ако е конфигуриран за минимален поток).

Шината и веригата се смазват автоматично от помпа, която работи винаги, когато се върти веригата. Помпата е фабрично настроена за минимален поток, който може да се регулира на терена. Временно увеличение на масления поток често е желателно, когато се режат твърди предмети като дървен материал и дървета с много смола. Регулирайте помпата в съответствие със следните насоки:

1. Спрете двигателя и се уверете, че ключът за спиране е в положение СТОП.
2. Поставете устройството от същата страна на капака на резервоара за масло.

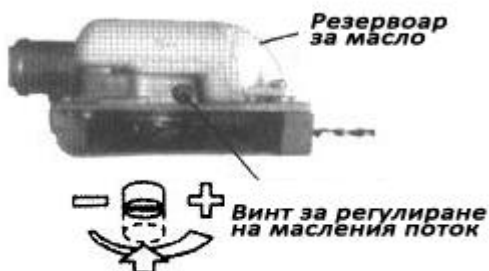

Техника на рязане

Дръжте моторния трион здраво преди да започнете да режете.

Ускорете двигателя на пълна газ, преди да започнете да режете. Винаги дръжте моторния трион на пълна газ, когато режете.

Рязане на дебели клони

Ако диаметърът на клоната е по-голям от 10 см (4), първо извършете кастрене (3) с напречно рязане на разстояние (A) от около 25 см (10) от финалния разрез.

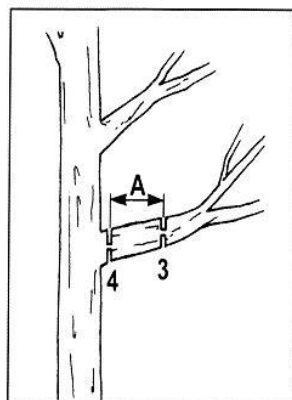
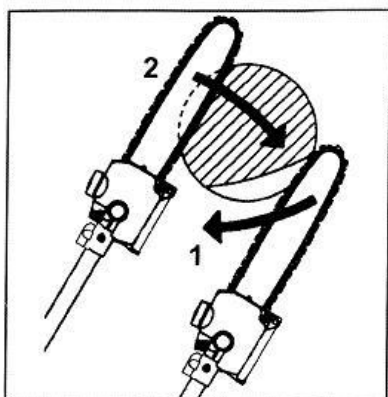

ТРИМЕР ЗА ЖИВ ПЛЕТ

ПРЕДУПРЕЖДЕНИЕ!

- Никога не транспортирайте съчленения тример за жив плет и не го спускайте, когато двигателят работи. Работещият двигател може неволно да се засили и това може да бъде причина за задвижване на острието.
- Уверете се, че капакът за острието е на място по време на транспортирането или съхранението на съчленения тример за жив плет.
- При носене на съчленения термер прикачното устройство трябва да бъде в транспортно положение.

ВНИМАНИЕ!

- Поддържайте съчленения термер за жив плет според това ръководство и следвайте препоръчания график на поддръжка.
- Никога не модифицирайте и не деактивирайте някое от устройствата за безопасност на тримера за жив плет.
- Винаги използвайте оригинални части и аксесоари по време на ремонта или поддръжката на тази машина.
- Не правете неоторизирани модификации на съчленения термер за жив плет.

- По време на транспортирането на тримера за жив плет в превозно средство, здраво го закрепете, за да предотвратите изтичане на гориво или повреда на машината.

Винаги почиствайте работното си пространство от боклук или скрити отломки, за да си създадете добра позиция за краката.

- Дръжте режещите елементи остри и правилно регулирани.

- Дръжте съчленения тример за жив плет в чисто състояние. Пазете го от буйна растителност, кал, боклуци и т.н.

Монтиране и регулиране на острието на съчленения тример за жив плет



ПРЕДУПРЕЖДЕНИЕ!

- Режещите елементи на тримера са много остри. Не вземайте режещите елементи с голи ръце, не чистете режещите елементи от тялото си.
- Никога не стартирайте двигателя и не работете със съчленения тример за жив плет, когато режещото устройство е в позиция за съхранение / транспорт.

Поставете тримера за жив плет върху равна и гладка повърхност с двигател, лежащ върху предпазителя на резервоара за гориво. Уверете се, че капакът на режещото устройство на тримера за жив плет е на мястото си.

1. С дясната си ръка вземете лоста, който се намира в непосредствена близост до предпазителя за ръка. С лявата си ръка държете здраво лоста за регулиране на режещото устройство.
2. С показалеца на лявата си ръка натиснете лостчето за освобождаване на резето. С левия палец натиснете бутона за заключване на резето.
3. Докато държите резето заключено, завъртете режещия нож с помощта на регулиращия лост, за да бъде на нивото на външната тръба.
4. Разхлабете лостчето за заключване и бутона за освобождаване на резето. Уверете се, че лостчето за заключване и бутона за освобождаване на резето са се върнали в заключено положение.

5. Монтиране на тримера за жив плет

Прецизно инсталирайте тримера за жив плет (15) на буталния прът (3), както е показано на Фигура 40,.



Настройте наклона на отключване на спирачките. Тримерът за жив плет може да се накланя от 0 ° до 90 °.

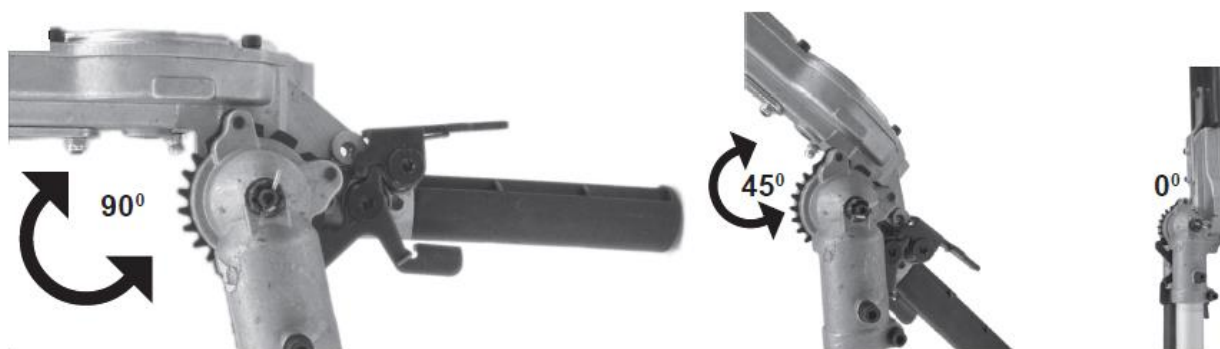

5. Махнете капака от режещото устройство. Двигателят вече може да се стартира.

Регулиране на режещото устройство на тример за жив плет за желаните ъгли на рязане

ПРЕДУПРЕЖДЕНИЕ!

Не докосвайте острието на тримера с работещ двигател. Остриетата могат да се движат дори когато двигателят е в режим на празен ход.

Безопасна работа

Тази машина е проектирана специално за рязане на жив плет.

Никога не използвайте тази машина за други цели. Никога не се опитвайте да режете камъни, метали, пластмаса или други твърди предмети.

Използването за други цели може да повреди машината или да ви причини сериозни наранявания.

Подготовка

- Носете подходящо защитно облекло и оборудване - вижте раздел "Мерки за безопасност".
- Изберете най-безопасното работно положение за защита от падащи предмети (клони, и т.н.).
- Стартирайте двигателя
- Поставете колана.

Никога не стойте директно под клоната, който режете - пазете се от падащи клони. Не забравяйте, че клонът може да отскочи.

Работно положение:

Задръжте контролния лост с дясната ръка и ръкохватката с лявата ръка. Лявата ви ръка трябва да се протегне в най-удобното положение.

БЕЛЕЖКА:

Починете си, ако се чувствате уморени.

Приложения

Първото използвайте ножици за рязане на дебели клони.

Ред на рязане

Ако е необходимо радиално разрязване, режете помалко в няколко хода.

Техники на рязане

Вертикален разрез:

Обърнете острието нагоре и надолу в извита позиция, докато се движите край оградата, и използвайте двете страни на острието.

Хоризонтален разрез:

Дръжте острието под ъгъл от 0° до 90°, докато правите хоризонтални движения с тримера за жив плет.

Обърнете ножа в позицията на скоба към външната страна на оградата, така че нарязаните клони да падат на земята.

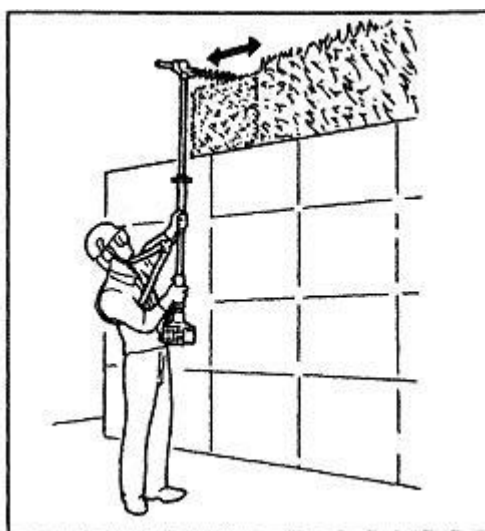



Бележка: Не стартирайте двигателя във висока трева.

Когато двигателят е изключен, острието още работи в продължение на няколко секунди, така че не докосвайте режещата глава на моторната коса, докато косата не спре да работи!

РЕДОВНА ПОДДРЪЖКА

Правилната поддръжка е от ключово значение за запазване на първоначалната ефективност и безопасност на устройството с течение на времето.

Преди извършването на всякакви дейности по поддръжка или почистване, винаги изключвайте двигателя.

1. Не пръскайте устройството с вода. Потопянето във вода вреди на двигателя и електрическите връзки.
2. Почистете устройството с кърпа, ръчна четка и пр.

ПРЕДУПРЕЖДЕНИЕ! По време на операциите по поддръжка:

- Извадете кабела от свещта.
- Изчакайте, докато двигателят се охлади достатъчно.
- Никога не изхвърляйте отработеното масло, гориво или други замърсяващи материали на

места, където това не е позволено.

График на поддръжка			
	12 часа употреба	24 часа употреба	36 часа употреба
Въздушен филтър	почистете	почистете	подменете
Запалителна свещ	проверете	почистете	подменете

Професионална проверка се изисква:

- a) ако тримерът за трева удари твърд предмет
- b) ако двигателят внезапно спре
- c) ако режещата глава с найлонова корда се повреди
- d) ако зъбните колела са повредени

Сменете и отново почистете макарата с найлонова корда в края на сезона на косене. Винаги почиствайте макарата с найлонова корда и ако е необходимо, заменете я с нова. Макаратата с найлонова корда трябва да бъде почистена или подменена от оторизиран сервизен център.

СЪХРАНЕНИЕ

В края на всеки сезон на косене внимателно почистете устройството от прах и отломки, уверете се, че няма повредени части и заменете всички дефектни части. Устройството трябва да се съхранява на сухо място далеч от природни бедствия и с правилно поставена обвивка.

ПОЧИСТВАНЕ НА ДВИГАТЕЛЯ И АУСПУХА

За да намалите риска от пожар, често почиствайте перките на цилиндъра със сгъстен въздух и почиствайте зоната около ауспуха, за да ги освободите от прах, клони, листа и други отпадъци.

СТАРТОВА СИСТЕМА

За да предотвратите прегряване и повреда на двигателя, винаги поддържайте отворите за въздушно охлаждане в чисто състояние, без прах и отломки. Ако забележите признаци на износване на стартовия кабел, свържете се с оторизиран сервиз за подмяна.

ГАЙКИ И ВИНТОВЕ

Периодично проверявайте дали всички гайки и винтове са здраво затегнати и дали ръкохватките са здраво затегнати.

Замяна и почистване на запалителната свещ

- Периодично извадете и почистете запалителната свещ с метална четка, за да я освободите от всички депозити.
- Проверявайте и отново регулирайте предписаното разстояние между електродите.
- Сменете запалителната свещ и я затегнете здраво с помощта на ключ.
- За замяна на свещта използвайте свещ със същите характеристики - всеки път, когато електродите са изгорели или ако изолацията е износена, и във всеки случай - на всеки 100 часа работа.

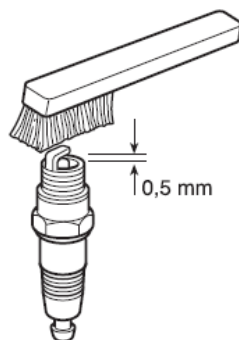

Почистете въздушния филтър

ВАЖНО! Почистването на въздушния филтър е от съществено значение, за да се гарантира ефективността и трайността на устройството. Не работете с повреден филтър или без филтър, тъй като това може трайно да повреди двигателя. Този филтър трябва да се почиства на всеки 12 часа работа.

Почистете филтъра в съответствие със следните насоки:

- Разхлабете винта, махнете капака и филтърния елемент.
- Измийте филтърния елемент със сапун и вода. Не използвайте бензин и други разтворители.
- Оставете филтъра да изсъхне на въздуха.
- Монтирайте филтърния елемент и капака обратно и затегнете винта отново.

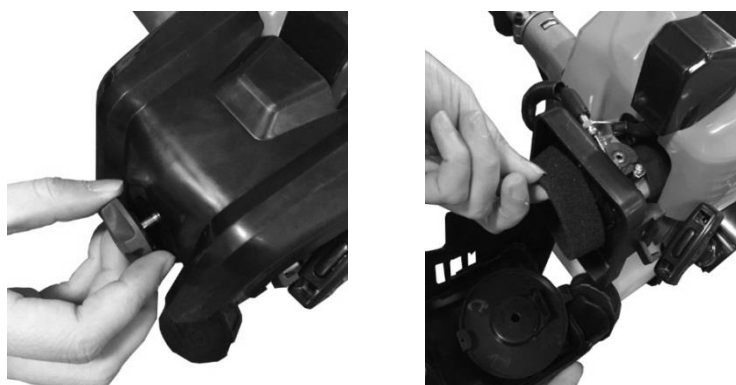

Предупреждение!

Никога не стартирайте двигателя без монтиран филтърен елемент.

Ъглова предавка

Смазвайте с литиева грес. Отстранете винта (1) и слагайте грес, ръчно въртете вала докато не се появи грес, а след това върнете винта (1) на мястото му.

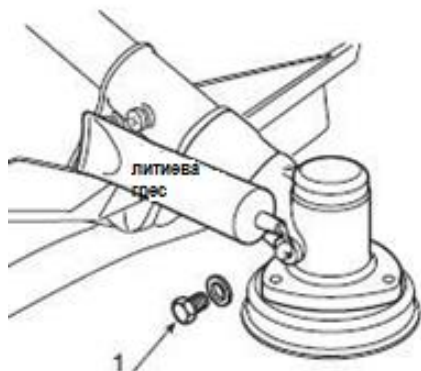

Смяна на режещата жица (кордата)

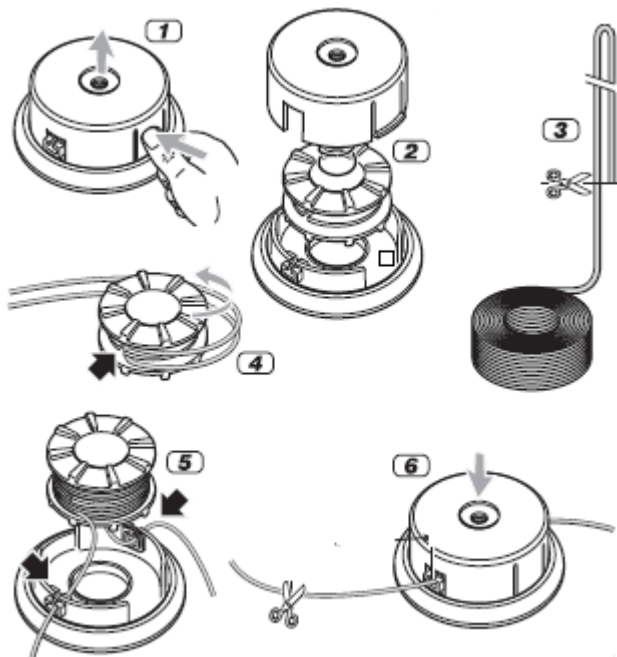

ЗАТОЧВАНЕ НА НОЖА

- Извадете ножа (A) от предпазителя (B) чрез развиване на винта (C).
- Фиксирайте ножа в менгеме и го наострете с помощта на плоска пила, но не забравяйте, че трябва да запазите оригиналните режещи ъгли.
- Отново монтирайте ножа.

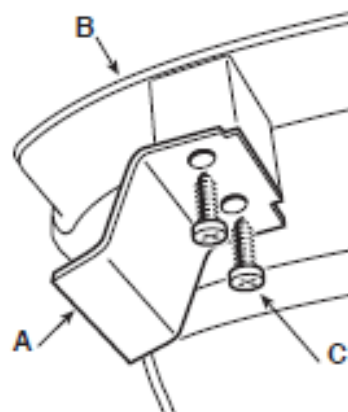

РЕШАВАНЕ НА ПРОБЛЕМИ

Преди операциите по поддръжка или почистване, винаги изключвайте двигателя и изчакайте докато косата спре да работи.

1) Двигателят не стартира или не може да продължи да работи

- Отново монтирайте режещата глава с найлонова корда.
- Проверете има ли гориво.
- Неправилна стартова процедура. Следвайте инструкциите.
- Мръсна запалителна свещ или неправилно разстояние между електродите. Проверете свещта.
- Запушен въздушен филтър. Почистете и/или заменете филтъра
- Проблеми с карбуратора. Свържете се с оторизиран сервизен център.

2) Двигателят стартира, но няма достатъчна мощност

- Занесете макарата с найлоновата корда за замяна (сервизен център)
- Запушен въздушен филтър – почистете или заменете филтъра
- Проблеми с карбуратора – свържете се с оторизиран сервиз

3) Двигателят работи неравномерно и му липсва мощност, когато стартира отново

- Мръсна запалителна свещ или неправилно разстояние между електродите. Проверете свещта.
- Проблеми с карбуратора – свържете се с оторизиран сервиз.

4) Двигателят изхвърля много дим

- Неправилно съотношение в горивната смес. Пригответе сместа в съответствие с указанията.
- Проблеми с карбуратора – свържете се с оторизиран сервиз.

5) Режещото средство не трябва да се движи, когато двигателят работи на празен ход.

- Неправилно регулиран карбуратор – свържете се с оторизиран сервиз.

6) Устройството започва да вибрира необичайно

- Повредени или разхлабени части-спрете устройството и извадете кабела от свещта; инспектирайте повредата. Проверете и затегнете разхлабените части. Всички работи по проверка, ремонт и подмяна трябва да се извършват в оторизиран сервиз.

7) Ако температурата на устройството е много висока:

- Старайте се устройството да получава редовни работни почивки.

Повредите, които са неоткриваеми с помощта на тази таблица могат да бъдат открити само от специализирана фирма (сервизен център).

ДЕКЛАРАЦИЯ ЗА СЪОТВЕТСТВИЕ

Според Машинна директива на Европейската комисия 2006/42/ЕС от 17 май 2006, Приложение II А

Villager®

Villager d.o.o.
Bratislavska cesta 5, 1000 Ljubljana, Slovenia

Описание на машината: **Бензинов мултифункционален уред MBC 33 E**

Заявяваме с пълна отговорност, че посоченият по-горе продукт е проектиран и произведен в съответствие с:

- Директива 2006/42/ЕС относно безопасността на машините
 - Директива 2014/30/ЕС относно електромагнитната съвместимост
 - Директива 2000/14/ЕС, 2005/88/ЕС относно емисията на шум
 - Директива (ЕУ) 1628/2016 относно емисиите на газове и замърсяващи материали от двигатели с вътрешно горене
- ЕС номер на одобрението: e24*2016/1628*2017/656SHA1/P*0094*00

Хармонизирани и други стандарти:

EN ISO 14982:2009
EN ISO 11806-1:2011

Упълномощен орган в съответствие с Директиви 2000/14/ЕС, 2005/88/ЕС

SGS-CSTC доклад за тестването на стандартите и техническите услуги SHES1601000054402 дата 02.09.2016.

Измерено ниво на звукова мощност	L _{WA} 112,3 dB(A) / L _{WA} 112,6 dB(A)
Гарантирано ниво на звукова мощност	L _{WA} 115 dB(A)

Лицето, отговорно за изготвянето на техническа документация: Звонко Гаврилов на адреса на компанията Villager D.O.O, Братиславска цеста 5, 1000 Ljubljana

Място/дата: Любляна, 09.06.2022.

Лице, упълномощено да
състави декларацията от името на производителя

Звонко Гаврилов

