

RAIDER

GARDEN TOOLS



RAIDER[®]

Garden Tools

- Бензинова палцова косачка
- Sickle Bar Gasoline Mower
- Maşina de tuns iarba cu motor pe benzina
- Βενζινοκίνητο χλοοκοπτικό
- Бензинска косилица

Contents

11	BG	оригинална инструкции за експлоатация
34	EN	original instructions' manual
49	RO	instrucțiuni
64	EL	μετάφραση του πρωτοτύπου των οδηγιών χρήσης
73	SR	uputstva za upotrebu

RD-SBM01
USER'S MANUAL





СХЕМА НА ОТДЕЛНИТЕ ЕЛЕМЕНТИ

EN SCHEME • RO SCHEMA • EL ΣΧΕΔΙΟ • RU СХЕМЫ • SR ШЕМА

	BG	EN	RO	EL	SR
1	Ръкохватка	Handle	Mâner	Χειριστείτε	Ручка
2	Лост за управление на самостоятелно задвижване	Self-drive control lever	Maneta de control cu acționare automată	Μοχλός ελέγχου αυτοδιακόπτη	Ручица за управљање самопогоном
3	Лост на дросела	Throttle lever	Maneta acceler-ației	Μοχλός γκαζιού	Ручица гаса
4	Лост на съединителя за косене	Cutter clutch lever	Pârghia ambreia-jului tăietorului	Μοχλό συμπλέκτη κοπής	Ручица квачила за ножеве
5	Предпазно заключване	Safety lock	Blocare de securitate	Κλειδωμα ασφαλείας	Сигурносно закључавање
6	Плъзгачи за регулиране височината на косене	Sliders for mowing height adjustment	Glisoare pentru reglarea înălțimii cositoare	Ολισθητήρες για την προσαρμογή ύψους κοπής	Клизачи за подешавање висине кошње
7	Ножеве	Knives	cuțițe	Μαχαίρια	Ножеви
8	Защитен капак	Protective cover	Capac de protecție	Προστατευτικό κάλυμμα	Заштитни поклопац
9	Ръкохватка на стартера	Starter handle	Mânerul demarorului	Λαβή εκκίνησης	Стартер дршка
10	Капачка на резервоара за гориво	Fuel tank cap	Capac rezervor combustibil	Κάλυμμα δεξαμενής καυσίμου	Капа за резервоар за гориво
11	Пусков прекъсвач	Start-up switch	Înterupător de circuit	Διακόπτης	Аутоматски осигурач
12	Капак на въздушния филтър	Air filter cover	Capac filtru de aer	Κάλυμμα φίλτρου αέρα	Поклопац филтера за ваздух
13	Гуми	Tires	anvelope	Ελαστικά	Гуме
14	Помпа за подкачване на горивото	Fuel pump	Pompă pentru injecție de combustibil	Αντλία για έγχυση καυσίμου	Пумпа за убризгавање горива

СГЛОБЯВАНЕ

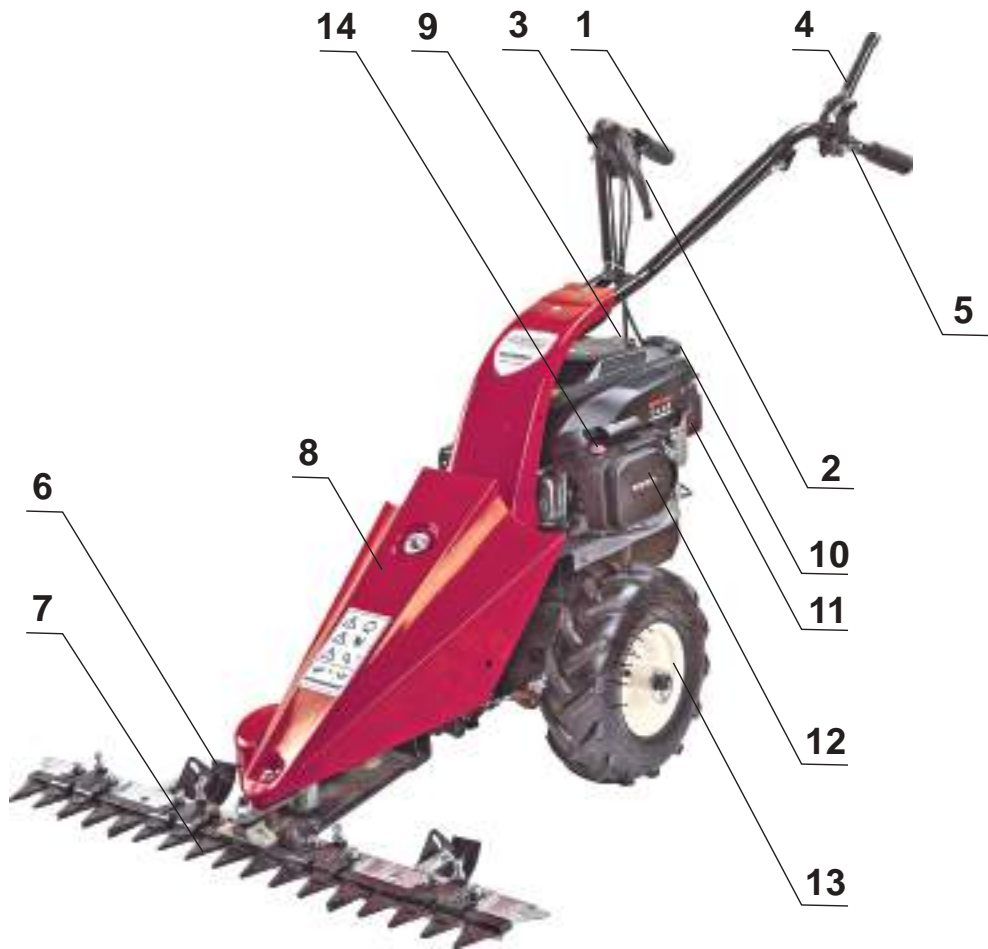
EN ASSEMBLY • RO INTEGRARE • EL ΣΥΝΑΡΜΟΛΟΓΗΣΗ • RU ИНТЕГРАЦИЯ • SR МОНТАЖА

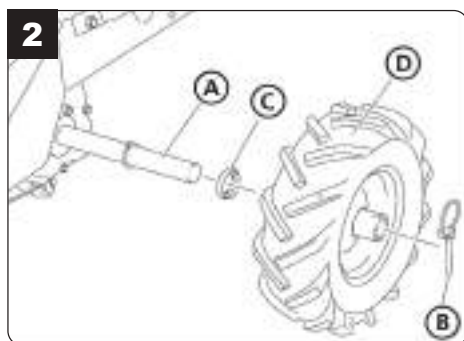

BG Колела: Ако е необходимо, първо отстранете стяга (B) от задвижващия вал (A). Натиснете предпазната капачка (C) върху задвижващия вал. Плъзнете колелото (D) на вала - с вентила, обърнат навън. Натиснете стягащата скоба през отворите в ръба на колелото и задвижващия вал. Затворете щифта. Следвайте същата процедура от другата страна

EN Wheels: If necessary, first remove the clamp (B) from the drive shaft (A). Push the protective cap (C) on the drive shaft. Slide the wheel (D) on the shaft - with the valve facing out. Push the clamp through the holes in the edge of the wheel and the drive shaft. Close the pin. Follow the same procedure on the other side

RO Roți: Dacă este necesar, scoateți mai întâi clema (B) din arborele de antrenare (A). Împingeți capacul de protecție (C) pe arborele de antrenare. Glisați roata (D) pe arbore - cu supapa orientată spre afară. Împingeți clema prin orificiile din marginea roții și arborele de antrenare. Închideți știftul. Urmați aceeași procedură din cealaltă parte

EL Τροχοί: Εάν χρειάζεται, αφαιρέστε πρώτα τον σφιγκτήρα (B) από τον άξονα κίνησης (A). Σπρώξτε το προστατευτικό πώμα (C) στον άξονα κίνησης. Σύρετε τον τροχό (D) στον άξονα - με τη βαλβίδα στραμμένη προς τα έξω. Σπρώξτε τον σφιγκτήρα μέσω των οπών στο άκρο του τροχού και στον άξονα μετάδοσης κίνησης. Κλείστε τον πείρο. Ακολουθήστε την ίδια διαδικασία στην άλλη πλευρά

SR Точкови: Ако је потребно, прво уклоните стезалку (B) са погонског вратила (A). Гурните заштитну капу (C) на погонско вратило. Гурните точак (D) на осовину - с вентилом окренутим према ван. Гурните стезалку кроз рупе на ивици точкића и погонско вратило. Затворите иглу. Слиједите исти поступак на другој страни

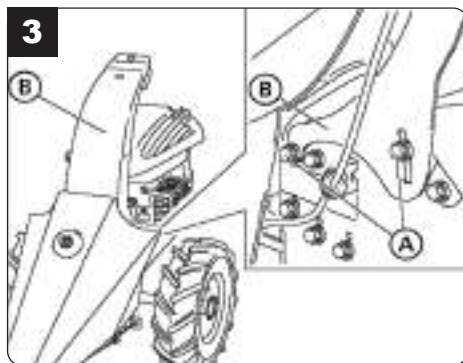

BG Опора на кормилото: Развийте винтовете (A) с пръстена и шайбата от двете страни на продукта. Поставете опората на кормилото (B) върху продукта и отново завинтете винтовете.

EN Steering Wheel Support: Unscrew the screws (A) with the ring and washer on both sides of the product. Attach the rudder support (B) to the product and retighten the screws.

RO Roți: Dacă este necesar, scoateți mai întâi clema (B) din arborele de antrenare (A). Împingeți capacul de protecție (C) pe arborele de antrenare. Glisați roata (D) pe arbore - cu supapa orientată spre afară. Împingeți clema prin orificiile din marginea roții și arborele de antrenare. Închideți știftul. Urmați aceeași procedură din cealaltă parte

EL Υποστήριξη τιμονιού: Ξεβιδώστε τις βίδες (A) με το δακτύλιο και τη ροδέλα και στις δύο πλευρές του προϊόντος. Συνδέστε το στήριγμα του τιμονιού (B) στο προϊόν και σφίξτε ξανά τις βίδες.

SR Носач волана: Одвијте вијке (А) са прстеном и подлошком на обе стране производа. Причврстите носач управљача (Б) на производ и поново затегните вијке.

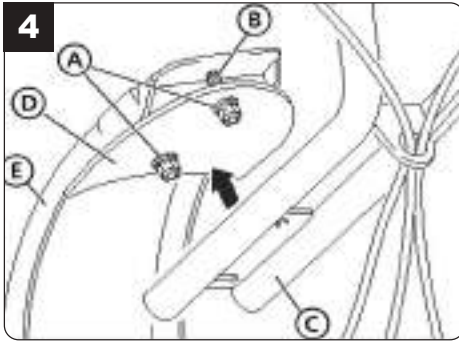

BG Монтиране на рџкохватката: ВНИМАНИЕ! Повреда на продукта! Обърнете внимание на прокарването на кабелите на Боуден. Кабелите на Боудън не могат да бъдат прекарани в твърде малък радиус, и не да бъдат смачкани. Разхлабете самозаконящата гайка (А) с пръстена и шайбата от винта с кръгла глава с квадратно гърло (В). Натиснете дрџката (С) върху винта с кръгла глава с квадратно гърло. Завийте самозаконящата гайка с пръстена и шайбата върху винта с кръгла глава с квадратно гърло и го затегнете. Забелешка: Уверете се, че амортизаторът на вибрациите (D) между опората на кормило-то (E) и дрџката (C) е инсталиран.

EN Handle Mount: CAUTION! Product damage! Take a look at Bowden's cable routing. Bowden's cables cannot be routed in too small a radius and not crushed. Loosen the self-locking nut (A) with the ring and washer from the round-necked screw (B). Press the handle (C) onto the square head screw with a round head. Screw in the self-locking nut with the ring and washer onto the square head screw and tighten it. Note: Make sure that the vibration damper (D) between the rudder support (E) and the handle (C) is installed

RO Suport mâner: ATENȚIE! Daune produse! Uitați-vă la rutarea prin cablu a lui Bowden. Cablurile Bowden nu pot fi dirijate într-o rază prea mică și nu sunt strivite. Slăbiți piulița autoblocantă (A) cu inelul și șaiba de la șurubul cu gât rotund (B). Apăsați

mânerul (C) pe șurubul capului pătrat cu un cap rotund. Înșurubați piulița autoblocantă cu inelul și șaiba pe șurubul rotund cu capul pătrat și strângeți-l. Notă: Asigurați-vă că amortizorul de vibrații (D) dintre suportul cărmei (E) și mânerul (C) este instalat.

EL Ρύθμιση λαβής: ΠΡΟΣΟΧΗ! Βλάβη προϊόντος! Ρίξτε μια ματιά στη δρομολόγηση του καλωδίου Bowden. Τα καλώδια του Bowden δεν μπορούν να δρομολογηθούν σε πολύ μικρή ακτίνα και δεν συνθλίβονται. Χαλαρώστε το παξιμάδι (Α) με το δακτύλιο και τη ροδέλα από τη βίδα με στρογγυλό λαιμό (Β). Πιέστε τη λαβή (C) στην κοχλιωτή βίδα με κυκλική κεφαλή. Βιδώστε το παξιμάδι με το δακτύλιο και τη ροδέλα πάνω στη στρογγυλή βίδα τετράγωνης κεφαλής και σφίξτε το. Σημείωση: Βεβαιωθείτε ότι έχει τοποθετηθεί ο αποσβεστήρας κραδασμών (D) μεταξύ του υποστηρίγματος του πηδαλίου (E) και της χειρολαβής (C).

SR Дрџач ручке: ОПРЕЗ! Оштећење производа! Погледајте Бовден-ове каблове. Бовденови каблови не могу бити усмерени у малом радијусу и не сметају. Отпустите запорну матицу (А) са прстеном и подлошком са завртња са округлим вратом (Б). Притисните ручицу (C) на квадратни вијак с округлом главом. Заврните матицу са прстеном и подлошком на округли вијак с квадратном главом и затегните је. Напомена: Проверите да ли је уграђен пригушивач вибрација (D) између носача кормила (E) и дршке (C).

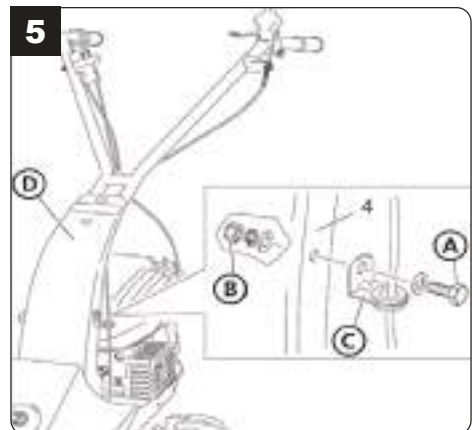

BG Водач за кабела на Bowden: ВНИМАНИЕ!

Повреда на продукта! Обърнете внимание на прокарването на кабелите на Боуден. Кабелите на Боудън не могат да бъдат прекарани в твърде малък радиус, и не да бъдат смачкани. Разхлабете самозаконtringщата гайка (B) с фиксатора и шайбата от винта (A). Натиснете винта с шайбата през отвора в скобата (C) и държача на кормилото (D). Завийте самозатягащата се гайка с пръстена и шайбата върху винта и я затегнете.

EN Bowden Cable Guide: CAUTION! Product damage! Take a look at Bowden's cable routing. Bowden's cables cannot be routed in too small a radius and not crushed. Loosen the self-locking nut (B) with the retainer and the washer from the screw (A). Press the washer screw through the hole in the bracket (C) and the handlebar holder (D). Screw the self-tightening nut with the ring and washer onto the screw and tighten it.

RO Ghid pentru cablu Bowden: ATENȚIE! Daune produse! Uitați-vă la rutarea prin cablu a lui Bowden. Cablurile Bowden nu pot fi dirijate într-o rază prea mică și nu sunt strivite. Slăbiți piulița autoblocantă (B) cu dispozitivul de fixare și șaiba de la șurub (A). Apăsati șurubul șaibei prin orificiul din suport (C) și suportul ghidonului (D). Înșurubați piulița autostrângere cu inelul și șaiba pe șurub și strângeți-o.

EL Οδηγός καλωδίου Bowden: ΠΡΟΣΟΧΗ!

Вλάβη προϊόντος! Ρίξτε μια ματιά στη δρομολόγηση του καλωδίου Bowden. Τα καλώδια του Bowden δεν μπορούν να δρομολογηθούν σε πολύ μικρή ακτίνα και δεν συνθλιβονται. Ξεβιδώστε το παξιμάδι (B) με το συγκρατητήρα και τη ροδέλα από τη βίδα (A). Πιέστε τη βίδα της ροδέλας μέσα από την οπή στο βραχίονα (C) και τη βάση τιμονιού (D). Βιδώστε το αυτο-σύσφιγγο παξιμάδι με το δακτύλιο και τη ροδέλα πάνω στη βίδα και σφίξτε το.

SR Водич за Бовден кабл: ОПРЕЗ! Оштећење производа! Погледајте Бовден-ове каблове. Бовденови каблови не могу бити усмерени у малом радијусу и не сметају. Отворите матицу за блокирање (B) са држачем и подлошку из вијка (A). Притисните вијак подлошка кроз отвор на носачу (C) и држач управљача (D). Заврните матицу са прстеном и подлошком на завртањ и притените је.

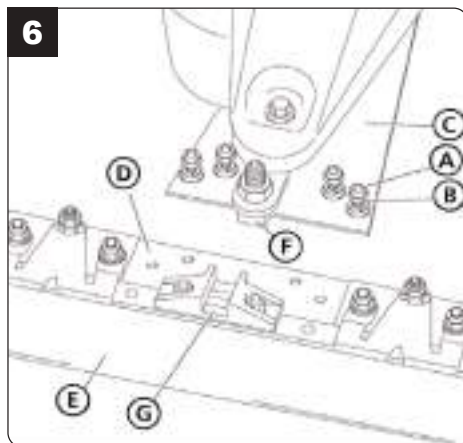

BG Нож: ПРЕДУПРЕЖДЕНИЕ! Изключете свещта, преди да извършите каквото и да е обслужване на машината. Ножовете са изключително остри! За да избегнете сериозни наранявания, дръжте пластмасовия предпазител (E) на блока на ножовата греда (D). Разхлабете самозаконtringщата гайка (B) с пръстена и шайбата от винта (A) с шайбата. Поставете основната плоча (C) върху фрезата (D). Насочете плъзгащия се блок (F) към водача (G) на режещия инструмент. Подравнете ножа и основната плоча един към друг. Завъртете винта с шайбата отдолу през режещия инструмент и основната плоча. Завийте самозатягащата се гайка с пръстена и шайбата върху винта и я затегнете.

EN Knife: WARNING! Turn off the candle before performing any maintenance on the machine. The knives are extremely sharp! To prevent serious injury, keep the plastic guard (E) on the blade block (D). Loosen the self-locking nut (B) with the ring and the washer from the screw (A) with the washer. Place the base plate (C) on the cutter (D). Point the sliding block (F) towards the guide (G) of the cutting tool. Align the knife and baseplate with each other. Rotate the washer screw below through the cutting tool and base plate. Screw the self-tightening nut with the ring and washer onto the screw and tighten it.

RO Cuțit: ATENȚIE! Opriti lumânarea înainte de a efectua orice întreținere a mașinii. Cuțitele sunt extrem de ascuțite! Pentru a preveni răni grave, mențineți protecția de plastic (E) pe blocul de lame (D). Slăbiți piulița autoblocantă (B) cu inelul și șaiba de la șurubul (A) cu șaibă. Așezați placa de bază (C) pe freza (D). Îndreptați blocajul glisant (F) spre ghidajul (G) al sculei de tăiere. Aliniați cuțitul și placa de bază unul cu celălalt. Rotiți șurubul șaibei de jos prin scula de tăiere și placa de bază. Înșurubați piulița de auto-strângere cu inelul și șaiba și strângeți-o.

EL Μαχαίρι: ΠΡΟΣΟΧΗ! Απενεργοποιήστε το κερύ πριν πραγματοποιήσετε οποιαδήποτε συντήρηση στο μηχάνημα. Τα μαχαίρια είναι εξαιρετικά αιχμηρά! Για να αποφύγετε σοβαρούς τραυματισμούς, κρατήστε το πλαστικό προστατευτικό κάλυμμα (E) στο μπλοκ λεπίδας (D). Χαλαρώστε το παξιμάδι (B) με το δακτύλιο και τη ροδέλα από τη βίδα (A) με τη ροδέλα. Τοποθετήστε την πλάκα βάσης (C) στον κόπτη (D). Στρέψτε το μπλοκ ολίσθησης (F) προς τον οδηγό (G) του εργαλείου κοπής. Ευθυγραμμίστε το μαχαίρι και την πλάκα βάσης μεταξύ τους. Περιστρέψτε τη βίδα πλύσης κάτω από το εργαλείο κοπής και την πλάκα βάσης. Βιδώστε το αυτο-σφίγγο παξιμάδι με το δακτύλιο και τη ροδέλα πάνω στη βίδα και σφίξτε το.

SR Нож: УПОЗОРЕЊЕ! Угасите свећу пре било каквог одржавања машине. Ножеви су изузетно оштри! Да бисте спречили озбиљне повреде, држите пластични штитник (E) на блоку сечива (D). Отпустите матицу (B) са само-закључавајућим прстеном и подлошку са вијка (A) с подлошком. Поставите основну плочу (C) на резач (D). Клизни блок (F) усмјерите према водилицы (G) резног алата. Поравнајте нож и основну плочу један са другим. Закрените вијак за подлогу испод алата за резање и постоља. Заврните матицу са прстеном и подлошком на завртањ и притегните је.

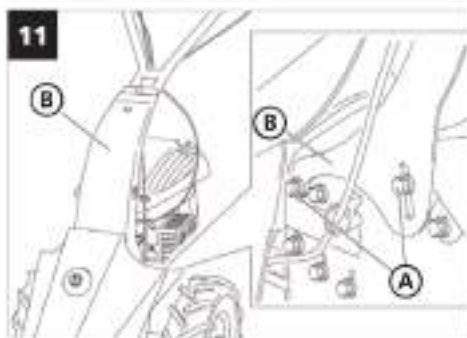
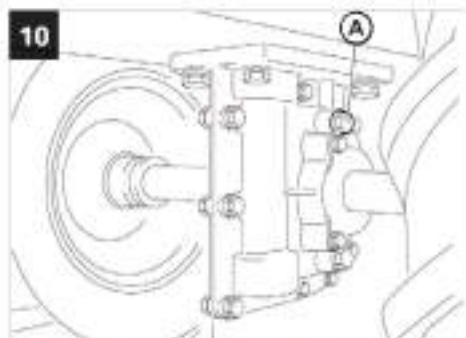
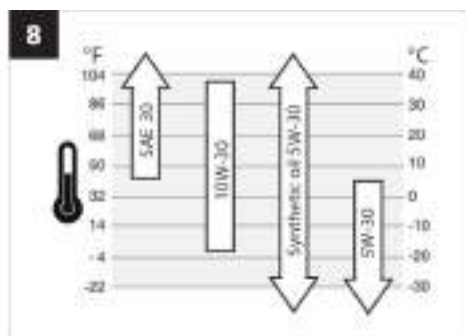

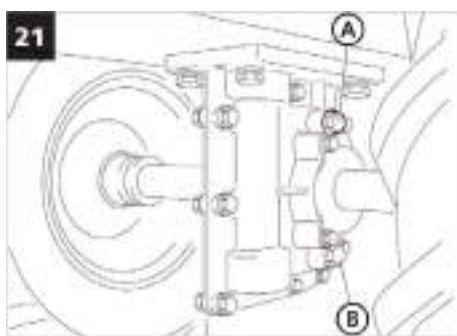
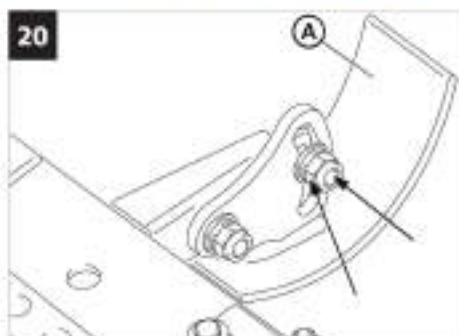
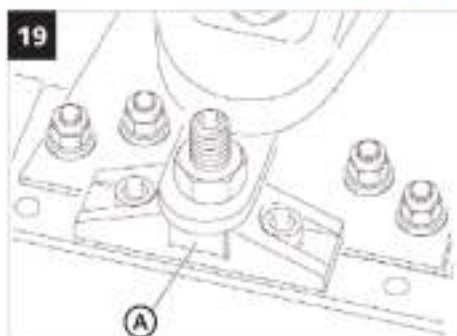

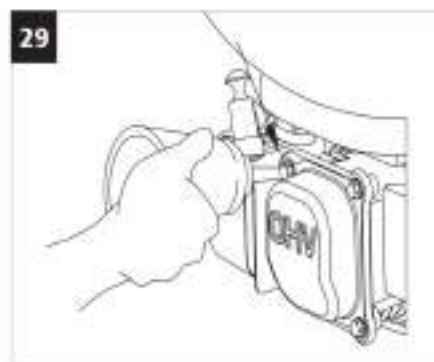
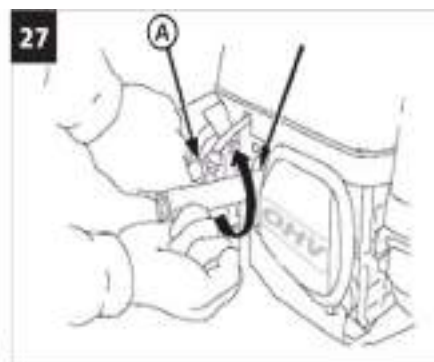
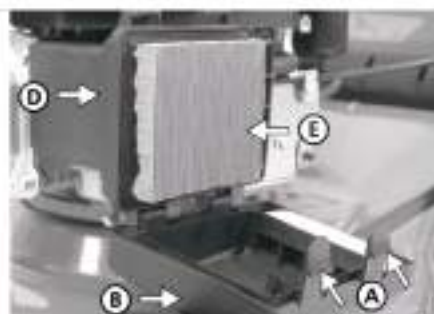

ПОЯСНЕНИЕ НА ПИКТОГРАМИТЕ:

EN WHAT DO THE SYMBOLS MEAN?

НЕ КОСЕТЕ, ДОКАТО В НЕПОСРЕДСТВЕНА БЛИЗОСТ СЕ НАМИРАТ ДРУГИ ЛИЦА, ОСОБЕНО ДЕЦА ИЛИ ДОМАШНИ ЖИВОТНИ. СЪХРАНЯВАЙТЕ НА МЕСТА НЕДОСТЪПНИ ЗА ДЕЦА.



Пазете се от въртящите се елементи на машината. Изчакайте въртенето да спре напълно. След изключване ножовете продължават да се въртят по инерция и могат да предизвикат наранявания. Не поставяйте ръцете или краката си в близост или под въртящите се елементи.



WARNING! There is a risk that stones and other objects could be thrown out by the lawnmower. Always keep other people, children and all domestic animals at a safe distance



ВНИМАНИЕ! Когато косачката работи, пазете всяка част от тялото, далеч от работната зона на ножа
WARNING! When the mower is working, prohibited any part of body close to the work area of blade



ВНИМАНИЕ! Токсични изпарения; Не използвайте вътре!
WARNING! Toxic fumes; Don't operate in door



ВНИМАНИЕ! Горивото е запалимо, дръжте се на пожар. Не добавяйте гориво, когато машината работи.
WARNING! Fuel is flammable, keep fireaway. Do not add fuel when machine running.



WARNING! Disconnect the wire of spark plug before cleaning transporting making any adjustments or leaving the lawnmower unattended., Never mowing on the slope which gradient is more than 15 degree.



ВНИМАНИЕ! Изключете кабела на запалителната свещ, преди да почистите, транспорте, оставяте косачката без надзор или всяка друга интервенция. Никога не косете при наклон на терена по-голям от 15°



Внимание! Двигателя е горещ по време на работа и известно време след това!
WARNING! Engine hot.



ВНИМАНИЕ! Разчистете зоната за косене преди работа с косачката. Косете далеч от деца и други хора!
WARNING! Clear-up mowing area before operating mower, far away from children and other people.



Носете защитни антифони!
Always wear hearing protection!



Носете защитни очила!
Wear safety glasses!



Прочетете ръководството преди употреба!
Refer to instruction manual / booklet!



Носете защитни обувки!
Wear safety shoes!

ОРИГИНАЛНА ИНСТРУКЦИЯ ЗА УПОТРЕБА

Уважаеми потребители,

Поздравления за покупката на бензинова косачка за трева от най-успешно развиващата се марка на пазара - RAIDER. При правилно инсталиране и експлоатация, RAIDER са сигурни и надеждни машини и работата с тях ще Ви достави истинско удоволствие. За Вашето удобство е изградена и отличната сервисна мрежа с 35 сервиса в цялата страна.

Преди да използвате тази косачка за трева моля, внимателно се запознайте с настоящата "Инструкцията за употреба".

В интерес на Вашата безопасност и с цел осигуряване на правилната и употреба, прочетете настоящите инструкции внимателно, включително препоръките и предупрежденията в тях. За избягване на ненужни грешки и инциденти, важно е тези инструкции да останат на разположение за бъдещи справки на всички, които ще ползват косачката. Ако я продадете на нов собственик то "Инструкцията за употреба" трябва да се предаде заедно с нея, за да може новия ползвател да се запознае със съответните мерки за безопасност и инструкциите за работа.

"Евромастер Импорт Експорт" ООД е упълномощен представител на производителя и собственик на търговската марка RAIDER. Адресът на управление на фирмата е гр. София 1231, бул. "Ломско шосе" 246, тел. 02 934 33 33, 934 10 10, www.raider.bg; www.euromasterbg.com; e-mail: info@euromasterbg.com.

От 2006 година във фирмата е въведена системата за управление на качеството ISO 9001:2008 с обхват на сертификацията: Търговия, внос, износ и сервис на професионални и хоби електрически, пневматични и механични инструменти и обща железария. Сертификатът е издаден от Moody International Certification Ltd., England.

ТЕХНИЧЕСКИ ДАННИ

Параметър	Мерна единица	Стойност
Модел	-	RD-SBM01
Ширина на рязане	mm	1070
Макс. диаметър на рязане	mm	8
Диапазон на регулиране на височината	mm	30 - 80
Тип на двигателя	-	Четиритактов, едноцилиндров, OHV
Гориво	-	безоловен бензин
Мин. октаново число	-	90
Работен обем на двигателя	cm ³	174
Максимална мощност на двигателя	W	3000 (4HP)
Обороти	min ⁻¹	3300
Начин на стартиране на двигателя	-	ръчно
Максимален въртящ момент	Nm	10,5 (2500/min.)
Диаметър и ход на буталото	mm	70 x 51
Система за принудително въздушно охлаждане	-	ДА
Система за смазване - принудително	-	ДА
Разстояние между електродите на свещта	mm	0.6 - 0.8
Въртящ момент на затягане на свещта	Nm	20 - 25
Капацитет резервоара за гориво	L	1.5
Капацитет на резервоара за масло	L	0.6
Смазочно масло	-	SAE 10W-30
Движение на ножовете	min ⁻¹	1000
Самостоятелно задвижване	-	ДА
Скорост на самохода	km/h	3.0
Размер на гумите	-	13"
Налягане на гума	psi	20 - 30
Трансмисионно масло	-	SAE 80
Условия на работа	-	0°C - +32°C
Измерено ниво на акустично налягане на площадката на оператора съгласно стандарт EN ISO 4871: 1996	-	LpA = 90,4 dB(A) KpA = 3 dB(A)

СПЕЦИФИЧНИ УСЛОВИЯ ЗА ПОЛЗВАНЕ

Този продукт е предназначен изключително за употреба:

- ▶ За косене тревата на вътрешната градина.
- ▶ За лична употреба, т.е. за използване в домашна и градинарска среда.

Частната употреба на косачката се отнася до годишно работно време, което като цяло не надвишава 50 часа годишно, през което време машината се използва предимно за поддържане на малки, жилищни тревни площи и градини за дома / хобита съгласно съответните описания и инструкции за безопасност в това ръководство за експлоатация.

Всяка друга употреба не е предназначена!



CAUTION! НИКОГА НЕ ИЗПОЛЗВАЙТЕ ПРОДУКТА, АКО Е БЛИЗО ДО ХОРА, ОСОБЕНО ДЕЦА ИЛИ ДОМАШНИ ЛЮБИМЦИ.



В резултат на потенциалната опасност за потребителя, косачката не трябва да се използва за подрязване на храсти, живи плетове и храсти, за рязане или раздробяване на растения или тревни площи на покривни градини или в балконски кутии или за почистване на пътеки, нито пък като раздробител за раздробяване на резници от дърво или жив плет. Освен това, косачката не трябва да се използва като култиватор или за изравняване на неравни участъци на земята, напр. къртичини.



С Ако продуктът се използва за цели, различни от предназначението или ако е извършена неразрешена промяна, задължителната гаранция и законовата отговорност за дефекти, както и всякаква отговорност от страна на производителя ще бъдат анулирани.



Не претоварвайте! Използвайте продукта само за предназначенията за него мощности. Продуктът, предназначен за определена цел, я прави по-добре и по-безопасно от този, който има подобна функция. Затова винаги използвайте правилния за дадена цел.



Ако продуктът се използва за цели, различни от предназначението или ако е извършена неразрешена промяна, задължителната гаранция и законовата отговорност за дефекти, както и всякаква отговорност от страна на производителя ще бъдат анулирани..



Не претоварвайте! Използвайте продукта само за предназначенията за него мощности. Продуктът, предназначен за определена цел, я прави по-добре и по-безопасно от този, който има подобна функция. Затова винаги използвайте правилния за дадена цел.



Моля, имайте предвид, че нашите продукти не са предназначени за търговска или промишлена употреба според предназначението им. Ние не носим отговорност, ако продуктът се използва в тези или сравними условия.



Когато е необходимо, следвайте законовите указания и разпоредби, за да предотвратите евентуални злополуки по време на работа.



Потребителят носи отговорност за всички вреди, причинени на трети лица или тяхната собственост.



Пазете тези инструкции и ги използвайте винаги, когато се нуждаете от повече информация. Ако не разбирате някои от тези инструкции, свържете се с вашия дилър. Ако продуктът е предоставен на друго лице, е необходимо да се предостави това ръководство с него.

ИНСТРУКЦИИ ЗА БЕЗОПАСНОСТ

Познавайте своя инструмент. Прочетете внимателно ръководството. Научете неговите приложения и ограничения, както и конкретните потенциални опасности, свързани с този инструмент. Запознайте се с елементите на машината и как да ги използвате.

- ▶ Целият експлоатационен персонал трябва да бъде подходящо обучен за използването, експлоатацията и настройката и особено запознат със забранените дейности.
- ▶ Никога не позволявайте използването от деца или хора, които не са запознати с тези инструкции. Местните разпоредби могат да определят възрастова граница на оператора.
- ▶ Този продукт не е предназначен за употреба от лица с намалена сетивна или умствена способност или с липса на опит и знания - освен ако не са под надзора на лицето, отговорно за тяхната безопасност, или ако това лице е инструктирало как да използва този продукт. Продуктът не е предназначен за употреба от деца и лица с намалена подвижност или лошо физическо разположение. Силно препоръчваме на бременните жени да се свържат с лекаря преди употреба на този продукт.
- ▶ Спазвайте националните / местните разпоредби относно работното време (моля, свържете се с местните власти).
- ▶ Бъдете внимателни в работата, концентрирайте се върху действителната работа и използвайте здравия разум.
- ▶ Невниманието по време на работа може да доведе до загуба на контрол върху машината.
- ▶ Не използвайте тази машина, ако сте уморени, болни или под влияние на алкохол, наркотици или лекарства.
- ▶ Не поставяйте ръце и крака близо до въртящи се части
- ▶ Не прекомерно. Пазете правилните основи и равновесие по всяко време. Това позволява по-добър контрол на инструмента при неочаквани ситуации.
- ▶ Преди да включите машината, извадете ключа за настройка или гаечния ключ. Гаечен ключ или ключ, който е оставен на въртящата се част на машината може да доведе до нараняване.
- ▶ При стартиране на двигателя операторът не трябва да повдига машината. Машината може да се накланя само когато косачката е обърната в обратната посока на оператора.
- ▶ Продължителната употреба на машината може да доведе до нарушения в кръвообращението в ръцете, причинени от вибрации. Тези ефекти могат да се влошат при ниски температури на околната среда и / или чрез прекалено здраво захващане на дръжките. Периодът на използване може да се удължи с подходящи ръкавици или редовни почивки.

ПОДГОТОВКА

- ▶ Разгледайте машината, уверете се, че е в добро състояние, проверете дали всички винтове, гайки и други крепежни елементи са правилно закрепени и екранът е на място.
- ▶ Дръжте всички предпазители на място и в добро работно състояние.
- ▶ Отстранете натрупаните отпадъци от зоната на ауспуха и областта на цилиндъра. Проверете шумозаглушителя за пукнатини, корозия или други повреди.
- ▶ Преди всяка употреба проверете машината, за да определите дали работните инструменти не са износени или повредени. Сменете износените или повредени части.

РАБОТНА СРЕДА

- ▶ Не работете в експлозивна атмосфера, като например в присъствието на запалими течности, газове или прах. Продуктът създава искри, които могат да възпламенят праха или изпаренията.
- ▶ Проверете терена, на който ще използвате машината, и отстранете всички предмети, които могат да бъдат уловени, заплетени или изхвърлени (камъни, парчета стъкло, пирони, жици, играчки, пръчки и др.). Управлявайте машината само на безопасна повърхност и само при добра светлина!
- ▶ Никога не използвайте машината по време на дъжд и бури, особено ако има опасност от мълнии.
- ▶ Никога не използвайте машината на хлъзгава повърхност. Дръжте децата и минувачите далеч по време на работа с машината. Разсейването може да доведе до загуба на контрол.
- ▶ Бъдете внимателни, когато използвате косачка близо до ръбове, канавки или брегове. Машината може внезапно да се преобърне, ако колелото е над ръба на скала или ров, или ако един ръб поддаде.

РАБОТА ПО СКЛОНОВЕ

- ▶ Не косете прекалено стръмни склонове. Опасност от нараняване при преобръщане. Максималният допустим наклон е 15°.
- ▶ За ротационни машини на колела, косете по лицето на склоновете, никога нагоре и надолу.
- ▶ Внимавайте изключително внимателно, когато сменят посоката на склоновете.

ИЗПОЛЗВАНЕ НА БЕНЗИНОВИ МАШИНИ

- ▶ При работа с бензинови машини никога не използвайте груба сила! Машината, която е проектирана за работа, я изпълнява по-добре и по-безопасно, затова винаги използвайте правилната машина за дадена задача.
- ▶ Производителността на бензинов двигател, монтиран на конкретно устройство, може да не постигне брутна мощност. Това може да е поради много фактори, напр. използваните компоненти (изпускателна система, зареждане, охлаждане, карбуратор, въздушен филтър и др.), ограничения за използване, експлоатационни условия на употреба (температура, влажност и др.) и разликите между отделните двигатели.

РАБОТА НА ДВИГАТЕЛЯ



ДВИГАТЕЛЯТ ПРОИЗВЕЖДА ВЪГЛЕРОДЕН ОКИС ПО ВРЕМЕ НА РАБОТА. ТОВА Е БЕЗ-ЦВЕТЕН ОТРОВЕН ГАЗ БЕЗ МИРИС. ДИШАНЕТО НА ВЪГЛЕРОДЕН ОКСИД МОЖЕ ДА ПРИЧИНИ ГАДЕНЕ, ОТПАДНАЛОСТ, РЕПРОДУКТИВНИ НАРУШЕНИЯ ИЛИ ДОРИ СМЪРТ.



Не стартирайте двигателя в затворено пространство, което може да причини натрупване на въглероден оксид.



Работещите двигатели генерират топлина. Частите на двигателя и шумозаглушителя стават изключително горещи по време на работа. След докосване те могат да причинят сериозни изгаряния. Ако е близо до всички запалими материали, напр. листа, трева, храсти и др., може да се запали.

- Не наклоняйте машината, за да избегнете преобръщане или изтичане на бензин и масло.
- Не наклоняйте машината, когато двигателят работи.
- Изключете двигателя преди да оставите машината или да презаредите горивото.



Обърнете внимание на инструкциите за безопасност и предупрежденията в глава ГОРИВО

ЗАЩИТНО ОБОРУДВАНЕ

- ▶ Носете одобрена защита за очите! Работата на машината може да доведе до изхвърляне на чужди тела в очите ви, което може да доведе до сериозно увреждане на очите. Нормалните очила не са достатъчни за защита на очите. Например, коригиращите очила или слънчеви очила не осигуряват адекватна защита, защото нямат специално защитно стъкло и не са достатъчно затворени отстрани.
- ▶ Носете подходящо оборудване за защита от шум! Въздействието на шума може да причини увреждане на слуха или загуба на слуха. Често прекъсвайте работата. Ограничете количеството експозиция на ден.
- ▶ Винаги носете здрави обувки с неплъзгащи се подметки. Опасност от увреждане на краката или опасност от подхлъзване на мокра или хлъзгава земя. Това предпазва от наранявания и осигурява добра основа.
- ▶ Носете предпазни ръкавици.
- ▶ Оборудването за безопасност, като противопрахова маска или твърда шапка, използвани за подходящи условия, ще намали телесните наранявания.
- ▶ Облечете се правилно. Не носете широки дрехи или дрехи, които имат въжета или колани, бижута и други подобни. Дръжте косата, дрехите и ръкавиците далеч от движещите се части. Разхлабените дрехи, бижутата или дългите коси могат да бъдат уловени в движещите се части.

ЛИЧНА ЗАЩИТА И ПЪРВА ПОМОЩ

ПРЕПОРЪЧВАМЕ ВИ ВИНАГИ ДА ИМАТЕ НА ВАШЕ РАЗПОЛОЖЕНИЕ:

- ▶ Подходящ пожарогасител (сняг, прах, халотрон).
- ▶ Напълно оборудван комплект за първа помощ, лесно достъпен за съпровод и оператор.
- ▶ Мобилен телефон или друго устройство за бързо извикване на спешни услуги.
- ▶ Придружител запознат с принципите на първа помощ.
- ▶ Съпроводът трябва да се пази на безопасно разстояние от работното място, като винаги ви вижда!
- ▶ Винаги следвайте принципите на първа помощ в случай на наранявания.
- ▶ Ако има срязване, покрийте раната с чиста превръзка (плат) и натиснете здраво, за да спрете кръвенето.
- ▶ Ако кожата е изгоряла, избягвайте по-нататъшно излагане на източника на изгаряния. Охладете увредените участъци с по-малки размери с вода за предпочитане около 4-8 °С. Не поставяйте мехлеми, кремове или прах върху засегнатата област. Най-добрият начин е да се използва мокър компрес, например кърпа или кърпа. След това закрепете стерилния капак и ако е необходимо, потърсете медицинска помощ.
- ▶ Ако хора с проблеми в кръвообращението често са изложени на прекомерни вибрации, те могат да получат нараняване на кръвоносните съдове или нервната им система. Вибрациите могат да причинят появата на следните симптоми на пръстите, ръцете или китките: скованост, сърбеж, болка, изтръпване, промени в цвета на кожата или на самата кожа. Ако настъпи някой от тези симптоми, консултирайте се с лекар.
- ▶ Не позволявайте на бензин или масло да влизат в контакт с кожата ви. Дръжте бензина и маслото далеч от очите. Ако бензинът или маслото влязат в контакт с очите, незабавно ги измийте с чиста вода. Ако все още има дразнене, незабавно се обърнете към лекар.
- ▶ Отравяне с въглероден окис може да доведе до смърт! Ранните признаци на отравяне с въглероден окис приличат на грипозодобни симптоми като главоболие, замаяност и / или гадене. Ако имате тези симптоми, вземете веднага свеж въздух! Ако е необходимо, потърсете медицинска помощ.

В СЛУЧАЙ НА ПОЖАР:

- ▶ Ако двигателят започне да гори или се появи дим от него, изключете продукта и се придвижете на безопасно място.
- ▶ За гасене на пожара използвайте подходящ пожарогасител (пяна за гасене, сняг, прах, халотрон).
- ▶ **НЕ СЕ ПАНИКЪОСВАЙТЕ.** Паниката може да причини още повече щети.

ОСТАТЪЧНИ РИСКОВЕ

Дори ако продуктът се използва съгласно инструкциите, не е възможно да се елиминират всички рискове, свързани с неговата работа. Възможни са следните рискове, произтичащи от конструкцията на устройството:

- ▶ Опасност от топлина, която води до изгаряне или изгаряне и други наранявания, причинени от възможен контакт с високотемпературни обекти или материали, включително източници на топлина.
- ▶ Опасности, причинени от контакт с вредни течности, газ, мъгла, дим и прах или чрез вдишване. (например дишане).
- ▶ Опасностите, причинени от липса на ергономични принципи при конструирането на машината, например опасностите, причинени от нездравословното положение на тялото или прекомерното претоварване на човешката ръка, се отнасят до конструкцията на дръжката, равновесието на машината.
- ▶ Опасност от неочаквано пускане в експлоатация или неочакван превишаване на скоростта на двигателя поради повреда / неизправност на системата за управление, свързана с повреда на дръжката и управление на позиционирането.
- ▶ Опасностите, причинени от невъзможността да се спре машината в най-добри условия, се отнасят до здравината на дръжката и поставянето на устройството за изключване на двигателя.
- ▶ Опасностите, причинени от дефект на системата за управление на машината, се отнасят до здравината на дръжката, поставянето на водачите и маркирането.
- ▶ Опасности, причинени от изстрелване на обекти или пръски от течности.
- ▶ Механична опасност, причинена от рязане и изхвърляне.
- ▶ Риск от шум, водещ до загуба на слух (глухота) и други физиологични нарушения (например загуба на равновесие, загуба на съзнание).
- ▶ Риск от вибрации (водещ до съдови и неврологични увреждания в системата на дланите и ръцете, например така наречената „болест с бели пръсти“).
- ▶ Опасност от пожар или експлозия са свързани с разливане на гориво.
- ▶ Продуктът произвежда електромагнитно поле с много слаб интензитет. Това поле може да пречи на някои пейсмейкъри. За да намалите риска от сериозно или фатално нараняване, хората с пейсмейкъри трябва да се консултират с лекаря и производителя.

РАЗОПАКОВАНЕ

- ▶ Внимателно проверете всички части след разопаковането на продукта от кутията.
- ▶ Не изхвърляйте опаковъчните материали, докато не ги прегледате внимателно, дали те не са част от продукта.
- ▶ Части от опаковката (найлонови торбички, кламери и др.) Не могат да останат в обсега на децата, биха могли да бъдат източник на опасност. Съществува опасност от поглъщане или задушаване!
- ▶ Ако забележите транспортни повреди докато разопаковате, незабавно уведомете доставчика си. Не работете с продукта!

- ▶ Препоръчваме ви да запазите пакета за бъдеща употреба. Опаковъчните материали трябва все пак да бъдат рециклирани или унищожени в съответствие със съответното законодателство. Сортирайте различните части на опаковката според материала и го предайте на подходящите места за събиране. За повече информация се свържете с местната администрация.

СЪДЪРЖАНИЕ НА ПАКЕТА:

- ▶ 1 х тяло на машината, 2 х колело, 1 х опора на кормилото, 1 х дръжка, 1 х резач, 1 х предпазител на режещия инструмент, 2 х щифт, 1 х ръководство за употреба
- ▶ Стандартните аксесоари подлежат на промяна без предупреждение.
- ▶ Този продукт изисква монтаж. Продуктът трябва да бъде слобен правилно преди употреба.

ПРЕДИ СТАРТИРАНЕ НА ДВИГАТЕЛЯ

ГОРИВО

- ▶ Поради транспорта машината се доставя без двигателно масло и гориво. По същата причина някои видове машини също не са пълни с трансмисионно масло. Преди пускане в експлоатация напълнете с масло и гориво!

ДВИГАТЕЛЯТ Е СЕРТИФИЦИРАН ЗА БЕЗОЛОВЕН БЕНЗИН - НАТУРАЛЕН 95 (СУПЕР 95).

- ▶ Използвайте чисто, прясно, безоловно гориво с търговско качество;
- ▶ Машината е оборудвана с четиритактов двигател и трябва да работи изключително с чист бензин без масло!
- ▶ Бензинът е силно запалим и експлозивен, както и неговите пари. Можете да бъдете сериозно изгорени или наранени при зареждане с бензин.

ЗАРЕЖДАНЕ С ГОРИВО

1. Изключете двигателя. Никога не сваляйте капачката на горивото и не добавяйте гориво, когато двигателят работи или е горещ. След спиране на двигателя изчакайте, докато двигателят и компонентите на отработените газове се охладят напълно.
2. Свалете капачката на резервоара за гориво (фиг. 7А).
3. Напълнете бензина до максимум 1 см под долния край на врата.
4. Не препълвайте! Преди да стартирате двигателя, избършете разлятия бензин.
5. Върнете обратно и затегнете капачките на тубите и резервоара за гориво.



**НИКОГА НЕ ЗАРЕЖДАЙТЕ БЕНЗИНА В СТАЯ.
НЕ ПУШЕТЕ И НЕ ИЗПОЛЗВАЙТЕ ОТКРИТ ПЛАМЪК ПО ВРЕМЕ НА ЗАРЕЖДАНЕТО.
УВЕРЕТЕ СЕ, ЧЕ СТЕ ДАЛЕЧ ОТ ТОПЛИНА, ИСКРИ И ПЛАМЪЦИ.**

- ▶ Ако се разлее бензин, не стартирайте двигателя. Незабавно почистете разлятия бензин. Преместете машината от зоната, където е разлял бензина, и изчакайте, докато парите на горивото се разсеят, за да избегнете възможността от пожар.
- ▶ Не използвайте бензин, съдържащ етанол. Не смесвайте масло с бензин. За защита на двигателя препоръчваме да използвате стабилизатор на горивото, който се предлага на бензиностанциите.

- ▶ Уверете се, че вода и мръсотия не попадат в резервоара за гориво.
- ▶ Горивото не трябва да е по-старо от 14 дни.
- ▶ Горивото може да повреди боята и някои видове пластмаси. Когато доливате резервоара за гориво, внимавайте и не изхвърляйте бензин. Повреди, причинени от разливане на гориво, не се покриват от гаранцията.

МАШИННО МАСЛО

- ▶ Този двигател се доставя без масло, не забравяйте да поставите масло в двигателя преди стартирането. Използвайте само под препоръчаните видове масло.
- ▶ Използвайте четиритактово моторно масло, което отговаря или надвишава изискванията за клас на експлоатационните характеристики на SF, SG, SH API класификацията или техния еквивалент.
- ▶ Изберете оптимален вискозитет на маслото, който отговаря на температурата на околната среда, на която ще работите с машината (фиг. 8). **НЕ СМЕСВАЙТЕ МАСЛА!**

ПРОВЕРКА НА НИВОТО НА МАСЛОТО И ДОБАВЯНЕ

- ▶ Проверете нивото на маслото само когато двигателят е изключен и се охлади. Машината трябва да стои на ниво.
- ▶ Свалете капачката / маслоизмервателната пръчка за масло (фиг. 9А) и я подсушете добре.
- ▶ Сложете капачката / маслоизмервателната пръчка в гърлото за пълнене на маслото и я завинтете. След това я извадете. След изваждане прочетете маслоизмервателната пръчка. Ако нивото на маслото е близо до или под нивото на долната гранична маркировка, свалете капачката / маслопоказателя и добавете масло към двигателя между горната и долната маркировка (фиг. 9). Не препълвайте.
- ▶ Поставете отново капачката / маслоизмервателната пръчка.
- ▶ Сменяйте маслата в съответствие с параграфа ПОДДРЪЖКА / СМЯНА НА МАСЛОТО.
- ▶ Неправилното пълнене или недостатъчно масло може да доведе до невъзможни по вреди на двигателя.

ПРОВЕРКА НА ДВИГАТЕЛЯ ПРЕДИ РАБОТА

- ▶ За вашата безопасност и за да увеличите максимално срока на експлоатация на вашето оборудване, е много важно да се провери състоянието на двигателя преди работа.

ВИНАГИ ПРОВЕРЯВАЙТЕ СЛЕДНИТЕ ЕЛЕМЕНТИ, ПРЕДИ ДА СТАРТИРАТЕ ДВИГАТЕЛЯ:

- ▶ Ниво на горивото
- ▶ Ниво на маслото
- ▶ Въздушен филтър (ако е оборудван)
- ▶ Пълно управление: Уверете се, че няма течове, потърсете за разхлабени или повредени части.
- ▶ Проверете двигателя, който задвижва оборудването.
- ▶ Уверете се, че сте се погрижили за всеки проблем, който откриете, или го занесете в оторизиран сервизен дилър, за да го коригирате, преди да работите с двигателя. Неправилната поддръжка на този двигател или невъзможността да се отстрани проблемът преди работа, може да доведе до неизправност, при която може да бъдете сериозно наранена или убити.

ГОЛЕМИ ВИСОЧИНИ

- ▶ Двигателите, работещи на големи височини (над 1600 метра над морското равнище), изискват специално внимание, тъй като намаляването на съотношението на насищане на горивната смес до свръхнасищане. Това води до загуба на мощност и по-висок разход на гориво. За повече информация се свържете с оторизиран сервизен център.

ТРАНСМИСИОННО МАСЛО

- ▶ Продуктът се доставя без масло в предавателната кутия. Уверете се, че е запълнен с масло в скоростната кутия, преди да го използвате за първи път. Работата на скоростната кутия с недостатъчно масло ще повреди скоростната кутия. Замърсеното масло на скоростната кутия ще намали експлоатационния живот на скоростната кутия. Използвайте посоченото масло от скоростната кутия.
 - ▶ Можете да използвате всяко едностепенно трансмисионно масло, което през зимата отговаря на SAE 85W и по-ниско, през лятото на SAE 80 или по-високо. В случай на използване на многоетапно масло се комбинират тези зимни и летни сортове, напр. SAE 80W-90. Изберете степен на вискозитет на маслото SAE, за да съответства на температурните условия на мястото на използване
 - ▶ **НЕ СМЕСВАЙТЕ МАСЛА!** Количество да бъде прецизно дозирано според спецификациите.
6. Изключете двигателя.
 7. Изключете свещта.
 8. Развийте и свалете тапата за пълнене на маслото на скоростната кутия с подходящ инструмент (фиг. 10A).
 9. Внимателно долейте маслото на скоростната кутия. Не разливайте!
 10. Затегнете отново тапата за пълнене на маслото на скоростната кутия.

ПОДГОТОВКА НА КОСАЧКАТА

НАСТРОЙКА НА ВИСОЧИНАТА НА КОРМИЛНОТО УПРАВЛЕНИЕ

1. Леко разхлабете болтовете (фиг. 11A) с пръстена и шайбата от двете страни на държача на кормилото (фиг. 11B).
2. Задайте желаната височина на кормилното управление.
3. Затегнете болтовете с пръстена и шайбата отново.

КОСАЧКА

- ▶ За правилното функциониране на косачката е необходимо да се погрижите за косите за косене. Регулирайте и се грижете за шината в съответствие с раздела за ПОДДРЪЖКА / Регулиране и поддръжка на косачката.
- ▶ На нова машина, проверете корекцията на лентата за косене след първия час на работа

РАБОТА



ДВИГАТЕЛЯТ ПРОИЗВЕЖДА ВЪГЛЕРОДЕН ОКИС ПО ВРЕМЕ НА РАБОТА. ТОВА Е БЕЗ-ЦВЕТЕН ОТРОВЕН ГАЗ БЕЗ МИРИС. ДИШАНЕТО НА ВЪГЛЕРОДЕН ОКСИД МОЖЕ ДА ПРИЧИНИ ГАДЕНЕ, ОТПАДНАЛОСТ, РЕПРОДУКТИВНИ НАРУШЕНИЯ ИЛИ ДОРИ СМЪРТ.

ЗА СТАРТИРАНЕ НА ДВИГАТЕЛЯ

1. Запалването се осъществява чрез кабела и капачката на свещта (гумената обувка) със свещта. Проверете връзката (фиг. 12A).
2. При стартиране на студен двигател, завъртете лоста на дроселната клапа (фиг. 13A) в положение „b START“. При стартиране на топъл двигател завъртете лоста на дроселната клапа в положение FAST „с“.
3. Натиснете 3 пъти бутона с лампа (фиг. 12B) преди да стартирате двигателя. Грундирането обикновено е ненужно при рестартиране на топъл двигател.
4. Хванете дръжката на стартера (фиг. 14A) и внимателно дръпнете ръчката на стартера, докато започне да устои, след това дръпнете бързо и силно нагоре.



Не позволявайте ръкохватката на стартера да се отпусне обратно срещу двигателя. Върнете я внимателно, за да предотвратите повреда на стартера.



Бързото отдръпване на стартерния шнур (откат) ще дръпне ръката към двигателя по-бързо, отколкото можете да пуснете. Може да се стигне до счупени кости, фрактури, натъртвания или навяхвания.

5. Върнете дръжката на стартера бавно към водещия болт на въжето след пускане на двигателя.
6. Когато двигателят се стартира, дръпнете лоста на газта на позицията „с“. Преди всяко движение на лоста изчакайте, докато скоростта на двигателя стане стабилна. Задействайте двигателя с лост за газта в „с“ позиция.
7. Позиция „SLOW“ „d“ използвайте само за празен ход.



Не накланяйте косачката, когато стартирате двигателя. Стартирайте косачката на равна повърхност, без висока трева или препятствия.

ЗА ДА СПРЕТЕ ДВИГАТЕЛЯ



**Опасност от нараняване!
Винаги изключвайте продукта, когато не го използвате за кратки периоди.**

1. Поставете лоста на газта в положение „e STOP“.
2. Изключете и заземете кабела на свещта, за да предотвратите случайно пускане на косачката, ако остане без надзор за дълъг период от време.



**НОЖОВЕТЕ СА ИЗКЛЮЧИТЕЛНО ОСТРИ. За да избегнете сериозни наранявания:
Дръжте пластмасовия предпазител на режещата шина, когато устройството не работи.
Носете тежки кожени ръкавици, когато работите с режещия блок.
Не поставяйте пръстите между ножовете. Това може да доведе до срязване.**

ВКЛЮЧВАНЕ НА НОЖОВЕТЕ

1. Режещият инструмент може да не се движи, ако лостът на съединителя (фиг. 15A) се освободи.
2. Лостът на съединителя може да се задейства само след като се активира предпазната ключалка (фиг. 15B).
3. При активиране режещият инструмент трябва да започне да работи и да спира при освобождаване.
4. Задействайте лоста на съединителя (фиг. 15A) за режещия механизъм бавно до ограничителя.
5. По време на работа дръжте лоста на съединителя здраво.



Не докосвайте движещите се ножове.

Дръжте ръцете и краката си далеч от движещите се части.

КОНТРОЛ НА КАРАНЕТО

1. Хванете контролната ръкохватка за самостоятелно задвижване (фиг. 16A), косачката ще се придвижи напред автоматично.
2. Освободете контролната ръкохватка, докато косачката не върви напред.

КОСЕНЕ

1. Стартирайте двигателя.
2. Използвайте дросела, за да настроите двигателя на желаната скорост.
3. Натиснете лоста на съединителя за режещия инструмент и го задръжте натиснат.
4. Натиснете контролната ръкохватка за самостоятелно управление и го задръжте натиснат.
5. Изключете двигателя след приключване на работата.

ИНФОРМАЦИЯ ЗА КОСЕНЕТО

- ▶ Уверете се, че съответните вентилационни отвори на двигателя не се запушват с нарязан материал защото двигателят може да не се охлажда достатъчно.
- ▶ Почистете тревната площ от отломки. Уверете се, че тревата е чиста от камъни, пръчки, тел или други чужди тела, които случайно могат да бъдат изхвърлени от косачката. Това може да причини сериозно нараняване на оператора и други лица, както и повреда на имущество и околни предмети.
- ▶ Управлявайте продукта с еднаква, бавна скорост (пешеходна скорост) по възможно най-правия ред.
- ▶ При работа по склонове винаги работете по тях, не нагоре и надолу, когато е възможно..
- ▶ Не режете влажна трева.
- ▶ Леко припокривайте при косене, за да получите равномерен вид.



Ако ударите чужд предмет, спрете двигателя. Изключете кабела от свещта, внимателно проверете косачката за всякакви повреди и отстранете повредата, преди да рестартирате и задействате косачката. Обширните вибрации на косачката по време на работа са индикация за повреда. Косачката трябва незабавно да бъде проверена и ремонтирана. Свържете се с оторизиран сервизен център.



ОПАСНОСТ ОТ НАРАНЯВАНЕ! Не почиствайте режещия инструмент, докато двигателят работи. Изключете двигателя и свалете конектора на свещта. Винаги използвайте мощни средства, напр. парче дърво за отстраняване на заседнали предмети.

ГРИЖИ И ПОДДРЪЖКА



За да се гарантира правилното функциониране на машината, е необходимо тя да се проверява и настройва от квалифициран персонал в оторизиран сервизен център поне веднъж годишно.



Подходящата поддръжка е от съществено значение за безопасна, икономична и безпроблемна работа на машината.

Неспазването на инструкциите за поддръжка и предпазните мерки може да причини сериозни наранявания или смърт. Винаги следвайте процедурите, предпазните мерки, препоръчителната поддръжка и препоръчителните проверки, споменати в това ръководство.



Преди всяка работа по машината (поддръжка, проверка, подмяна на аксесоари, сервизно обслужване) или преди да я съхраните, **ВИНАГИ** изключете двигателя, изчакайте всички движещи се части да спрат и оставете машината да се охлади. Предотвратете случайното стартиране на двигателя. Изключете свещта. Ако машината е снабдена с ключ за спусъка, свалете го.

Запазете тази препоръка относно проверките, поддръжката и интервалите, посочени в това ръководство за потребителя. Други сервизни работи, които са по-сложни или се нуждаят от специални инструменти, оставете на нашия оторизиран сервиз.

Инструкциите в това ръководство се прилагат при нормални експлоатационни условия. Ако работите с двигателя при тежки условия, като постоянно високо натоварване, висока температура или необичайно голяма влажност или прах, свържете се с Вашия сервиз относно препоръките, приложими към Вашите индивидуални нужди и начина на използване на машината във Вашия случай.

ПОДДРЪЖКА НА МАШИНАТА

- ▶ Дръжте машината в добро състояние.
- ▶ Внимателното управление и редовното почистване гарантират, че машината остава функционална и ефикасна за дълго време.
- ▶ В случай на ненормални вибрации, следвайте инструкциите (вижте инструкцията за отстраняване на повредата).
- ▶ Дръжте всички гайки, болтове и винтове затегнати, за да сте сигурни, че оборудването е в безопасно работно състояние.
- ▶ Винаги се уверете, че вентилационните отвори се държат далеч от замърсявания.
- ▶ Заменяйте износените или повредени части за безопасност. Използвайте само оригинални резервни части.
- ▶ Подменете стикерите и етикетите за безопасност и етикети с нови, ако е необходимо.
- ▶ Винаги бъдете внимателни, когато регулирате машината, за да избегнете засядане на пръстите между движещите се ножове и твърдите части на машината.
- ▶ Редовно проверявайте острието за повреди.

ПОЧИСТВАНЕ



Не миете двигателя с вода. Водата може да повреди двигателя или да замърси горивната система.

- ▶ Ако двигателят работи, оставете го да изстине поне половин час преди почистване.
- ▶ Почистете косачката от тревата и мръсотията след всяко косене.
- ▶ Почистете под палубата чрез накланяне на машината, така че свещта винаги да е вдигната нагоре.
- ▶ Почистете повърхността на машината и капака на двигателя със суха кърпа. Почистете капака на машината, особено вентилационните отвори.
- ▶ Не оставяйте ръкохватките да замърсяват с масло или грес. Почистете дръжката с влажна кърпа, измита в сапунена вода.
- ▶ Не използвайте разтворители или бензин! Това може да причини непоправими щети на продукта. Пластмасовите части могат да бъдат разядени от химикали.
- ▶ Ако някоя от частите на машината се почиства с вода или влажна кърпа и т.н., тя трябва да бъде напълно суха. След това металните части трябва да се смажат срещу корозия с подходящо защитно масло. Уверете се, че вода не изтича във вътрешните части на машината.
- ▶ Ако към машината има връзка към градински маркуч, е възможно тази част да се измие с вода. След това е необходимо цялата измита част на машината и местата, където водата се напръсква при почистване, напълно да изсъхнат и да се намажат против корозия с подходящо защитно масло.
- ▶ Не препоръчваме машините да се мият с уред за миене под налягане.
- ▶ Потенциалните повреди на частите, причинени от корозия, не могат да бъдат оценени като производствен или материален дефект.



Никога не използвайте агресивни почистващи препарати или разтворители.

НАСТРОЙКА И ПОДДРЪЖКА НА КОСАЧКАТА НАСТРОЙКИТЕ НА ЛЕНТАТА ЗА КОСЕНЕ

Лентата за косене трябва винаги да се настройва правилно. Неправилната настройка може да причини освобождаване на водача или повреда на косачката.

**Използвайте ръкавици, когато регулирате или боравите с ножовете.
Не докосвайте ръба на остриетата!**

1. На крачетата за регулиране на хлабините (фиг. 17A) разхлабете гайките на винтовете с шестостенен ключ.
2. Нагласете натиска на краката върху острието (фиг. 18) с помощта на шестостенните винтове и го затегнете в новото му положение чрез затягане на гайките срещу завъртане.
3. Ако е необходимо, по подобен начин настройте хлабината за плъзгащия блок (фиг. 19A) и направляващите жлеbove.



На нова машина, проверете корекцията на лентата за косене след първия час на работа!

РЕГУЛИРАНЕ НА ВИСОЧИНАТА



ОПАСНОСТ ОТ НАРАНЯВАНЕ!

Уверете се, че предпазителят на острието е монтиран на косачката.

Не поставяйте прекалено ниска височина на рязане. Планерите трябва да докоснат земята. Гредата на косачката може да улови земята. Това води до внезапно спиране на машината.

1. Разхлабете винтовете на планера (фиг. 20А).
2. Завъртете планера в овалната дупка, за да зададете желаната височина на косене.
3. Затегнете плановите болтове.

ПОДДЪРЖАНЕ НА ЛЕНТАТА ЗА КОСЕНЕ

- ▶ Винаги смазвайте движещите се части на косачката с тъмно масло след един до два часа работа.
- ▶ Дръжте острието за косене и го заменете със същото в случай на повреда - с оригинална резервна част.
- ▶ Често проверявайте дали всички винтове и гайки са правилно затегнати, особено болтовете, гайките за задържане и закрепването на шината.

НАЛЯГАНЕ НА ГУМИТЕ

Осигурете правилното налягане на гумите. Ако налягането на въздуха е твърде ниско, гумата може да се повреди или да се изплъзне. Прекомерното натоварване на гумите може да доведе до разкъсване на гумата. Правилното налягане винаги е предоставено от страната на гумата. Използвайте компресор за гуми с манометър, за да надуете гумите.

ПОДМЯНА И РЕМОНТ НА ГУМИТЕ



Всички ремонти или смяна на спукана гума трябва да бъдат извършени от специалист. Използвайте само определени размери на гуми (вижте Технически данни).

ИЗЦЕЖДАНЕ НА МАСЛОТО НА СКОРОСТНАТА КУТИЯ

1. Изключете двигателя.
2. Изключете свещта.
3. Дръжте събирателния контейнер под пробката за източване на маслото на скоростната кутия.
4. Развийте и извадете тапата за пълнене на маслото на скоростната кутия (фиг. 21А) и изпускателната пробка на трансмисионното масло (фиг. 21В) с помощта на подходящ инструмент.
5. Оставете маслото на скоростната кутия да се оттеди напълно.
6. Поставете тапата за източване на маслото на редуктора и го затегнете с подходящ инструмент.
7. Долейте отново маслото на скоростната кутия и поставете тапата и затворете добре.

ПОДДРЪЖКА НА ДВИГАТЕЛЯ ПЛАН ЗА ИНСПЕКЦИЯ И ПОДДРЪЖКА ПЪРВИ 5 ЧАСА РАБОТА

- ▶ Проверете закрепването на всички гайки.
- ▶ Смяна на масло в двигателя.

НА ВСЕКИ 25 ЧАСА РАБОТА

- ▶ Проверете закрепването на всички гайки.
- ▶ Смяна на масло в двигателя.

- ▶ Проверка на състоянието на маслото на двигателя.
- ▶ Почистете обкръжението на ауспуха.
- ▶ Почистване на въздушния филтър.
- ▶ Проверка, почистване и евентуална смяна на свещта. *

НА ВСЕКИ 100 ЧАСА РАБОТА

- ▶ Смяна на запалителната свещ. *
- ▶ Проверете състоянието на маркуча на горивото.
- ▶ Проверка на настройката на карбуратора. **

Маркираните елементи:

* Вижте инструкциите.

** Тези операции трябва да се извършват в оторизиран сервизен център.

СМЯНА НА МАСЛОТО

Препоръчително е да поискате от оторизиран сервиз смяна на маслото.

Първата смяна на маслото трябва да се извърши след 5 работни часа, а при работа под голямо натоварване следва да се извърши друга смяна след 25 работни часа.

Източете маслото на двигателя, когато двигателят е топъл. Топлото масло оттича бързо и пълно.



ВНИМАНИЕ: НЕ ИЗТОЧВАЙТЕ МАСЛОТО, КОГАТО ДВИГАТЕЛЯТ РАБОТИ!

Когато източвате маслото от горната тръба за зареждане, резервоарът за гориво трябва да е празен или горивото може да изтече и да доведе до пожар или експлозия.

1. Поставете подходящ съд до двигателя, за да улови използваното масло.
2. Свалете капачката / маслоизмервателната пръчка за масло (фиг. 22А).
3. Свалете дренажния болт - ако има такъв - и оставете използваното масло да се отцеди напълно в контейнера.
4. За двигател без изпускателна пробка препоръчваме да използвате помпа за екстракция на масло, или да изцедите маслото в контейнера, като леко наклоните двигателя към капачката /маслоизмервателната пръчка за масло (фиг. 23). Преди да наклоните машината, извадете горивото от резервоара. Дръжте уреда с края на двигателя на свещта нагоре.
5. Поставете отново болта за източване. Когато двигателят е в равна позиция, попълнете до горната гранична маркировка на капачката / измервателната пръчка.
6. Поставете отново капачката / маслоизмервателната пръчка на маслото.



Моля, изхвърляйте използваното моторно масло по начин, съвместим с околната среда. Препоръчваме ви да вземете използваното масло в запечатан контейнер до местния център за рециклиране или сервиз за рекултивация. Не го хвърляйте в кошчето, нито го изсипвайте на земята или в канализацията.



Работата на двигателя с ниско ниво на маслото може да причини повреда на двигателя.



Измийте ръцете си със сапун и вода след работа с използваното масло.

ВЪЗДУШЕН ФИЛТЪР - ПРОВЕРКА И ПОЧИСТВАНЕ

Замърсеният въздушен филтър ще ограничи въздушния поток към карбуратора и ще причини лоша работа на двигателя. Проверявайте въздушния филтър всеки път, когато двигателят работи. Вие ще трябва да почиствате въздушния филтър по-често, ако работите с двигателя на много прашни места.

Работата на двигателя без въздушен филтър или с повреден въздушен филтър ще позволи на мръсотия да навлезе в двигателя, което води до бързо износване на двигателя. Този вид щети не се покрива от търговската гаранция.



Въздушният филтър трябва да се обслужва (почиства) след 25 часа нормална работа. Обслужвайте по-често при работа с машината в изключително прашни места.

ОПРЕДЕЛЕНЕТИ ТИПА, ИНСТАЛИРАН НА ВАШИЯ ДВИГАТЕЛ И ОБСЛУЖЕТЕ, КАКТО СЛЕДВА

1. Изключете двигателя преди извършване на каквото и да е обслужване на машината. Изчакайте, докато всички движещи се части бъдат напълно спрени и изключете свещта. Освободете капака на въздушния филтър (фиг. 24А).
2. Свалете капака на въздушния филтър (фиг. 25В). Бъдете внимателни, за да не попадне мръсотия и отломки в основата на въздушния филтър.
3. Отстранете въздушния филтър от основата на въздушния филтър.
4. Проверете елементите на въздушния филтър. Почистете замърсените елементи.

	ФИЛТЪР ОТ ПЯНА	НАГЪНАТ ВЪЗДУШЕН ФИЛТЪР
5	Измийте капака и филтърния елемент (фиг. 25С) в топла сапунена вода, изплакнете и оставете да изсъхне напълно. Или почистете в незапалим разтворител и оставете да изсъхне. НЕ ИЗПОЛЗВАЙТЕ БЕНЗИН!	За да разхлабите остатъците, леко почукайте филтъра (фиг. 25Е) на твърда повърхност. Никога не се опитвайте да почистите мръсотията с четка, четката ще набута мръсотията във влакната. Ако филтърът е прекалено замърсен, сменете с нов филтър.
6	Потопете филтърния елемент в чисто моторно масло, след което изстискайте излишното масло. Двигателят ще пуши, ако в пяната остане твърде много масло.	Ако машината е оборудвана с префилтър от пяна: Измийте предварителния филтър в топла сапунена вода, изплакнете и оставете да изсъхне напълно. Или почистете в незапалим разтворител и оставете да изсъхне. Не използвайте бензин! НЕ ПОТАПАЙТЕ В МАСЛО ПРЕФИЛТЪРА

7. Съберете въздушния филтър.
8. Затворете капака (фиг. 25В) и го закрепете.



Сменете филтъра, ако е скъсан, повреден или не може да се почисти.

СВЕЩ

За най-добри резултати сменяйте свещта на всеки 100 часа. Използвайте само препоръчаната запалителна свещ, която е правилната температура на нагряване за нормални работни температури на двигателя. За да намерите актуалните типове препоръчителни свещи, моля, свържете се с оторизиран сервизен център.



Ако двигателят работи, заглушителят и свещта ще бъдат много горещи. Внимавайте да не докосвате тези части.



Неправилните свещи могат да причинят повреда на двигателя.

За добра производителност, свещта трябва да бъде с правилното разстояние и да няма отлагания.

1. Откачете капачката (фиг. 26А) от запалителната свещ и отстранете замърсяванията от мястото на свещта.
2. Използвайте гаечния ключ за запалителната свещ, за да отстраните запалителната свещ (фиг. 27А).
3. Проверете свещта. Подменете я, ако е повредена, силно замърсена, ако уплътнителната шайба е в лошо състояние, или ако електродът е износен.
4. Измерете междината на електрода (фиг. 28А) с подходящ уред (фиг. 28В). Правилната празнина е посочена в спецификациите. Ако е необходима настройка, коригирайте празнината, като внимателно прегънете страничния електрод.
5. Инсталирайте внимателно свещта, ръчно, за да избегнете напречна резба.
6. След като свещта е поставена, затегнете с подходящ гаечен ключ за свещи, за да компресирате шайбата.
7. Когато монтирате нова свещ, затегнете с 1/2 оборота, след като седалките на свещта за запалване не се компресират.
8. При повторно инсталиране на оригиналната запалителна свещ, затегнете с 1/8 - 1/4 завъртане, след като седалките на свещта за запалване се компресират.
9. Закрепете капачката на свещта към свещта.



Разхлабената свещ може да се нагорещи и да повреди двигателя. Презатягането на свещта може да повреди резбите в главата на цилиндъра.

ЗАГЛУШИТЕЛ

Оставете шумозаглушителя, цилиндъра на двигателя и перките да се охладят, преди да ги докоснете.

- ▶ Отстранете натрупаните отпадъци от зоната на ауспуха и областта на цилиндъра.
- ▶ Уверете се, че ауспухът е без пукнатини, корозия или други повреди.
- ▶ Ако изпускателната система е снабдена с искроуловител, тя трябва да бъде чист и пасивен. След изваждане на искроуловителя и отстраняване на грубата мръсотия, почистете разрядника с фина четка (например четка за зъби) от всички отлагания. След почистване отново го сглобете.

ВЪГЛЕРОДНИ УТАЙКИ

Препоръчително е да се отстранят въглеродните седименти от цилиндъра, горната страна на буталото и клапаните, заобикалящи всеки 100 - 300 работни часа в оторизиран сервизен център.

ГОРИВНА СИСТЕМА



Резервните части на горивната система (щепсели, маркучи, резервоари, филтри и т.н.) трябва да бъдат същите като оригинала.

- ▶ Редовно проверявайте състоянието на маркучите за гориво.
- ▶ Сменяйте маркуча за гориво на всеки две години. Ако горивото изтича от маркуча за гориво, сменете маркуча за гориво веднага.

НАСТРОЙКИ НА ДВИГАТЕЛЯ



Не променяйте по никакъв начин номиналната скорост на двигателя (от страна на карбуратора или от страна на регулатора).

Вашият двигател е настроен във фабриката. Ако настройките на двигателя бъдат променени по някакъв начин, гаранцията ще бъде отменена. Ако е необходимо допълнително регулиране (например за голяма надморска височина), се свържете с оторизиран сервизен център!

СЪХРАНЕНИЕ

- ▶ Съхранявайте тази машина на място, където парите на горивото не могат да бъдат достигнати от открит огън или искри. Оставете горивото да изсъхне преди дълго съхранение. Винаги оставайте машината да се охлади преди съхранение.
- ▶ Съхранявайте машината на сухо, чисто и защитено от замръзване място, недостъпно за неоторизирани лица.
- ▶ Заменяйте износените или повредени части за безопасност. Използвайте само оригинални резервни части.

СЪХРАНЕНИЕ НА ДВИГАТЕЛЯ ПОДГОТОВКА

Подходящата подготовка за съхранение е от съществено значение за поддържане на безпроблемността на вашия двигател и за добрият външен вид. Следните стъпки ще ви помогнат да запазите ръждата и корозията от влошаване на функциите и външния вид на вашия двигател и ще улеснят стартирането на двигателя, когато го използвате отново.



ПОЧИСТЕТЕ МАШИНАТА, ПРЕДИ ДА Я СЪХРАНИТЕ, В СЪОТВЕТСТВИЕ С ПАРАГРАФ ПОДДРЪЖКА / ПОЧИСТВАНЕ.

ПРЕДПАЗНИ МЕРКИ ЗА СЪХРАНЕНИЕ

- ▶ Ако вашият двигател ще се съхранява с бензин в резервоара за гориво и карбуратора, важно е да се намали опасността от запалване с бензинови пари. Изберете добре проветрено помещение за съхранение далеч от всеки уред, който работи с пламък, като пещ, бойлер или сушилна за дрехи.
- ▶ Ако е възможно, избягвайте местата за съхранение с висока влажност, защото това води до ръжда и корозия.
- ▶ Ако в резервоара има бензин, оставете горивния клапан в положение OFF.
- ▶ Дръжте машината на равно място при съхранение. Наклонът може да предизвика изтичане на гориво или масло.
- ▶ Когато двигателят и изпускателната система се охлади, покрийте двигателя, за да не попада прах. Горещ двигател и изпускателна система могат да запалят или разтопят някои материали.

- ▶ Не използвайте пластмаса като предпазно покритие. Покритие без пори ще улови влага около двигателя, което ще доведе до ръжда и корозия.

ДОБАВЯНЕ НА СТАБИЛИЗАТОР НА БЕНЗИН ЗА УДЪЛЖАВАНЕ НА ЖИВОТА НА СЪХРАНЕНИЕ НА ГОРИВОТО

- ▶ За защита на двигателя използвайте стабилизатор на горивото, който се предлага на бензинос танциите.
- ▶ Когато добавяте стабилизатор за бензин, напълнете резервоара за гориво със свеж бензин. Ако е само частично напълнен, въздухът в резервоара ще подобри влошаването на горивото по време на съхранение. Ако държите резервоар с бензин за зареждане с гориво, уверете се, че съдържа само пресен бензин.
- ▶ Добавете стабилизатор за бензин, като следвате инструкциите на производителя.
- ▶ След добавяне на стабилизатор за бензин, пуснете двигателя на открито за 10 минути, за да сте сигурни, че третираният бензин е заменил необработения бензин в карбуратора.

СЪХРАНЕНИЕ ИЗВЪН СЕЗОНА

Ако вашият двигател ще се съхранява с бензин в резервоара за гориво и карбуратора, бензинът ще се оксидира и ще се влоши. Старият бензин ще предизвика тежък старт и ще остави дънните отлагания, които запушват горивната система. Ако бензинът в двигателя се влоши по време на съхранение, може да се наложи карбураторът и останалите компоненти на горивната система да се обслужват или подменят. Горивото не може да бъде в двигателя повече от 14 дни. Ако го оставите там по-дълго, това може да причини повреда на двигателя, а тези щети не се покриват от гаранцията. Добавянето на стабилизатор на горивото към бензина може да удължи живота на горивото.

Трябва да се предприемат следните стъпки за подготовка на машината за съхранение.

1. Изпразнете резервоара за гориво със смукателна помпа след последната работа на сезона.



Не изпускате бензина в затворени помещения, в непосредствена близост до открит огън и т.н. Не пушете! Бензиновите пари могат да причинят експлозия или пожар.

2. Стартирайте двигателя и го оставете да работи, докато не използва всички останал бензин.
3. Свалете свещта. Използвайте масло, за да запълните припл. 20 ml препоръчва моторно масло в горивната камера (фиг. 29). Задействайте стартера, за да разпределите равномерно маслото в горивната камера.
4. Сменете свещта.
5. Сменете моторното масло.

Проверете вашия двигател, както е описано в раздела ПРЕДИ ЗАПОЧВАНЕ на това ръководство. Ако горивото се източи по време на подготовката за съхранение, напълнете резервоара със свеж бензин. Ако държите резервоар с бензин за зареждане с гориво, уверете се, че съдържа само пресен бензин. Бензинът окислява и се влошава с течение на времето, което води до трудно пускане и запушване. Ако цилиндърът е бил покрит с масло по време на подготовката за съхранение, двигателят ще пуши за кратко време при стартиране. Това е нормално.

СЪХРАНЕНИЕ НА ГОРИВО

- ▶ Съхранявайте бензина само в специална туба, в противен случай съществува опасност от замърсяване с гориво.
- ▶ Никога не съхранявайте двигателя в близост до печки, фурни, бойлери с контролно осветление и други устройства, които могат да произвеждат искри.
- ▶ Ако използвате замърсен бензин, съществува риск от неправилно пускане на двигателя или от повреда.
- ▶ Съхранявайте минимално количество гориво, което можете да използвате до 14 дни. Не използвайте гориво, по-старо от 14 дни.

СПЕЦИФИЧНИ ЗА УСТРОЙСТВОТО ИНСТРУКЦИИ ЗА СЪХРАНЕНИЕ



Когато се съхранява с монтирана лента за косене, винаги трябва да се монтира капакът.

1. Съхранявайте машината на сухо, чисто и защитено от замръзване място, недостъпно за неоторизирани лица.
2. Покрийте уреда с подходящо защитно покритие, което не задържа влага. Не използвайте пластмаса като предпазно покритие. Покритие без пори ще улови влагата около косачката, като насърчава ръждата и корозията.
3. Дръжте машината в добро състояние, ако е необходимо, сменете предупредителните и инструкционни етикети на машината.
4. Почистете и поддържайте машината преди съхранение. Неправилното отстраняване на проблема преди експлоатация може да причини неизправност, при която може да бъдете сериозно наранена или убити.
5. След всяка употреба внимателно почистете частите на машината и аксесоарите (вж. Инструкции за поддръжка и почистване). Това ще предотврати образуването на плесен.
6. Внимателно отстранете резките от суха трева и излишната смазка, които може да са били събрани около двигателя, шумозаглушителя, батерията (ако има такава) или резервоара за гориво, за да предотвратите пожар при следващото използване на машината!
7. Преди дълготрайно съхранение внимателно смажете режещата лента за косене. Това го предпазва от корозия.



При съхранение трябва да се вземат мерки за защита от корозия на оборудването. С помощта на леко масло или силикон, покрийте оборудването, особено всички метални части и всички движещи се части.

ТРАНСПОРТИРАНЕ



При транспортиране с монтирана лента за косене трябва винаги да се монтира капакът.

ТРАНСПОРТИРАНЕ НА РЕМАРКЕ



Не пренасяйте и не транспортирайте машината, докато двигателят работи. Оставете двигателя да се охлади, преди да транспортирате машината. Резервоарът за гориво трябва да е празен. Разлетото гориво или горивните пари могат да се запалят.

ОТСТРАНЯВАНЕ НА ПРОБЛЕМИ



Повредите на машината, които изискват по-голяма работа, трябва винаги да се отстраняват от специализиран сервис. Неразрешените технически проблеми могат да причинят щети. Ако не можете да отстраните неизправността чрез описаните тук мерки, свържете се с оторизиран сервис.

ПРОБЛЕМ	ВЕРОЯТНА ПРИЧИНА	НАЧИН НА ОТСТРАНЯВАНЕ
Двигателят не стартира	Неправилна процедура за стартиране	Следвайте главата Стартирайте двигателя
	Лостът на дросела не е в правилната позиция	Преместете лоста на дросела в правилно положение
	Резервоарът за гориво е празен	Напълнете резервоара с гориво
	Елементът на въздушни филтър е запушен	Почистете въздушния филтърен елемент
	Разхлабена запалителна свещ	Затегнете свещта до препоръчания въртящ момент - вижте Технически характеристики
	Проводникът за запалителна свещ серазхлабен или изключен от щепсела	Инсталирайте проводника на свещта на свещта
	Разстоянието на свещта е неправилно	Задайте правилното разстояние между електродите - вижте Технически характеристики
	Свещта е повредена	Инсталирайте нова свещ с правилно разстояние
	Карбураторът е наводнен с гориво	Отстранете въздушния филтърен елемент, запалителната свещ и издържайте стартерното въже непрекъснато, докато карбураторът се изчисти и монтирайте елемента на въздушен филтър и почистена свещ. Започнете без дросел
Двигателят трудно се стартира или губи мощност	Неизправен модул за запалване	Свържете се с оторизирания сервисен агент
	Замърсяване, вода или застоял резервоар за гориво	Източете горивото и почистете резервоара. Напълнете резервоара с чисто, прясно гориво
	Отвора в капачката на резервоара за гориво е запушен	Почистете или сменете капачката на резервоара за гориво
Двигателят работи неравномерно	Елементът на въздушни филтър е запушен	Почистете въздушния филтърен елемент
	Свещта е повредена	Инсталирайте нова свещ с правилно разстояние
	Разстоянието на свещта е неправилно	Задайте правилното разстояние между електродите - вижте Технически характеристики
Двигателят не работи добре	Елементът на въздушни филтър е запушен	Почистете въздушния филтърен елемент
	Въздушните прорези в обвивката на двигателя са запушени	Отстранете отломките от слотовете
	Охлаждащите перки и въздушните проходи под корпуса на вентилатора на двигателя са запушени	Отстранете остатъците от охлаждащите ребра и въздушните канали
Двигателят прескача при по-високи скорости	Разстоянието между електродите на свещта е твърде близко	Задайте правилното разстояние между електродите - вижте Технически характеристики
Двигателят прегрява	Потокът на охлаждащия въздух е запушен	Отстранете всички замърсявания от прорезите в обвивката, корпуса на вентилатора, всички въздушни канали
	Неправилна свещ	Монтирайте оригинална свещ
Косачката вибрира ненормално	Режещият механизъм е хлабав	Затегнете острието
	Режещият механизъм е небалансиран	Балансирайте острието

ORIGINAL INSTRUCTIONS' MANUAL

Dear Customer,

Congratulations for the purchase of gasoline brush cutter from the successfully growing brands - RAIDER. As being properly installed and operated, RAIDER are safe and reliable machines, and work with them will bring a real pleasure. For your convenience has been built an excellent service network of 45 service stations across the country.

Before using this gasoline brush cutter please carefully acquaint to these "instructions for use".

In interest of your safety and to ensure proper use, read these instructions carefully, including the recommendations and warnings in them. To avoid unnecessary errors and accidents, it is important that these instructions must remain available for future reference to all who will use the machine. If you sell it to a new owner "Instructions for Use" must be submitted along with it, so that new owner can meet with the relevant safety measures and operating instructions.

EUROMASTER Import Export Ltd. is an authorized representative of the manufacturer and owner of the trademark RAIDER.

Address: Sofia City 1231, Bulgaria "Lomsko shausse" Blvd. 246, tel 02 934 33 33, 934 10 10, www.raider.bg; www.euromasterbg.com; e-mail: info@euromasterbg.com.

Since 2006 the company introduced the system of quality management ISO 9001:2008 with scope of certification: Trade, import, export and servicing of hobby and professional electrical, mechanical and pneumatic tools and general hardware. The certificate was issued by Moody International Certification Ltd, England.

TECHNICAL DATA

Parameter	Unit	Value
Model	-	RD-SBM01
Cutting width	mm	1070
Max. cutting diameter	mm	8
Height adjustment range	mm	30 - 80
Engine type	-	Four stroke, single cylinder, OHV
Fuel	-	Unleaded petrol
Min. octane number	-	90
Engine displacement	cm ³	174
Maximum engine power	W	3000 (4 HP)
Idle speed	min ⁻¹	3300
How to start the engine	-	manual
Maximum torque	Nm	10,5 (2500/min.)
Piston diameter and stroke	mm	70 x 51
Forced air cooling system	-	YES
Lubrication system - forced spraying	-	YES
Distance between candle electrodes	mm	0.6 - 0.8
Candle Tightening Torque	Nm	20 - 25
Capacity of the fuel tank	L	1.5
Oil tank capacity	L	0.6
Lubricating oil	-	SAE 10W-30
Knife flickering	min	1000
Self-propelled	-	YES
Self-propelled speed	km / h	3.0
Tire size	-	13"
Tire pressure	psi	20 - 30
Work conditions	-	0°C - +32°C
Measured acoustic pressure level at the operator site according to EN ISO 4871: 1996	-	LpA = 90,4 dB(A) KpA = 3 dB(A)

SPECIFIC CONDITIONS OF USE

This product is intended exclusively for use:

- ▶ To mow the lawn of the inner garden.
- ▶ For personal use, ie for use in home and gardening environments.

Private use of the lawn mower refers to annual working hours, which generally do not exceed 50 hours per year, during which time the machine is used primarily to maintain small, residential lawns and home / hobby gardens in accordance with the relevant descriptions and safety instructions therein. instruction manual.

Any other use is not intended!

CAUTION! NEVER USE THE PRODUCT IF IT IS NEAR PEOPLE, ESPECIALLY CHILDREN OR PETS.



As a result of the potential danger to the user, the mower should not be used for pruning shrubs, hedges and shrubs, for cutting or shredding plants or lawns in roof gardens or in balcony boxes, or for clearing paths, nor as a shredder. for shredding cuttings of wood or hedges. In addition, the mower should not be used as a cultivator or to flatten uneven ground, e.g. moles.



C If the product is used for purposes other than its intended purpose or if an unauthorized modification is made, the statutory warranty and legal defect liability as well as any liability of the manufacturer will be void.



Do not overload! Only use the product for its intended purpose. A product designed for a specific purpose makes it better and safer than one that has a similar function. So always use the right one for the purpose.



If the product is used for purposes other than its intended purpose or if an unauthorized modification is made, the mandatory warranty and legal defect liability as well as any liability of the manufacturer will be void.



Do not overload! Only use the product for its intended purpose. A product designed for a specific purpose makes it better and safer than one that has a similar function. So always use the right one for the purpose.



Please note that our products are not intended for commercial or industrial use as intended. We are not responsible if the product is used in these or comparable conditions.



Follow the legal guidelines and regulations when necessary to prevent possible accidents at work. The user is responsible for any damage caused to third parties or their property.



Follow these instructions and use them whenever you need more information. If you do not understand any of these instructions, contact your dealer. If the product is given to another person, it is necessary to provide this guide with another person.

SAFETY INSTRUCTIONS

Know your tool. Read the manual carefully. Learn about its applications and limitations, as well as the specific potential hazards associated with this tool. Learn about machine components and how to use them.

- ▶ All operating personnel must be properly trained in use, operation and adjustment and especially familiar with prohibited activities.
- ▶ Never allow the use of children or people who are not familiar with these instructions. Local regulations may determine the age range of the operator.
- ▶ This product is not intended for use by persons with impaired sensory or mental capacity or lack of experience and knowledge - unless supervised by a person for safety reasons or instructed by that person on how to use this product.. The product is not intended for use by children or persons with reduced mobility or poor physical disposition. We strongly recommend that pregnant women contact their doctor before using this product.
- ▶ Comply with national / local working time regulations (please contact your local authority).
- ▶ Be careful about work, concentrate on actual work and use common sense.
- ▶ Inattention during operation may result in loss of control of the machine.
- ▶ Do not use this machine if you are tired, ill or under the influence of alcohol, drugs or medicines.
- ▶ Do not place your hands and feet near rotating parts
- ▶ Not excessive. Keep the right basics and balance at all times.

This allowed for better control of the instrument in unexpected situations.

- ▶ Remove the adjusting wrench or wrench before turning on the machine.
A wrench or wrench left on the rotating part of the machine can cause injury.
- ▶ The operator must not lift the machine when starting the engine. The machine can only tilt when the mower is turned in the opposite direction of the operator.
- ▶ Prolonged use of the machine may lead to abnormal blood circulation in the hands caused by vibration. These effects can be exacerbated at low ambient temperatures and / or by gripping the handles too tightly. Use may be extended with appropriate gloves or regular breaks.

PREPARATION

- ▶ Inspect the machine, make sure it is in good condition, check that all screws, nuts and other fasteners are properly secured and the screen is in place.
- ▶ Keep all fuses in place and in good working order.
- ▶ Remove accumulated debris from the exhaust area and cylinder area.
- ▶ Check the silencer for cracks, corrosion, or other damage.
- ▶ Before each use, inspect the machine to determine if the work tools not worn or damaged. Replace worn or damaged parts.

WORKING ENVIRONMENT

- ▶ Do not operate in explosive atmospheres, such as in the presence of flammable liquids, gases, or dust. The product creates sparks that can ignite dust or fumes.
- ▶ Check the terrain on which the machine will be used and remove any objects that may be caught, entangled or discarded (stones, glass pieces, nails, wires, toys, sticks, etc.). Only operate the machine on a safe surface and in good light!
- ▶ Never use the machine during rain and storms, especially if there is a risk of lightning.
- ▶ Never use the machine on a slippery surface. Keep children and bystanders away while operating the machine. Distraction can lead to loss of control.
- ▶ Be careful when using a mower near edges, ditches or shores. The machine may suddenly roll over if the wheel is over the edge of a rock or moat, or if one edge protrudes.

WORK ON THE SLOPES

- ▶ Do not cut steep slopes. Risk of injury from tipping over. The maximum permissible slope is 15°.
- ▶ For wheeled rotary machines, mow down the slopes, never up and down.
- ▶ Take extra care when changing direction of slopes.

USE OF GASOLINE MACHINES

- ▶ Never use brute force when operating gasoline machines! The machine that designed it to work, perform it better and safer, so always use the right machinery on a given task.
- ▶ The performance of a gasoline engine mounted on a specific device may not achieve gross power. This can be due to many factors, e.g. the components used (exhaust, charging, cooling, carburetor, air filter, etc.), limited use conditions, operating conditions (temperature, humidity, etc.) and variations between the different engines.

ENGINE OPERATION



THE ENGINE PRODUCES CARBON MONOXIDE DURING OPERATION. IT IS A COLORLESS, ODORLESS, TOXIC GAS. BREATHING CARBON MONOXIDE CAN CAUSE NAUSEA, FATIGUE, REPRODUCTIVE DISORDERS OR EVEN DEATH.



Do not start the engine in a confined space that may cause carbon monoxide buildup.



Running engines generate heat. Engine and silencer parts become extremely hot during operation. When touched, they can cause severe burns. If it is close to all flammable materials, e.g. leaves, grass, shrubs, etc., can be ignited.



• Do not tilt the machine to avoid tipping over or running out of gasoline and oil.

• Do not tilt the machine while the engine is running.

• Switch off the engine before leaving the machine or refueling.

Observe the safety instructions and warnings in the FUEL chapter

PROTECTIVE EQUIPMENT

- ▶ Wear approved eye protection! Operating the machine can cause foreign bodies to be thrown into your eyes, which can result in serious eye damage. Normal glasses are not enough to protect the eyes. For example, eyeglasses or sunglasses do not provide adequate protection because they do not have a special protective glass and are not sufficiently closed on the side.
- ▶ Wear suitable noise protection equipment! Noise can cause hearing loss or hearing loss. Frequently interrupt work. Limit the amount of exposure per day.
- ▶ Always wear sturdy shoes with non-slip soles. Risk of injury to the feet or danger of slipping on wet or slippery ground. This protects against injury and provides a good base.
- ▶ Wear safety gloves.
- ▶ Safety equipment, such as a dust mask or hard hat, used under appropriate conditions, will reduce personal injury.
- ▶ Dress properly. Do not wear loose clothing or clothing that has ropes or belts, jewelry, or the like. Keep hair, clothing and gloves away from moving parts. Loose clothes, jewelry or long hair can be caught in moving parts.

PERSONAL PROTECTION AND FIRST AID

WE RECOMMEND THAT YOU ALWAYS HAVE AT YOUR DISPOSAL:

- ▶ Suitable extinguisher (snow, dust, halotron).
- ▶ Fully equipped first aid kit, easily accessible for escort and operator.
- ▶ Mobile phone or other device for quick calling of emergency services.
- ▶ An escort familiar with the principles of first aid.
- ▶ The escort must be kept at a safe distance from the workplace, always seeing you!
- ▶ Always follow first aid principles in the event of injuries.
- ▶ If there is a cut, cover the wound with a clean bandage and press firmly to stop bleeding.
- ▶ If the skin is burnt, avoid further exposure to the source of burns. Cool smaller, smaller areas with water, preferably about 4-8 ° C. Do not place ointments, creams or dust on the affected area. The best way is to use a wet compress, such as a towel or cloth. Then attach the sterile lid and seek medical attention if necessary.
- ▶ If people with circulatory problems are often exposed to excessive vibration, they can cause damage to the blood vessels or their nervous system. Vibrations can cause the following symptoms of fingers, hands or wrists: stiffness, itching, pain, numbness, discoloration of the skin or of the skin itself. If any of these symptoms occur, consult a doctor.
- ▶ Do not allow gasoline or oil to come into contact with your skin. Keep gas and oil away from eyes. If gasoline or oil comes into contact with eyes, wash immediately with clean water. If irritation persists, consult a doctor immediately.
- ▶ Carbon monoxide poisoning can lead to death! The early signs of carbon monoxide poisoning are similar to flu-like symptoms such as headache, dizziness and / or nausea.
- ▶ If you have these symptoms, get fresh air immediately! Seek medical attention if necessary.

IN THE EVENT OF FIRE:

- ▶ If the engine starts to burn or smoke appears, switch off the product and move to a safe place.
- ▶ Use a suitable extinguisher (extinguishing foam, snow, dust, halotron) to extinguish the fire.
- ▶ DON'T PANIC. Panic can cause even more damage.

RESIDUAL RISKS

- ▶ Even if the product is used according to the instructions, it is not possible to eliminate them all risks associated with his work. The following risks may arise from the design of the device:
 - ▶ Danger of heat leading to burns or burns and other injuries caused by possible contact with high temperature objects or materials, including sources of heat.
 - ▶ Hazards from contact with hazardous liquids, gas, fog, smoke and dust or through inhalation (such as breathing).
 - ▶ The dangers caused by the lack of ergonomic principles in the design of the machine, for example, the dangers caused by an unhealthy position of the body or excessive human hand overload, refer to the design of the handle, the balance of the machine.
 - ▶ Risk of unexpected commissioning or unexpected speeding of engine due to a failure / malfunction of the control system related to the failure of the handle and positioning control.
 - ▶ The dangers caused by the inability to stop the machine in the best conditions have been addressed sit down to the handle and the engine shutdown device is fitted.
 - ▶ The hazards caused by a defect in the machine control system are considered healthy the fault of the handle, the placement of the drivers and the marking.
 - ▶ Dangers caused by the launching of objects or splashes of liquids.
 - ▶ Mechanical hazards caused by cutting and discarding.
 - ▶ Risk of noise leading to hearing loss (deafness) and other physiological disorders (e.g. loss of balance, loss of consciousness).
 - ▶ Vibration risk (leading to vascular and neurological damage to the palms and hands, for example, the so-called „white finger disease“).
 - ▶ Danger of fire or explosion is associated with fuel spillage.

- ▶ The product produces an electromagnetic field of very low intensity. This field may interfere some pacemakers. To reduce the risk of serious or fatal injury, people with pacemakers should consult the doctor and the manufacturer.

UNPACKING

- ▶ Carefully inspect all parts after unpacking the product from the box.
- ▶ Do not dispose of packaging materials until they have been carefully inspected for packaging.
- ▶ Parts of the packaging (plastic bags, paper clips, etc.) cannot be kept out of reach of children, could be a source of danger. There is a risk of ingestion or suffocation!
- ▶ If you notice any transport damage while unpacking, notify your supplier immediately. Do not operate the product!
- ▶ We recommend that you save the package for future reference. However, packaging materials must be recycled or disposed of in accordance with relevant legislation. Sort the different parts of the pack according to the material and hand it over to the appropriate collection points. Contact your local authority for more information.

PACKAGE CONTENTS:

- ▶ 1 x machine body, 2 x wheel, 1 x handlebar support, 1 x handle, 1 x cutter, 1 x cutting tool guard, 2 x pin, 1 x instruction manual
- ▶ Standard accessories are subject to change without notice.
- ▶ This product requires installation. The product must be assembled correctly before use.

BEFORE STARTING THE ENGINE

FUEL

- ▶ Due to transport, the machine is delivered without engine oil and fuel. For the same reason, some types of machinery are also not filled with transmission oil. Fill with oil and fuel before commissioning!

THE ENGINE IS CERTIFIED FOR OIL GASOLINE - NATURAL 95 (SUPER 95).

- ▶ Use commercial grade clean, fresh, unleaded fuel;
- ▶ The machine is equipped with a four-stroke engine and should run exclusively on pure petrol without oil!
- ▶ Gasoline is highly flammable and explosive, as is its vapor. You can be seriously burned or injured when refueling.

REFUELING

1. Turn off the engine. Never remove the fuel cap or add fuel when the engine is running or hot. After stopping the engine, wait until the engine and exhaust components have cooled completely.
2. Remove the fuel tank cap (Fig. 7A).
3. Fill gasoline to a maximum of 1 cm below the lower edge of the neck.
4. Don't overfill! Wipe off spilled gasoline before starting the engine.
5. Replace and tighten the fuel tank caps and caps.



NEVER LOAD GASOLINE IN A ROOM.

DO NOT SMOKE OR USE AN OPEN FLAME DURING CHARGING.

MAKE SURE YOU ARE AWAY FROM HEAT, SPARKS AND FLAMES.

- ▶ If gasoline spills, do not start the engine. Clean spilled gas immediately.
- ▶ Move the machine out of the gasoline spill area and wait for the fuel vapor to dissipate to avoid the possibility of fire.
- ▶ Do not use gasoline containing ethanol. Do not mix oil with gasoline. For engine protection, we recommend that you use the fuel stabilizer available at service stations.

- ▶ Make sure that water and dirt do not enter the fuel tank.
- ▶ The fuel should not be older than 14 days.
- ▶ Fuel can damage paint and some plastics. When refueling, be careful not to dispose of gasoline. Damage caused by fuel spills is not covered by the warranty.

MACHINE OIL

- ▶ This engine is supplied oil-free, be sure to put oil in the engine before starting. Use only under recommended oil types.
- ▶ Use a four-stroke engine oil that meets or exceeds the SF, SG, SH API, or equivalent performance class requirements.
- ▶ Select the optimum viscosity of the oil that corresponds to the ambient temperature at which you will operate the machine (Fig. 8). **DON'T MIX OILS!**

OIL LEVEL CHECK AND ADD

- ▶ Check the oil level only when the engine is off and cooled down. The machine must be level.
- ▶ Remove the oil cap / dipstick (Fig. 9A) and dry it thoroughly.
- ▶ Fully insert the oil dipstick / dipstick into the oil filler neck, but screw it on. Then remove it. After removing, read the oil level dipstick.
- ▶ If the oil level is near or below the lower limit marking, remove the cap / oil indicator and add oil to the engine between the upper and lower markings (Fig. 9). Do not overfill.
- ▶ Replace the cap / dipstick.
- ▶ Change the oils according to the MAINTENANCE / OIL CHANGE section.
- ▶ Improper filling or insufficient oil can cause damage to the engine.

▶ CHECKING THE ENGINE BEFORE OPERATION

- ▶ For your safety and to maximize the life of your equipment, it is very important to check the condition of the engine before operation.
- ▶ ALWAYS CHECK THE FOLLOWING ELEMENTS BEFORE STARTING THE ENGINE:
 - ▶ Fuel level
 - ▶ Oil level
 - ▶ Air filter (if equipped)
 - ▶ Full control: Make sure there are no leaks, look for loose or damaged parts.
 - ▶ Check the engine that drives the equipment.
 - ▶ Make sure you take care of any problem you find, or take it to an authorized service dealer to have it fixed before operating the engine. Improper maintenance of this engine or inability to rectify the problem prior to operation may result in a malfunction in which you may be seriously injured or killed.

HIGH HEIGHTS

- ▶ Engines operating at high altitudes (over 1600 meters above sea level) require special attention as they reduce the saturation ratio of the fuel mixture to over saturation. This leads to a loss of power and higher fuel consumption. Contact an authorized service center for more information.

TRANSMISSION OIL

- ▶ The product is supplied oil-free in the gearbox. Make sure it is filled with gearbox oil before using it for the first time. Operating the gearbox with insufficient oil will damage the gearbox. Gearbox contaminated gearbox oil will reduce gearbox life. Use the gearbox oil specified.
- ▶ You can use any single gear oil that meets SAE 85W in winter and below, SAE 80 or higher in summer. In the case of multi-stage oil, these winter and summer varieties are combined, e.g. SAE

80W-90. Select the SAE oil viscosity level to match the temperature conditions at the place of use

- ▶ **DON'T MIX OILS!** Quantity should be accurately dosed according to specifications.
- 6. Turn off the engine.
- 7. Turn off the candle.
- 8. Unscrew and remove the gearbox oil filler plug with a suitable tool (FIG. 10A).
- 9. Carefully top up the gearbox oil. Do not spill!
- 10. Tighten the gearbox oil filler plug again.

PREPARATION OF THE MOWER

ADJUSTMENT OF STEERING HEIGHT

- ▶ Slightly loosen the bolts (Fig. 11A) with the ring and washer on both sides of the handlebar holder (Fig. 11B).
- ▶ Set the desired steering height.
- ▶ Tighten the bolts with the ring and washer again.

MOWER

- ▶ For the mower to function properly, it is necessary to take care of the mowing hair. Adjust and care for the bus according to the MAINTENANCE / Adjustment and Maintenance section of the mower.
- ▶ On a new machine, check the trim strip adjustment after the first hour of operation

WORK



THE ENGINE PRODUCES CARBON MONOXIDE DURING OPERATION. IT IS A COLORLESS, ODORLESS POISON GAS. BREATHING CARBON MONOXIDE CAN CAUSE NAUSEA, FATIGUE, REPRODUCTIVE DISORDERS OR EVEN DEATH.

TO START THE ENGINE

1. The ignition is carried out through the cable and the spark plug cap (rubber shoe) with the spark plug. Check the connection (Fig. 12A).
2. When starting a cold engine, turn the throttle valve lever (Fig. 13A) to „b START“. When starting a warm engine, turn the throttle lever to FAST „c“.
3. Press the lamp button (Fig. 12B) 3 times before starting the engine. Priming is usually unnecessary when restarting a warm engine.
4. Grasp the starter handle (Fig. 14A) and gently pull the starter handle until it starts to stand, then pull it up quickly and firmly.



Do not allow the starter handle to slide back against the engine. Return it carefully to prevent damage to the starter.



Quickly pulling the starter cord (pullback) will pull the arm closer to the motor than you can start. Broken bones, fractures, bruises or sprains can occur.

5. Return the starter handle slowly to the rope guide bolt after starting the engine.
6. When the engine is started, pull the throttle lever to position „c“. Wait until the engine speed is stable before each lever motion. Operate engine with throttle lever in „c“ position.
7. Use the „SLOW“ position „d“ for idle only.



Do not tilt the mower when starting the engine. Start the mower on a level surface without tall grass or obstacles.

TO STOP THE ENGINE



RISK OF INJURY!

Always switch off the product when not in use for short periods.

1. Set throttle lever to „e STOP“ position.
2. Disconnect and ground the spark plug cable to prevent the mower from accidentally running if left unattended for an extended period of time.



THE KNIVES ARE EXTREMELY SHARP. TO AVOID SERIOUS INJURY:

KEEP THE PLASTIC GUARD ON THE CUTTING BAR WHEN THE MACHINE IS NOT WORKING. WEAR HEAVY LEATHER GLOVES WHEN HANDLING THE CUTTING UNIT.

DO NOT PLACE YOUR FINGERS BETWEEN THE KNIVES. THIS CAN RESULT IN SHEARING.

SWITCHING ON THE BLADES

1. The cutting tool may not move if the clutch lever (Fig. 15A) is released.
2. The clutch lever can only be actuated after the safety lock is activated (FIG. 15B).
3. When activated, the cutting tool must start working and stop when released.
4. Operate the clutch lever (Fig. 15A) for the cutting mechanism slowly to the stop.
5. Hold the clutch lever firmly during operation.



Do not touch moving knives.

Keep your hands and feet away from moving parts.

MANAGEMENT CONTROL

1. Hold the self-propelled control handle (Fig. 16A), the mower will move forward automatically.
2. Release the control handle until the mower goes forward.

MOWING

1. Start the engine.
2. Use the throttle to adjust the engine to the desired speed.
3. Press and hold down the clutch lever for the cutting tool.
4. Press and hold the self-control knob.
5. Turn off the engine after work is complete

MOWING INFORMATION

Make sure that the corresponding engine vents are not clogged with cut material as the engine may not cool sufficiently. Clean the lawn from debris. Make sure the grass is clear of stones, sticks, wire, or other foreign objects that can be accidentally thrown from the mower. This can cause serious injury to the operator and other persons, as well as damage to property and objects.

Handle the product at the same slow speed (walking speed) in the correct order.

When working on slopes, always work on slopes, not up and down when possible.

Do not cut damp grass.

Lightly overlap when mowing to give an even look.



IF YOU HIT A FOREIGN OBJECT, STOP THE ENGINE. DISCONNECT THE SPARK PLUG CABLE, CAREFULLY CHECK THE MOWER FOR ANY DAMAGE AND REMOVE THE DAMAGE BEFORE RESTARTING AND OPERATING THE MOWER. THE EXTENSIVE VIBRATION OF THE MOWER DURING OPERATION IS AN INDICATION OF DAMAGE. THE MOWER MUST BE CHECKED AND REPAIRED IMMEDIATELY. CONTACT AN AUTHORIZED SERVICE CENTER.



RISK OF INJURY! DO NOT CLEAN THE CUTTING TOOL WHILE THE ENGINE IS RUNNING. TURN OFF THE ENGINE AND REMOVE THE SPARK PLUG CONNECTOR. ALWAYS USE AIDS, EG. A PIECE OF WOOD TO REMOVE STUCK OBJECTS.

CARE AND MAINTENANCE



In order to ensure the proper functioning of the machine, it must be checked and adjusted by qualified personnel at an authorized service center at least once a year.



Proper maintenance is essential for safe, economical and trouble-free operation of the machine. Failure to follow maintenance instructions and precautions can result in serious injury or death. Always follow the procedures, precautions, recommended maintenance and recommended checks mentioned in this guide.



Before any work on the machine (maintenance, inspection, replacement of accessories, service) or before storing it, ALWAYS shut off the engine, wait for all moving parts to stop and allow the machine to cool down. Avoid accidental starting of the engine. Turn off the candle. If the machine is equipped with a trigger key, remove it.

Keep this recommendation regarding the checks, maintenance and intervals specified in this user guide. Other repairs that are more complex or require special tools are left to our authorized service center.

The instructions in this manual are applied under normal operating conditions. If you operate the engine under severe conditions, such as constant high load, high temperature or unusually high humidity or dust, contact your service provider for recommendations applicable to your individual needs and how the machine will be used in your case.

MAINTENANCE OF THE MACHINE

- ▶ Keep the machine in good condition.
- ▶ Careful handling and regular cleaning ensure that the machine remains functional and efficient for a long time.
- ▶ In the case of abnormal vibrations, follow the instructions (see fault-finding instructions).
- ▶ Keep all nuts, bolts and screws tightened to ensure that the equipment is in good working order.
- ▶ Always make sure that the vents are kept away from dirt.
- ▶ Replace worn or damaged safety parts. Only use original spare parts.
- ▶ Replace the safety labels and labels with new ones, if necessary.
- ▶ Always be careful when adjusting the machine to avoid getting stuck between the moving blades and the solid parts of the machine.
- ▶ Check the blade regularly for damage.



CLEANING

Do not wash the engine with water. Water can damage the engine or contaminate the combustion system.

- ▶ If the engine is running, allow it to cool for at least half an hour before cleaning.
- ▶ Clean the lawn mower and dirt after every mowing.
- ▶ Clean below deck by tilting the machine so that the candle is always lifted up.
- ▶ Clean the surface of the machine and the bonnet with a dry cloth. Clean the cover of the machine, especially the vents.
- ▶ Do not allow the handles to be contaminated with oil or grease. Clean the handle with a damp cloth, washed in soapy water.
- ▶ Do not use solvents or gasoline! This can cause irreparable damage to the product.
- ▶ Plastic parts can be corroded by chemicals.
- ▶ If any part of the machine is cleaned with water or a damp cloth, etc., it must be completely dry. The metal parts must then be greased with corrosion suitable for

- ▶ shield oil. Make sure that no water is leaking inside the machine.
- ▶ If the machine is connected to a garden hose, this part may be washed with water.
- ▶ After that, the entire washed part of the machine and the places where the water is sprayed are required
- ▶ when cleaned, completely dry and grease with suitable protective oil.
- ▶ We do not recommend washing machines with a pressure washer.
- ▶ The potential damage to parts caused by corrosion cannot be evaluated as a product
- ▶ a water or material defect.



Никога не използвайте агресивни почистващи препарати или разтворители.

SETTING AND MAINTENANCE OF THE MOWER CUTTING EDGES SETTINGS

The mowing belt must always be adjusted correctly. Improper adjustment can cause the driver to malfunction or mower damage.

Use gloves when adjusting or handling knives.

Do not touch the edge of the blades!

1. Loosen the hexagon socket screws on the adjusting leg legs (Fig. 17A).
2. Adjust the foot pressure on the blade (Fig. 18) using the hexagon screws and tighten it to its new position by tightening the nuts against rotation.
3. If necessary, adjust the clearance for the slide block (Fig. 19A) and the guide grooves in a similar manner.



On a new machine, check the adjustment of the mowing belt after the first hour of work!

HEIGHT ADJUSTMENT



**RISK OF INJURY!
MAKE SURE THE BLADE GUARD IS MOUNTED ON THE MOWER.**

Do not place the cutting height too low. Gliders should touch the ground.
The mower's beam can trap the ground. This causes the machine to stop suddenly.

1. Loosen the glider screws (Fig. 20A).
2. Rotate the glider in the oval hole to set the desired cutting height.
3. Tighten the set screws.

MAINTENANCE OF THE MOWING BELT

- ▶ Always lubricate the moving parts of the mower with dark oil after one to two hours of operation.
- ▶ Hold the cutting blade and replace it with a genuine spare part in case of damage.
- ▶ Frequently check that all screws and nuts are properly tightened, especially bolts,
- ▶ retaining nuts and mounting rail

TIRE PRESSURE

Ensure that the tire pressure is correct. If the air pressure is too low, the tire may be damaged or slip. Excessive tire loading can break the tire. The correct pressure is always provided on the tire side.

Use a tire compressor with a gauge to inflate the tires.

TIRES REPLACEMENT AND REPAIR



**Any repair or replacement of the leaked tire must be performed by a specialist.
Only use specified tire sizes (see Technical Data).**

SPEED OIL DRAINING

1. Turn off the engine.
2. Turn off the candle.
3. Keep the collection container under the gearbox oil drain plug.
4. Unscrew and remove the gearbox oil filler plug (Fig. 21A) and the transmission oil drain plug (Fig. 21B) using a suitable tool.
5. Allow the gearbox oil to drain completely.
6. Install the gear oil drain plug and tighten with a suitable tool.
7. Top up the gearbox oil and replace the stopper and close it well.

ENGINE MAINTENANCE PLAN FOR INSPECTION AND MAINTENANCE FOR FIRST 5 HOURS OF WORK

- ▶ Check the fastening of all nuts.
- ▶ Смяна на масло в двигателя.

ALL 25 HOURS OF WORK

1. Check the fastening of all nuts.
2. Engine oil change.
3. Checking the engine oil condition.
4. Clean the exhaust air environment.
5. Cleaning the air filter.
6. Checking, cleaning and possible replacement of the candle. *

FOR EVERY 100 HOURS OF WORK

- ▶ Spark Plug Replacement. *
- ▶ Check the condition of the fuel hose.
- ▶ Check the carburetor adjustment. **

Highlighted items:

* See instructions.

** These operations must be carried out at an authorized service center.

OIL CHANGE

It is advisable to request an authorized oil change service.

The first oil change must be done after 5 working hours, and when working under heavy load a second change should be made after 25 working hours.

Drain the engine oil when the engine is warm. The warm oil drains quickly and completely.



CAUTION: DO NOT DRAIN THE OIL WHEN THE ENGINE IS RUNNING!

When draining the oil from the upper filler pipe, the fuel tank must be empty or the fuel may leak out and cause a fire or explosion.

1. Place a suitable container near the engine to catch the used oil.

2. Remove the oil dipstick / oil dipstick (Fig. 22A).
3. Remove the drainage screw - if any - and allow the used oil to drain completely into the container.
4. For an engine without a drain plug, we recommend using an oil extraction pump, or drain the oil into the container by tilting the engine slightly to the cap / oil dipstick (Fig. 23). Remove forests before tilting the machine vote from the tank. Hold the appliance with the end of the spark plug motor up.
5. Replace the drain screw. When the engine is in a level position, fill to the top border marking on the cap / dipstick.
6. Replace the oil cap / dipstick.

Please dispose of used engine oil in an environmentally compatible manner. We recommend that you take the used oil in a sealed container to your local recycling center or reclamation service. Do not throw it in the bin, or throw it on the ground or in the sewer.

Low engine oil may cause the engine to run damage to the engine.

Wash your hands with soap and water after handling used oil.

AIR FILTER - CHECKING AND CLEANING

A dirty air filter will limit the airflow to the carburetor and cause the engine to malfunction. Check the air filter every time the engine is running. You will need to clean the air filter more often if you run the engine in very dusty places.

Operating the engine without an air filter or with a damaged air filter will allow dirt to enter the engine, resulting in rapid engine wear. This type of damage is not covered by the commercial warranty.



The air filter must be serviced (cleaned) after 25 hours of normal operation. Service more often when operating the machine in extremely dusty places.

DETERMINE THE TYPE INSTALLED ON YOUR ENGINE AND SERVICE AS FOLLOWS

1. Switch off the engine before performing any maintenance on the machine.
2. Wait until all moving parts are completely stopped and switch off the candle.
3. Release the air filter cover (Fig. 24A).
4. Remove the air filter cover (Fig. 25B). Be careful not to fall
5. dirt and debris at the base of the air filter.
6. Remove the air filter from the base of the air filter.
7. Check the air filter elements. Clean contaminated items.

	FOAM FILTER	AIR AIR FILTER
5	Wash the lid and filter element	To loosen the residue, gently tap the filter (Fig. 25E) on a hard surface. Never try to clean the dirt with a brush, the brush will stick dirt in the fibers. If the filter is too dirty, replace with a new filter.
6	(Fig. 25C) in warm soapy water, rinse and allow to dry completely. Or clean in a non-flammable solvent and allow to dry. DO NOT USE GASOLINE! Dip the filter element in clean engine oil, then squeeze out excess oil. The engine will smoke if there is too much oil in the foam.	If the machine is equipped with a foam filter: Wash the pre-filter in warm soapy water, rinse and allow to dry completely. Or clean in a non-flammable solvent and allow to dry. Do not use gasoline! DO NOT DROP IN THE OIL PREFILTER

7. Collect the air filter.
8. Close the lid (Fig. 25B) and secure it.



REPLACE THE FILTER IF BROKEN, DAMAGED OR CANNOT BE CLEANED.

CANDLE

For best results, replace the candle every 100 hours. Use only the recommended spark plug, which is the correct heating temperature for normal engine operating temperatures. To find the latest types of recommended candles, please contact an authorized service center.



If the engine is running, the muffler and the spark plug will be very hot.
Be careful not to touch these parts.

Incorrect spark plugs can cause engine damage.

For good performance, the candle should be at the correct distance and no deposits.

1. Disconnect the cap (Fig. 26A) from the spark plug and remove any dirt from the location of the spark plug.
2. Use the spark plug wrench to remove the spark plug (Fig. 27A).
3. Check the candle. Replace if damaged, heavily soiled, if sealing washer in poor condition, or if the electrode is worn.
4. Measure the electrode gap (Fig. 28A) with a suitable device (Fig. 28B). The right void is specified in the specifications. Adjust if necessary adjust the gap with care
5. Carefully install the candle, manually, to avoid cross threads.
6. Once the candle is inserted, tighten with a suitable candle wrench to compress the washer.
7. When installing a new candle, tighten by 1/2 turn after the candle seats light up are not compressed.
8. When reinstalling the original spark plug, tighten by 1/8 - 1/4 turn, after the seats of the spark plug are compressed.
9. Attach the candle cap to the candle.

A loose candle can get hot and damage the engine.
Tightening the candle can damage the threads in the cylinder head.

MUTER

Allow the silencer, engine cylinder and fins to cool before touching.

Remove accumulated debris from the exhaust area and cylinder area.

Make sure the exhaust is free of cracks, corrosion or other damage.

If the exhaust system is equipped with a spark arrester, it must be clean and passive. Next remove the spark arrester and remove the rough dirt, clean the thinner with a fine brush (like a toothbrush) of all deposits. After cleaning, reassemble it.

CARBON LEAVES

It is advisable to remove the carbon sediment from the cylinder, the top of the piston and the valves bypassing every 100 - 300 operating hours at an authorized service center.

FUEL SYSTEM



The spare parts of the fuel system (plugs, hoses, tanks, filters, etc.) must be the same as the original. Regularly check the condition of the fuel hoses. Replace the fuel hose every two years. If the fuel

leaks from the fuel hose, replace the fuel hose immediately.

ENGINE SETTINGS

Do not alter the rated engine speed (carburettor or governor) in any way.



Your engine is factory tuned. If the engine settings are changed in any way, the warranty will be voided. If additional adjustment is required (eg high altitude), contact an authorized service center!

STORAGE

Keep this machine in a place where fuel vapor cannot be reached from open flames or sparks. Allow the fuel to dry before long storage. Always allow the machine to cool before storage. Keep the machine in a dry, clean and frost-free place, out of the reach of unauthorized persons. Replace worn or damaged safety parts. Only use original ones spare parts.



STORAGE OF THE ENGINE PREPARATION

Proper storage preparation is essential to keep your engine running smoothly and for good looks. The following steps will help to keep the rust and corrosion from deteriorating the functions and appearance of your engine and will make it easier to start the engine when you use it again.



CLEAN THE MACHINE BEFORE STORING IT ACCORDINGLY WITH PARAGRAPH MAINTENANCE / CLEANING.

PRECAUTIONS FOR STORAGE

If your engine is going to be stored with gasoline in the fuel tank and carburetor, it is important reduce the risk of ignition with gasoline vapors. Choose a well-ventilated room for storage away from any appliance that works with a flame, such as a furnace, boiler or clothes dryer. If possible, avoid high humidity storage areas as this leads to rust and corrosion. If gasoline is in the tank, set the fuel valve to OFF. Keep the machine level when storing. Tilting can cause fuel or oil to leak. When the engine and exhaust cool, cover the engine to prevent dust. A hot engine and exhaust can ignite or melt some materials. Do not use plastic as a protective coating. Porous coverage will catch

TROUBLESHOOTING



Damage to the machine that requires more work must always be repaired by a specialist workshop. Unauthorized technical issues can cause damage. If you cannot correct the problem using the measures described here, contact an authorized service center.

PROBLEM	LIKELY THE REASON	METHOD OF REMOVAL
The engine does not start	Incorrect startup procedure	Follow the chapter Start the engine
	The throttle lever is not in the correct position	Move the throttle lever to the correct position
	The fuel tank is empty	Fill the tank with fuel
	The air filter element is closed	Clean the air filter element
	Loose spark plug	Tighten the candle to the recommended torque - see Specifications
	Spark plug wire loose or disconnected from the plug	Install the spark plug wiring
	The candle distance is incorrect	Set the correct distance between the electrodes - see Specifications
	The candle is damaged	Install a new candle at the correct distance
	The carburetor is flooded with fuel	Remove the air filter element, the spark plug and pull the starter rope continuously until the carburetor is cleaned and mount the air filter element and the spark plug cleaned. Start without a throttle
The engine is difficult to start or lose power	Faulty ignition module	Contact an authorized service agent
	Contamination, water or stagnant fuel tank	Drain the fuel and clean the tank.
	The opening in the fuel filler cap is clogged	Fill the tank with clean, fresh fuel
The engine runs unevenly	The air filter element is clogged	Clean or replace the fuel tank cap
	The candle is damaged	Clean the air filter element
	The candle distance is incorrect	Install a new candle at the correct distance
The engine is not working well	The air filter element is clogged	Set the correct distance between the electrodes - see Specifications
	The air slots in the engine housing are clogged	Clean the air filter element
	The cooling fins and air passages under the engine fan housing are clogged	Remove debris from slots
The engine skips at higher speeds	The distance between the candle electrodes is too close	Remove debris from cooling fins and air ducts
The engine overheats	The cooling air flow is clogged	Set the correct distance between the electrodes - see Specifications
	Incorrect candle	Remove any dirt from the slots in the sheath, fan housing, all air ducts
The mower vibrates abnormally	The cutting mechanism is loose	Mount the original candle
	The cutting mechanism is unbalanced	Tighten the blade
		Balance the blade

MANUAL DE INSTRUCȚIUNI ORIGINALE

RO

Stimate prieten,

Felicitări pentru achiziționarea de benzină cositoare de iarba de la brandul cel mai de succes - Raider. Cu instalarea corectă și funcționarea, Raider sunt echipamente sigure și fiabile și să lucreze cu ei vă va oferi adevărata plăcere. Pentru confort, servicii excelente și a construit o rețea de 45 de servicii pe întreg teritoriul țării.

Înainte de a utiliza acest cositoare pe benzină va rugăm să citiți cu atenție actual "manualul de utilizare".

În interesul siguranței și pentru a asigura utilizarea corectă și citiți cu atenție aceste instrucțiuni, inclusiv recomandări și avertismente pentru a le. Pentru a evita greșeli inutile și accidente, este important ca aceste instrucțiuni să rămână disponibile pentru referințe viitoare tuturor celor care vor utiliza aparatul. Dacă-l vinzi la un "manual de utilizare", noul proprietar trebuie să fie prezentate împreună cu noul ei proprietar poate fi la curent cu instrucțiunile de siguranță și de exploatare.

"Euromaster Import Export" SRL este reprezentantul un producător și proprietar al marcii Raider. Adresa companiei este Sofia 1231, B-dul "Lom Road" 246, tel 02 934 33 33 934 10 10, www.raider.bg; www.euromasterbg.com, e-mail: info@euromasterbg.com.

Începând cu anul 2006, compania a introdus un sistem de management al calității ISO 9001:2008 de certificare cu domeniul de aplicare: instrumente de comerț, import, export și de servicii profesionale si hobby electrice, pneumatice și de putere și hardware-ul general. Certificatul a fost emis de catre Moody International de Certificare Ltd, Anglia.

DATE TEHNICE

Parametru	Valoare	Unitară
Model	-	RD-SBM01
Lățimea de tăiere	mm	1070
Max. diametrul tăierii	mm	8
Interval de reglare a înălțimii	mm	30 - 80
Tipul motorului	-	Patru timpi, cu un singur cilindru, OHV
Combustibil	-	Benzină fără plumb
Min. număr octanic	-	90
Deplasarea motorului	cm ³	174
Puterea maximă a motorului	W	3000 (4 HP)
Viteza la ralanti	min ⁻¹	3300
Cum porniți motorul	-	manual
Cuplu maxim	Nm	10,5 (2500/min.)
Diametrul pistonului și cursa	mm	70 x 51
Sistem de răcire forțată cu aer	-	YES
Sistem de ungere - pulverizare forțată	-	YES
Distanța dintre electrozii de lumânare	mm	0.6 - 0.8
Momentul de strângere a lumânărilor	Nm	20 - 25
Capacitatea rezervorului de combustibil	L	1.5
Capacitatea rezervorului de ulei	L	0.6
Ulei lubrifiant	-	SAE 10W-30
Cuțitul pălpăie	min	1000

Autopropulsat	-	YES
Viteză autopropulsată	km / h	3.0
Dimensiunea anvelopei	-	13"
Presiunea cauciucului	psi	20 - 30
Ulei de transmisie	-	SAE 80
Condiții de muncă	-	0°C - +32°C
Nivelul presiunii acustice măsurate la locul operatorului conform EN ISO 4871: 1996	-	LpA = 90,4 dB(A) KpA = 3 dB(A)

CONDIȚII SPECIFICE DE UTILIZARE

Acest produs este destinat exclusiv utilizării:

Pentru cosirea peluzei din grădina interioară.

Pentru uz personal, adică pentru utilizare în mediul casnic și în grădinarit.

Utilizarea privată a mașinii de tuns iarba se referă la orele de lucru anuale, care, în general, nu depășesc 50 de ore pe an, timp în care mașina este utilizată în principal pentru întreținerea peluzelor mici, rezidențiale și a grădinilor de acasă / hobby, în conformitate cu descrierile și instrucțiunile de siguranță relevante. În aceasta. manual de instrucțiuni.

Orice altă utilizare nu este destinată!

PRUDENȚĂ! NU FOLOSIȚI NICIODATĂ PRODUSUL DACĂ ESTE APROAPE DE OAMENI, ÎN SPECIAL COPII SAU ANIMALE DE COMPANIE.



Ca urmare a pericolului potențial pentru utilizator, cositorul nu trebuie utilizat pentru tăierea arbuștilor, gardurilor și arbuștilor, pentru tăierea sau mărunțirea plantelor sau peluzelor în grădinile de acoperiș sau în cutii de balcon sau pentru curățarea căilor, nici ca trititoare. pentru mărunțirea tăierii de lemn sau garduri vii. În plus, cositorul nu trebuie utilizat ca cultivator sau pentru aplatizarea terenului neuniform, de ex. mol.



C În cazul în care produsul este utilizat în alte scopuri decât scopul prevăzut sau dacă se face o modificare neautorizată, garanția legală și răspunderea defectelor legale, precum și orice răspundere a producătorului vor fi anulate.



Nu supraîncărcați! Folosiți produsul numai în scopul prevăzut. Un produs conceput pentru un scop specific îl face mai bun și mai sigur decât unul care are o funcție similară. Așa că folosiți-l întotdeauna pe cel potrivit.



Dacă produsul este utilizat în alte scopuri decât scopul prevăzut sau dacă se face o modificare neautorizată, garanția obligatorie și responsabilitatea defectelor legale, precum și orice răspundere a producătorului vor fi anulate.



Nu supraîncărcați! Folosiți produsul numai în scopul prevăzut. Un produs conceput pentru un scop specific îl face mai bun și mai sigur decât unul care are o funcție similară. Așa că folosiți-l întotdeauna pe cel potrivit.



Vă rugăm să rețineți că produsele noastre nu sunt destinate utilizării comerciale sau industriale așa cum a fost prevăzut. Nu suntem responsabili dacă produsul este utilizat în aceste condiții sau comparabile.



Urmați orientările și reglementările legale atunci când este necesar pentru a preveni posibile accidente de muncă. Utilizatorul este responsabil pentru orice daune cauzate terților sau proprietății acestora.



Urmați aceste instrucțiuni și folosiți-le ori de câte ori aveți nevoie de mai multe informații. Dacă nu înțelegeți niciuna dintre aceste instrucțiuni, contactați dealerul. Dacă produsul este oferit unei alte persoane, este necesar să furnizați acest ghid cu o altă persoană.

SAFETY INSTRUCTIONS

Cunoaște-ți instrumentul. Citești cu atenție manualul. Aflați mai multe despre aplicațiile și limitările sale, precum și despre pericolele specifice asociate cu acest instrument. Aflați despre componentele mașinii și cum să le utilizați.

- ▶ Tot personalul de operare trebuie să fie instruit în mod corespunzător în utilizare, operare și reglare și, în special, să fie familiarizat cu acesta și activitățile interzise.
 - ▶ Nu permiteți niciodată utilizarea de copii sau persoane care nu sunt familiarizate cu aceste instrucțiuni. Reglementările locale pot determina intervalul de vârstă al operatorului.
 - ▶ Acest produs nu este destinat utilizării de către persoane cu capacitate senzorială sau mentală sau lipsă de experiență și cunoștințe - cu excepția cazului în care este supravegheată de o persoană din motive de siguranță sau instruită de acea persoană despre cum să folosească acest produs.. Produsul nu este destinat utilizării de către copii sau persoane cu mobilitate redusă sau dispoziție fizică slabă. Vă recomandăm cu tărie ca femeile însărcinate să contacteze medicul înainte de a utiliza acest produs.
 - ▶ Respectați reglementările naționale / locale de lucru (vă rugăm să contactați autoritatea locală).
 - ▶ Fii atent la muncă, concentrează-te pe munca reală și folosește bunul simț.
 - ▶ Neatenția în timpul funcționării poate duce la pierderea controlului mașinii.
 - ▶ Nu folosiți acest aparat dacă sunteți obosit, bolnav sau sub influența alcoolului, a drogurilor sau a medicamentelor.
 - ▶ Nu așezați mâinile și picioarele lângă piese rotative
 - ▶ Nu este excesiv. Mențineți elementele de bază și echilibrul în orice moment.
- Acest lucru a permis un control mai bun al instrumentului în situații neașteptate.
- ▶ Îndepărtați cheia de reglare sau cheia înainte de a porni mașina.
- O cheie sau o cheie lăsată pe partea rotativă a mașinii poate provoca vătămări.
- ▶ Operatorul nu trebuie să ridice mașina la pornirea motorului. Mașina se poate înclina doar atunci când cositorul este rotit în direcția opusă operatorului.
 - ▶ Utilizarea prelungită a mașinii poate duce la circulația anormală a sângelui în mâini cauzată de vibrații. Aceste efecte pot fi agravate la temperaturi ambiante scăzute și / sau prin strângerea prea strânsă a mânerelor. Utilizarea poate fi extinsă cu mănuși adecvate sau pauze obișnuite.

PREPARAREA

- ▶ Verificați mașina, asigurați-vă că este în stare bună, verificați dacă toate șuruburile, piulițele și alte elemente de fixare sunt corect securizate și ecranul este pe loc.
- ▶ Păstrați toate siguranțele la locul lor și în stare de funcționare bună.
- ▶ Îndepărtați resturile acumulate din zona de evacuare și zona cilindrului.
- ▶ Verificați amortizorul dacă nu există fisuri, corodare sau alte avarii.
- ▶ Înainte de fiecare utilizare, inspectați mașina pentru a determina dacă instrumentele de lucru nu sunt uzate sau deteriorate.
- ▶ Înlocuiți piesele uzate sau deteriorate.

MEDIU DE LUCRU

- ▶ Nu funcționați în atmosfere explozive, cum ar fi în prezența lichidelor inflamabile, a gazelor sau a prafului.
- ▶ Produsul creează scântei care pot aprinde praful sau vaporii.
- ▶ Verificați terenul pe care va fi utilizată mașina și îndepărtați orice obiecte care pot fi prinse, încurcate sau aruncate (pietre, bucăți de sticlă, cuie, fire, jucării, bețe etc.). Utilizați mașina numai într-un seif suprafață și în lumină bună!
- ▶ Nu folosiți niciodată mașina în timpul ploilor și furtunilor, mai ales dacă există riscul de fulgere.
- ▶ Nu folosiți niciodată mașina pe o suprafață alunecoasă. Țineți copiii și participanții la distanță în timpul funcționării mașinării. Distragerea poate duce la pierderea controlului.
- ▶ Aveți grijă când folosiți o cositoare lângă margini, șanțuri sau țărături. Mașina se poate rula brusc dacă roata este peste marginea unei roci sau a unei gropi sau dacă o margine iese.

LUCRAȚI PE PĂRTII

- ▶ Nu tăiați pantele abrupte. Riscul de rănire cauzat de basculare. Panta maximă admisă este de 15 °.
- ▶ Pentru mașinile rotative, cosiți în jos pantele, niciodată în sus și în jos.
- ▶ Aveți grijă suplimentară când schimbați direcția părților

UTILIZAREA MAȘINILOR PE BENZINĂ

- ▶ Nu folosiți niciodată forța brută când folosiți mașini pe benzină! Mașina care a proiectat-o să funcționeze, să o efectueze mai bine și mai în siguranță, așa că folosiți întotdeauna utilajul potrivit pentru o sarcină dată.
- ▶ Performanța unui motor pe benzină montat pe un dispozitiv specific poate să nu obțină o putere brută. Acest lucru se poate datora multor factori, de ex. componentele utilizate (evacuare, încărcare, răcire, carburator, filtru de aer etc.), condiții de utilizare limitate, condiții de funcționare (temperatură, umiditate etc.) și variații între diferitele motoare.

FUNȚIONAREA MOTORULUI



Motorul produce monoxid de carbon în timpul funcționării. Este un gaz incolor, inodor, toxic. Respirația monoxidului de carbon poate provoca greață, oboseală, tulburări de reproducere sau chiar moarte.



Nu porniți motorul într-un spațiu limitat care poate provoca acumularea de monoxid de carbon.



Motoarele rulante generează căldură. Piesele motorului și amortizorul devin extrem de calde în timpul funcționării. Când sunt atinse, ele pot provoca arsuri severe. Dacă este aproape de toate materialele inflamabile, de ex. frunzele, iarba, arbuștii etc. pot fi aprinse.

- Nu înclinați mașina pentru a evita răsturnarea sau eliminarea benzinei și a uleiului.
- Nu înclinați mașina în timp ce motorul funcționează.
- Opriți motorul înainte de a părăsi mașina sau de a alimenta.

Respectați instrucțiunile și avertismentele de siguranță din capitolul CARBURANT

ECHIPAMENT DE PROTECTIE

- ▶ Purtați protecție pentru ochi aprobată! Utilizarea mașinii poate provoca aruncarea corpurilor străine în ochi, ceea ce poate duce la vătămări grave ale ochilor. Ochelarii normali nu sunt suficienți pentru a proteja ochii. De exemplu, ochelarii sau ochelarii de soare nu oferă o protecție adecvată, deoarece nu au o sticlă de protecție specială și nu sunt suficient de închise pe lateral.
- ▶ Purtați echipamente adecvate de protecție împotriva zgomotului! Zgomotul poate provoca pierderea auzului sau pierderea auzului. Întrerupeți frecvent munca. Limitați cantitatea de expunere pe zi.
- ▶ Purtați întotdeauna pantofi robusti cu talpă antiderapantă. Pericol de rănire a picioarelor sau pericol de alunecare pe un teren umed sau alunecos. Acest lucru protejează împotriva vătămărilor și oferă o bază bună.
- ▶ Purtați mănuși de siguranță.
- ▶ Echipamentele de siguranță, cum ar fi o mască de praf sau o pălărie, utilizate în condiții adecvate, vor reduce vătămările personale.
- ▶ Imbraca-te cum trebuie. Nu purtați haine libere sau îmbrăcăminte care are frânghii sau curele, bijuterii sau altele asemenea. Păstrați părul, îmbrăcăminte și mănușile departe de părțile mobile. Hainele libere, bijuteriile sau părul lung pot fi prinse în părți mobile.

PROTECȚIE PERSONALĂ ȘI PRIM AJUT

VĂ RECOMANDĂM SĂ AVEȚI ÎNTOTDEAUNA LA DISPOZIȚIE:

- ▶ Stingător adecvat (zăpadă, praf, halotron).
- ▶ Trusă de prim ajutor complet echipată, ușor accesibilă pentru escortă și operator.
- ▶ Telefon mobil sau alt dispozitiv pentru apelarea rapidă a serviciilor de urgență.
- ▶ O escortă familiarizată cu principiile primului ajutor.
- ▶ Escorta trebuie ținută la o distanță sigură de locul de muncă, văzându-vă mereu!
- ▶ Urmați întotdeauna principiile de prim ajutor în caz de răni.
- ▶ Dacă există o tăietură, acoperiți rana cu un bandaj curat și apăsați ferm pentru a opri sângerarea.
- ▶ Dacă pielea este arsă, evitați expunerea suplimentară la sursa de arsuri. Răciți zone cu apă mai mică, de preferință, de aproximativ 4-8 ° C. Nu așezați unguente, creme sau praf pe zona afectată. Cel mai bun mod este să folosiți o compresă umedă, cum ar fi un prosop sau o cârpă. Apoi atașați capacul steril și solicitați asistență medicală dacă este necesar.
- ▶ Dacă persoanele cu probleme circulatorii sunt deseori expuse vibrațiilor excesive, acestea pot provoca daune vaselor de sânge sau ale sistemului nervos. Vibrațiile pot provoca următoarele simptome ale degetelor, mâinilor sau încheieturilor: rigiditate, mâncărime, durere, amorteață, decolorarea pielii sau a pielii în sine. Dacă apare oricare dintre aceste simptome, consultați un medic.
- ▶ Nu permiteți ca benzina sau uleiul să intre în contact cu pielea. Țineți gazul și petrolul departe de ochi. Dacă benzina sau uleiul intră în contact cu ochii, spălați imediat cu apă curată. Dacă iritația persistă, consultați imediat un medic.
- ▶ Intoxicațiile cu monoxid de carbon pot duce la moarte! Primele semne ale intoxicației cu monoxid de carbon sunt similare simptomelor asemănătoare gripei, cum ar fi dureri de cap, amețeli și / sau greață.
- ▶ Dacă aveți aceste simptome, obțineți imediat aer curat! Dacă este necesar, solicitați asistență medicală.
- ▶ În caz de incendiu:
 - ▶ Dacă motorul începe să ardă sau apare fum, opriți produsul și deplasați-vă într-un loc sigur.
 - ▶ Folosiți un stingător adecvat (spumă de stingere, zăpadă, praf, halotron) pentru a stinge focul.
 - ▶ **NU PANICĂ.** Panica poate provoca și mai multe pagube.

RISCURI REZIDUALE

- ▶ Chiar dacă produsul este utilizat conform instrucțiunilor, nu este posibil să le eliminați toate riscurile asociate cu munca sa. Proiectarea dispozitivului poate apărea următoarele riscuri:
 - ▶ Pericol de căldură care duce la arsuri sau arsuri și alte răni cauzate de un posibil contact cu obiecte sau materiale cu temperaturi ridicate, inclusiv surse de căldură.
 - ▶ Pericole de la contactul cu lichide periculoase, gaz, ceață, fum și praf sau prin inhalare (cum ar fi respirația).
 - ▶ Pericolele cauzate de lipsa principiilor ergonomice în proiectarea mașinii, de exemplu, pericolele cauzate de o poziție nesănătoasă a corpului sau de o suprasarcină excesivă a mâinii umane, se referă la proiectarea mânerului, la echilibrul mașinii.
 - ▶ Risc de punere în funcțiune neașteptată sau de viteză neașteptată a motorului din cauza unei defecțiuni / a unei defecțiuni a sistemului de control legate de defectarea mânerului și a poziției de comandă.
 - ▶ Pericolele cauzate de incapacitatea de a opri mașina în cele mai bune condiții au fost abordate la mâner și dispozitivul de oprire a motorului este montat.
 - ▶ Pericolele cauzate de un defect în sistemul de control al mașinii sunt considerate sănătoase vina mânerului, amplasarea șoferilor și marcaj.
 - ▶ Pericole cauzate de lansarea de obiecte sau stropiri de lichide.
 - ▶ Pericole mecanice cauzate de tăiere și aruncare.
 - ▶ Riscul de zgomot care duce la pierderea auzului (surditate) și alte tulburări fiziologice (de exemplu, pierderea echilibrului, pierderea cunoștinței).
 - ▶ Riscul de vibrație (care duce la vătămări vasculare și neurologice la nivelul palmelor și mâinilor, de exemplu, așa-numita „boală a degetului alb”).
 - ▶ Pericolul de incendiu sau explozie este asociat cu deversarea de combustibil.
 - ▶ Produsul produce un câmp electromagnetic de intensitate foarte mică. Acest câmp poate interfera unele stimulatoare cardiace.
 - ▶ Pentru a reduce riscul de răni grave sau fatale, persoanele cu stimulatoare cardiace trebuie să consulte medicul și producătorul.

DESPACHETARE

- ▶ Verificați cu atenție toate piesele după despachetarea produsului din cutie.
- ▶ Nu aruncați materialele de ambalare până când nu au fost inspectate cu atenție pentru ambalare.
- ▶ Piesele ambalajului (pungi de plastic, agrafe, etc.) nu pot fi ținute la îndemâna copiilor, ar putea fi o sursă de pericol. Există riscul de ingestie sau de sufocare!
- ▶ Dacă observați o deteriorare a transportului în timpul ambalării, anunțați imediat furnizorul. Nu folosiți produsul!
- ▶ Vă recomandăm să salvați pachetul pentru referințe viitoare. Cu toate acestea, materialele de ambalare trebuie reciclate sau aruncate în conformitate cu legislația relevantă. Sortează diferitele părți ale ambalajului în funcție de material și înmânează-l în punctele de colectare corespunzătoare. Pentru mai multe informații, contactați autoritatea locală.

CONȚINUTUL PACHETULUI:

- ▶ 1 x corp de mașină, 2 x roată, 1 x suport pentru ghidon, 1 x mâner, 1 x tăietor, 1 x dispozitiv de protecție pentru tăiere, 2 x pini, 1 x manual de instrucțiuni
- ▶ Accesoriile standard pot fi modificate fără notificare prealabilă.
- ▶ Acest produs necesită instalare. Produsul trebuie asamblat corect înainte de utilizare.

ÎNAINTE DE A ÎNCEPE MOTORUL

COMBUSTIBIL

1. Datorită transportului, mașina este livrată fără ulei de motor și combustibil. Din același motiv, unele tipuri de utilaje nu sunt, de asemenea, umplute cu ulei de transmisie. Umpleți cu ulei și combustibil înainte de punerea în funcțiune!
2. MOTORUL ESTE CERTIFICAT PENTRU ULEI GASOLINA - NATURAL 95 (SUPER 95).
3. Folosiți combustibil curat, proaspăt, fără plumb;
4. Mașina este echipată cu un motor în patru timpi și ar trebui să funcționeze exclusiv pe benzină pură, fără ulei!
5. Benzina este foarte inflamabilă și explozivă, la fel și vaporii. Puteți fi ars grav sau rănit la realimentare.
6. REALIMENTARE
7. Opriți motorul. Nu scoateți niciodată capacul de combustibil și nu adăugați combustibil atunci când motorul este pornit sau fierbinte. După oprirea motorului, așteptați până când motorul și componentele de evacuare s-au răcit complet.
8. Scoateți capacul rezervorului de combustibil (Fig. 7A).
9. Umpleți benzina până la maximum 1 cm sub marginea inferioară a gâtului.
10. Nu se umple prea mult! Ștergeți benzina vărsată înainte de a porni motorul.
11. Înlocuiți și strângeți capacele și capacele rezervorului de combustibil.



NEVER LOAD GASOLINE IN A ROOM.

DO NOT SMOKE OR USE AN OPEN FLAME DURING CHARGING.

MAKE SURE YOU ARE AWAY FROM HEAT, SPARKS AND FLAMES.

- ▶ Dacă se varsă benzină, nu porniți motorul. Curățați imediat gazul vărsat.
- ▶ Scoateți mașina din zona deversării benzinei și așteptați ca vaporii de combustibil să se disipeze pentru a evita posibilitatea de incendiu.
- ▶ Nu folosiți benzină care conține etanol. Nu amestecați uleiul cu benzina. Pentru protecția motorului, vă recomandăm să utilizați stabilizatorul de combustibil disponibil la stațiile de service.
- ▶ Asigurați-vă că apa și murdăria nu intră în rezervorul de combustibil.

- ▶ Combustibilul nu trebuie să depășească 14 zile.
- ▶ Combustibilul poate deteriora vopseaua și unele materiale plastice. Când realimentați alimentarea, aveți grijă să nu aruncați benzină. Daunele cauzate de deversările de combustibil nu sunt acoperite de garanție.

ULEI DE MAȘINĂ

- ▶ Acest motor este furnizat fără ulei, asigurați-vă că introduceți ulei în motor înainte de a porni. Utilizați numai în conformitate cu tipurile de ulei recomandate.
- ▶ Folosiți un ulei de motor în patru timpi care satisface sau depășește cerințele SF, SG, SH sau cerințe de performanță echivalente.
- ▶ Selectați vâscozitatea optimă a uleiului care corespunde temperaturii ambientale la care veți acționa mașina (Fig. 8). NU MIXI ULEIURI!

VERIFICAREA NIVELULUI ȘI ADAUGĂRI

Verificați nivelul uleiului numai atunci când motorul este oprit și răcit. Mașina trebuie să fie la nivel.

Scoateți capacul / joja de ulei (Fig. 9A) și uscați-l bine.

Introduceți complet garnitura / joja de ulei în gâtul umpluturii de ulei, dar înșurubați-l. Apoi scoate-l. După îndepărtare, citiți joja de nivel de ulei.

Dacă nivelul uleiului este aproape sau sub marcajul limită inferioară, îndepărtați capacul / indicatorul de ulei și adăugați ulei la motor între marcasele superioare și inferioare (Fig. 9). Nu supraîncărcați.

Înlocuiți capacul / joja.

Schimbați uleiurile în conformitate cu secțiunea ÎNTREȚINERE / SCHIMBARE ULEI.

Umplerea necorespunzătoare sau uleiul insuficient poate provoca deteriorarea motorului.

VERIFICAREA MOTORULUI Înainte de operare

Pentru siguranța dvs. și pentru a maximiza durata de viață a echipamentului dvs., este foarte important să verificați starea motorului înainte de operare.

VERIFICĂ ÎNTOTDEAUNA ELEMENTELE URMĂTOARE Înainte de a începe motorul:

Nivelul combustibilului

NIVELUL ULEIULUI

Filtrul de aer (dacă este echipat)

Control complet: asigurați-vă că nu există scurgeri, căutați piese libere sau deteriorate.

Verificați motorul care conduce echipamentul.

Asigurați-vă că aveți grijă de orice problemă pe care o găsiți sau duceți-o la un distribuitor de servicii autorizat pentru a-l repara înainte de a folosi motorul. Întreținerea necorespunzătoare a acestui motor sau incapacitatea de a remedia problema înainte de operare poate duce la o defecțiune în care puteți fi rănit grav sau ucis.

MARE MARE

- ▶ Motoarele care funcționează la altitudini mari (peste 1600 de metri deasupra nivelului mării) necesită o atenție specială, deoarece reduc raportul de saturație al amestecului de combustibil la saturație. Aceasta duce la pierderea energiei și la un consum mai mare de combustibil. Pentru mai multe informații, contactați un centru de service autorizat.

ULEI DE TRANSMISIE

- ▶ Produsul este furnizat fără ulei în cutia de viteze. Asigurați-vă că este umplut cu ulei pentru cutia de viteze înainte de al utiliza. Utilizarea cutiei de viteze cu ulei insuficient va deteriora cutia de viteze. Uleiul cutiei de viteze contaminat cu cutia de viteze va reduce durata de viață a cutiei de viteze. Folosiți uleiul pentru cutia de viteze specificată.
- ▶ Puteți utiliza orice ulei cu un singur angrenaj care respectă SAE 85W iarna și mai jos, SAE 80 sau mai mare vara. În cazul uleiului cu mai multe trepte, aceste soiuri de iarnă și de vară sunt combinate, de ex. SAE

80W-90. Selectați nivelul de vâscozitate al uleiului SAE pentru a se potrivi cu condițiile de temperatură la locul de utilizare

► **NU MIXI ULEIURI! Cantitatea trebuie dozată cu exactitate în conformitate cu specificațiile.**

12. Opriți motorul.

13. Stinge lumânarea.

14. Deșurubați și îndepărtați dopul de umplere a cutiei de viteze cu un instrument adecvat (fig. 10A).

15. Adăugați cu grijă uleiul pentru cutia de viteze. Nu vărsați!

16. Strângeți din nou mufa de umplere a uleiului pentru cutia de viteze.

PREGĂTIREA RĂDĂRII

REGLAREA ÎNVĂȚĂRII DIRECȚIONALE

Slăbiți ușor șuruburile (Fig. 11A) cu inelul și șaiba de ambele părți ale suportului ghidonului (Fig. 11B).

Setați înălțimea de direcție dorită.

Strângeți șuruburile cu inelul și șaiba.

COSITOARE

Pentru ca cositorul să funcționeze corect, este necesar să aveți grijă de părul cositor. Reglați și îngrijiți autobuzul în conformitate cu secțiunea ÎNTREȚINERE / Reglare și întreținere a cositoareii.

Pe o mașină nouă, verificați reglarea benzii de acoperire după prima oră de funcționare.

MUNCĂ



MOTORUL PRODUCE MONOXID DE CARBON ÎN TIMPUL FUNCȚIONĂRII. ESTE UN GAZ OTRĂVITOR INCOLOR, INODOR. RESPIRAȚIA MONOXIDULUI DE CARBON POATE PROVOCA GREAȚĂ, OBOSEALĂ, TULBURĂRI DE REPRODUCERE SAU CHIAR MOARTE.

PENTRU UN MOTOR PORNII

1. Aprinderea se realizează prin cablu și capacul bujiei (încălțăminte de cauciuc) cu bujia. Verificare conexiune (fig. 12A).

2. Când se primește un motor, se asigură o manetă de accelerație (Fig. 13A) pe „b START”. Când a făcut un motor cald, rotiți maneta de accelerație pe FAST „c”.

3. Apăsăți butonul lămpii (Fig. 12B) de 3 ori înainte de un porni motorul. Amorsarea este obișnuită atunci când se întoarce un motor cald.

4. Prindeți mânerul demarorului (fig. 14A) și pot fi transferate ușor în ceea ce privește mânerul de pornire în momentul în care poate rămâne pe loc, apoi se urmărește și se închid.



Nu permiteți mânerul demarorului să alunece înapoi împotriva motorului.

Întoarceți-l cu atenție pentru a preveni deteriorarea demarorului.



Tragerea rapidă a cablului de pornire (pullback) va trage brațul mai aproape de motor decât puteți porni. Pot apărea oase rupte, fracturi, vânătăi sau entorse.

5. Întoarceți încet mânerul demarorului pe șurubul de ghidare a frângerii după pornirea motorului.

6. Când motorul este pornit, trageți maneta de accelerație în poziția „c”. Așteptați până când turația motorului este stabilă înainte de fiecare mișcare a pârghiei. Utilizați motorul cu pârghia de accelerație în poziția „c”.

7. Folosiți „SLOW” poziția „d” numai pentru a sta la ralanti.



Nu înclinați cositorul atunci când porniți motorul. Porniți cositorul pe o suprafață plană, fără iarbă înaltă sau obstacole.

PENTRU A STOPEA MOTORUL



PERICOL DE RĂNIRE!

OPRIȚI ÎNTOTDEAUNA PRODUSUL ATUNCI CÂND NU ÎL UTILIZAȚI PENTRU PERIOADE SCURTE.

1. Setati maneta de accelerație în poziția „e STOP”.
2. Deconectați și legați la pământ cablul bujiei pentru a împiedica cosirea accidentală dacă este lăsat nesupravegheat pentru o perioadă lungă de timp.



CUȚITELE SUNT EXTREM DE ASCUȚITE. PENTRU A EVITA RĂNILE GRAVE:

CÂND MAȘINA NU FUNCȚIONEAZĂ, PĂSTRAȚI PROTECȚIA DE PLASTIC PE BARA DE TĂIERE.

PURTAȚI MĂNUȘI GRELE DIN PIELE LA MANIPULAREA UNITĂȚII DE TĂIERE.

NU AȘEZAȚI DEGETELE ÎNTRE CUȚITE. ACEST LUCRU POATE DUCE LA FORFECARE.

COMUTARE PE LAME

1. Instrumentul de tăiere nu se poate mișca dacă maneta ambreiajului (Fig. 15A) este eliberată.
2. Maneta ambreiajului poate fi acționată numai după activarea blocării de siguranță (fig. 15B).
3. Când este activat, instrumentul de tăiere trebuie să înceapă să funcționeze și să se oprească când este eliberat.
4. Acționați maneta ambreiajului (fig. 15A) pentru mecanismul de tăiere lent până la oprire.
5. Țineți ferm maneta ambreiajului în timpul funcționării.



Do not touch the moving knives.

Keep your hands and feet away from moving parts.

MANAGEMENT CONTROL

1. Hold the self-propelled control handle (Fig. 16A), the mower will move forward automatically.
2. Release the control handle until the mower goes forward.

DE TUNS IARBA

1. Porniți motorul.
2. Folosiți accelerația pentru a regla motorul la viteza dorită.
3. Apăsăți și mențineți apăsat pârghia ambreiajului pentru instrumentul de tăiere.
4. Apăsăți și mențineți apăsat butonul autocontrol.
5. Opriți motorul după terminarea lucrului

INFORMAȚII PRIVATE

Asigurați-vă că orificiile de evacuare ale motorului corespunzător nu sunt blocate cu material tăiat, deoarece motorul nu poate răci suficient.

Curățați gazonul de resturi. Asigurați-vă că iarba este liberă de pietre, bețe, sârmă sau alte obiecte străine care pot fi aruncate accidental de la cositoare. Acest lucru poate provoca vătămări grave operatorului și altor persoane, precum și deteriorarea bunurilor și obiectelor.

Manevrați produsul cu aceeași viteză lentă (viteză de mers) în ordinea corectă.

Când lucrați pe pârții, lucrați întotdeauna pe pârții, nu în sus și în jos când este posibil.

Nu tăiați iarba umedă.

Se suprapun ușor când cosiți pentru a da un aspect uniform.



DACĂ AȚI LOVIT UN OBIECT STRĂIN, OPRIȚI MOTORUL. DECONECTAȚI CABLUL BUJIEI, VERIFICAȚI CU ATENȚIE EVENTUALA DETERIORARE A COSITOAREI ȘI ÎNDEPĂRTAȚI DAUNELE ÎNAINTE DE A REPONI ȘI A FOLOSI COSITORUL. VIBRAȚIA EXTENSIVĂ A COSITOAREI ÎN TIMPUL FUNCȚIONĂRII ESTE UN INDICIU DE DETERIORARE. COSITORUL TREBUIE VERIFICAT ȘI REPARAT IMEDIAT. CONTACTAȚI UN CENTRU DE SERVICE AUTORIZAT.



RISK OF INJURY! DO NOT CLEAN THE CUTTING TOOL WHILE THE ENGINE IS RUNNING. TURN OFF THE ENGINE AND REMOVE THE SPARK PLUG CONNECTOR. ALWAYS USE AIDS, EG. A PIECE OF WOOD TO REMOVE STUCK OBJECTS.

ÎNGRIJIRE ȘI ÎNTREȚINERE



Pentru a asigura buna funcționare a mașinii, aceasta trebuie verificată și ajustată de personal calificat la un centru de service autorizat cel puțin o dată pe an.

Întreținerea corectă este esențială pentru o funcționare sigură, economică și fără probleme.

Nerespectarea instrucțiunilor și precauțiilor de întreținere poate duce la vătămări grave sau la deces. Urmați întotdeauna procedurile, precauțiile, întreținerea recomandată și controalele recomandate menționate în acest ghid.



Înainte de orice lucrare la mașină (întreținere, inspecție, înlocuirea accesoriilor, service) sau înainte de a o depozita, **ÎNTOTDEAVĂ** închide motorul, aștepta să se oprească toate piesele mobile și să permită răcirea mașinii. Evitați pornirea accidentală a motorului. Stinge lumânarea. Dacă mașina este echipată cu o cheie de declanșare, scoateți-o.

Păstrați această recomandare cu privire la verificările, întreținerea și intervalele specificate în acest ghid de utilizare. Alte reparații care sunt mai complexe sau care necesită instrumente speciale sunt lăsate la centrul nostru de service autorizat.

Instrucțiunile din acest manual sunt aplicate în condiții normale de funcționare. Dacă acționați motorul în condiții severe, cum ar fi încărcare constantă, temperatură ridicată

sau umiditate sau praf neobișnuit de ridicate, contactați furnizorul de servicii pentru recomandări aplicabile nevoilor dvs. individuale și modul în care utilajul va fi utilizat în cazul dumneavoastră.

MAINTENANCE OF THE MACHINE

- ▶ Păstrați mașina în stare bună.
- ▶ Manevrarea atentă și curățarea periodică asigură că mașina rămâne funcțională și eficientă pentru o lungă perioadă de timp.
- ▶ În cazul vibrațiilor anormale, urmați instrucțiunile (consultați instrucțiunile de constatare a defecțiunilor).
- ▶ Mențineți toate piulițele, șuruburile și șuruburile pentru a vă asigura că echipamentul este în stare de funcționare bună.
- ▶ Asigurați-vă întotdeauna că gurile de evacuare sunt ferite de murdărie.
- ▶ Înlocuiți piesele de siguranță uzate sau deteriorate. Folosiți numai piese de schimb originale.
- ▶ Înlocuiți etichetele și etichetele de siguranță cu altele noi, dacă este necesar.
- ▶ Aveți întotdeauna grijă atunci când reglați mașina pentru a evita să vă blocați între lamele mobile și părțile solide ale mașinii.
- ▶ Verificați lama în mod regulat pentru a se deteriora.



CURĂȚARE

Nu spălați motorul cu apă. Apa poate deteriora motorul sau poate contamina sistemul de ardere.

- ▶ Dacă motorul funcționează, lăsați-l să se răcească cel puțin o jumătate de oră înainte de curățare.
- ▶ Curățați mașina de tuns iarba și mizeria după fiecare cosire.
- ▶ Curățați sub punte înclinând mașina astfel încât lumânarea să fie întotdeauna ridicată.
- ▶ Curățați suprafața mașinii și boneta cu o cârpă uscată. Curățați capacul mașina, în special aerisirile.
- ▶ Nu permiteți mânerelor să fie contaminate cu ulei sau grăsime. Curățați mânerul cu o cârpă umedă, spălat în apă cu săpun.
- ▶ Nu folosiți solvenți sau benzină! Acest lucru poate provoca daune ireparabile produsului.
- ▶ Piesele din plastic pot fi corodate de substanțe chimice.
- ▶ Dacă o parte a mașinii este curățată cu apă sau o cârpă umedă, etc.
- ▶ complet uscat. Piesele metalice trebuie apoi unse cu coroziune adecvată
- ▶ ulei de scut. Asigurați-vă că nu se scurge apă în interiorul mașinii.
- ▶ Dacă mașina este conectată la un furtun de grădina, această parte poate fi spălată cu apă.
- ▶ După aceea, este necesară întreaga parte spălată a mașinii și locurile în care este pulverizată apa
- ▶ atunci când este curățat, complet uscat și ungeți cu ulei de protecție adecvat.

- ▶ Nu recomandăm mașinile de spălat cu o mașină de spălat sub presiune.
- ▶ Daunele potențiale ale pieselor cauzate de coroziune nu pot fi evaluate ca produs
- ▶ un defect de apă sau material.



Никога не използвайте агресивни почистващи препарати или разтворители.

SETTING AND MAINTENANCE OF THE MOWER CUTTING EDGES SETTINGS



The mowing belt must always be adjusted correctly. Improper adjustment can cause the driver to malfunction or mower damage.

Use gloves when adjusting or handling knives.

Do not touch the edge of the blades!

1. Loosen the hexagon socket screws on the adjusting leg legs (Fig. 17A).
2. Adjust the foot pressure on the blade (Fig. 18) using the hexagon screws and tighten it to its new position by tightening the nuts against rotation.
3. If necessary, adjust the clearance for the slide block (Fig. 19A) and the guide grooves in a similar manner.



On a new machine, check the adjustment of the mowing belt after the first hour of work!

AJUSTAREA ÎNĂLȚIMII



PERICOL DE RĂNIRE!

ASIGURAȚI-VĂ CĂ PROTECȚIA LAMEI ESTE MONTATĂ PE COSITOARE.

Nu așezați înălțimea de tăiere prea mică. Pliantii ar trebui să atingă solul.

Fasciculul cositorului poate prinde pământul. Acest lucru face ca mașina să se oprească brusc.

1. Slăbiți șuruburile de alunecare (Fig. 20A).
2. Rotiți planorul în gaura ovală pentru a seta înălțimea de tăiere dorită.
3. Strângeți șuruburile de fixare.

ÎNTREȚINEREA centurii de cosire

- ▶ Ungeți întotdeauna părțile mobile ale cositoarei cu ulei întunecat după una până la două ore de funcționare.
- ▶ Țineți lama de tăiere și înlocuiți-o cu o piesă de schimb autentică în caz de deteriorare.
- ▶ Verificați frecvent dacă toate șuruburile și piulițele sunt strânse corespunzător, în special șuruburile,
- ▶ păstrarea piulițelor și montarea șinei

PRESIUNEA CAUCIUCULUI

Asigurați-vă că presiunea în anvelope este corectă. Dacă presiunea aerului este prea mică, anvelopa poate fi deteriorată sau alunecată. Încărcarea excesivă a anvelopelor poate rupe. Presiunea corectă este întotdeauna asigurată pe partea anvelopei. Utilizați un compresor de pneuri cu un ecartament pentru a umfla anvelopele.

TIRES REPLACEMENT AND REPAIR



Orice reparație sau înlocuire a anvelopei scurse trebuie efectuată de un specialist.

Folosiți numai dimensiunile anvelopelor specificate (consultați Date tehnice).

DESCĂRCAREA ULEIILOR VITEZE

1. Opriți motorul.
2. Opriți lumânarea.
3. Păstrați recipientul de colectare sub dopul de evacuare a uleiului pentru cutia de viteze.
4. Deșurubați și îndepărtați fișa de umplere a uleiului pentru cutia de viteze (fig. 21A) și dopul de evacuare a uleiului de transmisie (Fig. 21B) folosind un instrument adecvat.
5. Lăsați uleiul cutiei de viteze să se scurgă complet.
6. Instalați dopul de scurgere a uleiului de viteze și strângeți-l cu un instrument adecvat.
7. Adăugați uleiul pentru cutia de viteze și înlocuiți dopul și închideți-l bine.

PLANUL DE ÎNTREȚINERE MOTOR PENTRU INSPECȚIE ȘI ÎNTREȚINERE PENTRU PRIMELE 5 ORE DE LUCRU

- ▶ Verificați fixarea tuturor piulițelor.
- ▶ Schimbarea uleiului de motor.

TOATE 25 DE ORE DE LUCRU

Verificați fixarea tuturor piulițelor.
 Schimbarea uleiului de motor.
 Verificarea stării uleiului de motor.
 Curățați mediul de aer evacuat.
 Curățarea filtrului de aer.
 Verificarea, curățarea și eventuala înlocuire a lumânării. *

PENTRU FIECARE 100 DE ORE DE LUCRU

- ▶ Înlocuirea bujiei. *
- ▶ Verificați starea furtunului de combustibil.
- ▶ Verificați reglarea carburatorului. **

Elemente evidențiate:* *Vezi instrucțiuni.*** *Aceste operațiuni trebuie efectuate la un centru de service autorizat.***SCHIMBARE DE ULEI**

Este recomandabil să solicitați un serviciu autorizat de schimbare a uleiului.
 Prima schimbare de ulei trebuie să fie făcută după 5 ore de lucru, iar atunci când lucrați sub sarcină grea, o a doua schimbare trebuie făcută după 25 de ore de lucru.
 Scurgeți uleiul de motor atunci când motorul este cald. Uleiul cald se scurge rapid și complet.

**ATENȚIE: NU SCURGEȚI ULEIUL ATUNCI CÂND MOTORUL FUNCȚIONEAZĂ!**

La scurgerea uleiului din conducta superioară de umplere, rezervorul de combustibil trebuie să fie gol sau combustibilul să se scurgă și să provoace un incendiu sau o explozie.

1. Plasați un recipient adecvat lângă motor pentru a prinde uleiul folosit.
2. Scoateți joja de ulei / joja de ulei (fig. 22A).
3. Scoateți șurubul de scurgere - dacă este cazul - și lăsați uleiul folosit să se scurgă complet în recipient.
4. Pentru un motor fără dop de scurgere, vă recomandăm să folosiți o pompă de extracție de ulei, sau drenați uleiul în recipient, înclinând ușor motorul către capac / joja de ulei (Fig. 23). Îndepărtați pădurile înainte de a înclina mașina votează din tanc. Țineți aparatul cu capătul motorului bujiei.
5. Înlocuiți șurubul de golire. Când motorul este într-o poziție de nivel, completați până la partea de sus marcaj de bord pe capac / jabolon.
6. Înlocuiți capacul / joja de ulei.

Vă rugăm să aruncați uleiul de motor uzat într-un mod compatibil cu mediul. Vă recomandăm să luați uleiul uzat într-un recipient sigilat la centrul local de reciclare sau la serviciul de reciclare. Nu o aruncați în coș sau nu o aruncați pe pământ sau în canalizare. Uleiul de motor scăzut poate provoca funcționarea motorului deteriorarea motorului.

Spălați-vă mâinile cu apă și săpun după manipularea uleiului folosit.

FILTRU DE AER - VERIFICARE ȘI CURĂȚARE

Un filtru de aer murdar va limita fluxul de aer la carburator și va provoca defecțiunea motorului. Verificați filtrul de aer de fiecare dată când motorul funcționează. Va trebui să curățați filtrul de aer mai des dacă folosiți motorul în locuri foarte prăfuite. Utilizarea motorului fără un filtru de aer sau cu un filtru de aer deteriorat va permite pătrunderea murdăriei în motor, ceea ce duce la uzura rapidă a motorului. Acest tip de daune nu sunt acoperite de garanția comercială. Filtrul de aer trebuie întreținut (curățat) după 25 de ore de funcționare normală. Service mai des atunci când folosiți mașina în locuri extrem de prăfuite.

CANDLE

For best results, replace the candle every 100 hours. Use only the recommended spark plug, which is the correct heating temperature for normal engine operating temperatures. To find the latest types of recommended candles, please contact an authorized service center.



If the engine is running, the muffler and the spark plug will be very hot.

Be careful not to touch these parts.

Incorrect spark plugs can cause engine damage.

For good performance, the candle should be at the correct distance and no deposits.

1. Disconnect the cap (Fig. 26A) from the spark plug and remove any dirt from the location of the spark plug. the candle.
 2. Use the spark plug wrench to remove the spark plug (Fig. 27A).
 3. Check the candle. Replace if damaged, heavily soiled, if sealing washer in poor condition, or if the electrode is worn.
 4. Measure the electrode gap (Fig. 28A) with a suitable device (Fig. 28B). The right void is specified in the specifications. Adjust if necessary adjust the gap with care fold the side electrode tightly.
 5. Carefully install the candle, manually, to avoid cross threads.
 6. Once the candle is inserted, tighten with a suitable candle wrench to compress the washer.
 7. When installing a new candle, tighten by 1/2 turn after the candle seats light up are not compressed.
 8. When reinstalling the original spark plug, tighten by 1/8 - 1/4 turn, after the seats of the spark plug are compressed.
 9. Attach the candle cap to the candle.
- A loose candle can get hot and damage the engine.
 Tightening the candle can damage the threads in the cylinder head.

DETERMINAȚI TIPUL INSTALAT PE MOTORUL ȘI SERVICIUL TĂU, ÎN CAZ DE URMĂTORI

1. Opriți motorul înainte de a efectua orice întreținere a mașinii.
2. Așteptați până când toate părțile mobile sunt oprite complet și stingeți lumânarea.
3. Eliberați capacul filtrului de aer (fig. 24A).
4. Scoateți capacul filtrului de aer (fig. 25B). Aveți grijă să nu cădeți
5. murdărie și moloz la baza filtrului de aer.
6. Scoateți filtrul de aer de la baza filtrului de aer.
7. Verificați elementele filtrului de aer. Curățați obiectele contaminate.

	FILTRU FOAM	FILTRU DE AER AER
5	Spălați capacul și elementul de filtrare	Pentru a slăbi reziduuul, atingeți ușor filtrul (Fig. 25E) pe o suprafață dură. Nu încercați niciodată să curățați murdăria cu o perie, peria va lipi murdăria în fibre. Dacă filtrul este prea murdar, înlocuiți-l cu un filtru nou.
6	(Fig. 25C) în apă caldă cu săpun, clătiți și lăsați să se usuce complet. Sau curățați într-un solvent neinflamabil și lăsați să se usuce. NU UTILIZAȚI GASOLINA! Înmuiați elementul de filtrare în uleiul de motor curat, apoi strecurați uleiul în exces. Motorul va fuma dacă există prea mult ulei în spumă.	Dacă mașina este echipată cu un filtru de spumă: Spălați pre-filtrul în apă caldă cu săpun, clătiți și lăsați să se usuce complet. Sau curățați într-un solvent neinflamabil și lăsați să se usuce. Nu folosiți benzină! NU DRAGIȚI ÎN PREFILTERUL ULEIULUI

7. Collect the air filter.
8. Close the lid (Fig. 25B) and secure it.



REPLACE THE FILTER IF BROKEN, DAMAGED OR CANNOT BE CLEANED.

MUTER

Lăsați amortizorul, cilindrul motorului și înotătoarele să se răcească înainte de a atinge.

Îndepărtați resturile acumulate din zona de evacuare și zona cilindrului.

Asigurați-vă că eșapamentul este lipsit de fisuri, coroziune sau alte avarii.

Dacă sistemul de eșapament este echipat cu un dispozitiv de fixare cu scânteie, acesta trebuie să fie curat și pasiv. Următor →

îndepărtați dispozitivul de scânteie și îndepărtați murdăria brută, curățați diluatorul cu o amendă perie (ca o periuță de dinți) din toate depozitele. După curățare, reasamblați-l.

CARNE DE CARBON

Este recomandabil să îndepărtați sedimentul de carbon din cilindru, partea superioară a pistonului și supapele ocolind la fiecare 100 - 300 ore de funcționare la un centru de service autorizat.

SISTEM DE ALIMENTARE

Piesele de schimb ale sistemului de combustibil (dopuri, furtunuri, rezervoare, filtre etc.) trebuie să fie aceleași cu originalul.

Verificați periodic starea furtunurilor de combustibil.

Înlocuiți furtunul de combustibil la fiecare doi ani. Dacă combustibilul scurge din furtunul de combustibil, înlocuiți imediat furtunul de combustibil.

SETĂRI MOTOR

Nu modificați în niciun fel viteza nominală a motorului (carburator sau guvernator).



Motorul dvs. este reglat din fabrică. Dacă setările motorului sunt schimbate în orice mod, garanția va fi anulată.

Dacă este necesară o ajustare suplimentară (de exemplu, altitudine mare), contactați un centru de service autorizat!

DEPOZITARE

Păstrați această mașină într-un loc în care vaporii de combustibil nu se pot atinge din flăcări deschise sau scânteie.

Lăsați combustibilul să se usuce înainte de depozitare îndelungată. Lăsați întotdeauna mașina să se răcească înainte de depozitare. Păstrați mașina într-un loc uscat, curat și fără îngheț, la îndemâna persoanelor neautorizate.

Înlocuiți piesele de siguranță uzate sau deteriorate. Folosiți-o doar pe cele originale piese de schimb.

DEPOZITAREA MOTORULUI**PREPARAREA**

Pregătirea corectă pentru depozitare este esențială pentru a menține motorul funcționând fără probleme și pentru un aspect bun. Următorii pași vă vor ajuta să împiedicați rugina și coroziunea să deterioreze funcțiile și aspectul motorului dvs. și vor facilita pornirea motorului atunci când îl utilizați din nou.

Curățați mașina înainte de a o depozita în mod regulat

CU ÎNTREȚINERE / CURĂȚARE PARAGRAF.

PRECAUȚII PENTRU DEPOZITARE

Dacă motorul dvs. va fi depozitat cu benzină în rezervorul de combustibil și în carburator, este important reduce riscul de aprindere cu vapori de benzină. Alegeți o cameră bine ventilată pentru depozitare departe de orice aparat care funcționează cu o flacără, cum ar fi un cuptor, un cazan sau un uscător de haine. Dacă este posibil, evitați spațiile de depozitare a umidității ridicate, deoarece acest lucru duce la rugină și coroziune. Dacă benzina este în rezervor, setați supapa de combustibil pe OFF. Păstrați nivelul mașinii atunci când depozitați. Înclinarea poate provoca scurgeri de combustibil sau ulei. Când motorul și evacuarea se răcesc, acoperiți motorul pentru a preveni praful.

Un motor fierbinte și evacuare poate aprinde sau topi unele materiale. Nu folosiți plastic ca strat de protecție. Acoperirea proasă va prinde

DEPANARE



Deteriorarea mașinii care necesită mai multă muncă trebuie întotdeauna să fie reparată de un atelier specializat. Probleme tehnice neautorizate pot provoca pagube. Dacă nu puteți remedia problema folosind măsurile descrise aici, contactați un centru de service autorizat

PROBLEMĂ	ÎN CAZ MOTIV	METODA DE ÎNLOCARE
Motorul nu începe	Procedură incorectă de pornire	Urmați capitolul Porniți motorul
	Maneta de accelerație nu se află în poziția corectă	Mutați maneta de accelerație în poziția corectă
	Rezervorul de combustibil este gol	Umpleți rezervorul cu combustibil
	Elementul filtrant de aer este închis	Curățați elementul filtrului de aer
	Bujie slăbită	Strângeți lumânarea la cuplul recomandat - consultați Specificațiile
	Bujia sărmei libere sau deconectate de la fișă	Instalați cablul bujiei
	Distanța lumânării este incorectă	Setați distanța corectă între electrozi - consultați Specificațiile
	Lumânarea este deteriorată	Instalați o lumânare nouă la distanța corectă
	Carburatorul este inundat cu combustibil	Îndepărtați elementul filtrului de aer, bujia și trageți frânghia de pornire continuu până când curățarea carburatorului și montajul filtrului de aer și curățarea bujiei. Începeți fără accelerație
	Modul de aprindere defect	Contactați un agent de service autorizat
Motorul este dificil de pornit sau de pierdut din putere	Contaminare, apă sau rezervor stagnant	Scurgeți combustibilul și curățați rezervorul.
	Deschiderea capacului de umplere a combustibilului este înfundată	Umpleți rezervorul cu combustibil curat și proaspăt
	Elementul filtrant de aer este înfundat	Curățați sau înlocuiți capacul rezervorului de combustibil
Motorul funcționează inegal	Lumânarea este deteriorată	Curățați elementul filtrului de aer
	Distanța lumânării este incorectă	Instalați o lumânare nouă la distanța corectă
	Elementul filtrant de aer este înfundat	Setați distanța corectă între electrozi - consultați Specificațiile
Motorul nu funcționează bine	Elementul filtrant de aer este înfundat	Curățați elementul filtrului de aer
	Fantele de aer din carcasa motorului sunt înfundate	Curățați elementul filtrului de aer
	Aripioarele de răcire și pasajele de aer de sub carcasa ventilatorului motorului sunt blocate	Îndepărtați resturile din fante
Motorul sări la viteze mai mari	Distanța dintre electrozii lumânării este prea aproape	Îndepărtați resturile de aripioare de răcire și conducte de aer
Motorul se supraîncălzește	Fluxul de aer de răcire este înfundat	Setați distanța corectă între electrozi - consultați Specificațiile
	Lumânare incorectă	Îndepărtați orice murdărie din fante, carcasa ventilatorului, toate conductele de aer
Cositorul vibrează anormal	Mecanismul de tăiere este liber	Se montează lumânarea originală
	Mecanismul de tăiere este dezechilibrat	Strângeți lama
		Echilibrați lama

ΕΓΧΕΙΡΙΔΙΟ ΠΡΩΤΟΤΥΠΩΝ ΟΔΗΓΙΩΝ

Αγαπητέ πελάτη,

Συγχαρητήρια για την αγορά εργαλείου κοπής βούρτσας βενζίνης από τις επιτυχημένες μάρκες - RAIDER. Καθώς είναι σωστά εγκατεστημένα και λειτουργούν, το RAIDER είναι ασφαλή και αξιόπιστα μηχανήματα και η συνεργασία με αυτά θα φέρεi μια πραγματική ευχαρίστηση. Για την καλύτερη εξυπηρέτησή σας έχει κατασκευαστεί ένα εξαιρετικό δίκτυο εξυπηρέτησης 45 πρατηρίων καυσίμων σε ολόκληρη τη χώρα.

Πριν χρησιμοποιήσετε αυτό το μηχάνημα κοπής βενζίνης, παρακαλούμε να εξοικειωθείτε προσεκτικά με αυτές τις "οδηγίες χρήσης".

Για λόγους ασφάλειας και για σωστή χρήση, διαβάστε προσεκτικά αυτές τις οδηγίες, συμπεριλαμβανομένων των συστάσεων και των προειδοποιήσεων που περιέχονται σε αυτές. Για να αποφύγετε περριτά σφάλματα και ατυχήματα, είναι σημαντικό οι οδηγίες αυτές να παραμείνουν διαθέσιμες για μελλοντική αναφορά σε όσους θα χρησιμοποιήσουν τη μηχανή. Εάν το πουλήσετε σε έναν νέο ιδιοκτήτη, πρέπει να υποβληθείτε μαζί του "Οδηγίες Χρήσης", έτσι ώστε ο νέος ιδιοκτήτης να μπορεί να ανταποκριθεί στα σχετικά μέτρα ασφαλείας και τις οδηγίες λειτουργίας.

H EUROMASTER Import Export Ltd. είναι εξουσιοδοτημένος αντιπρόσωπος του κατασκευαστή και του ιδιοκτήτη του εμπορικού σήματος RAIDER. Διεύθυνση: Sofia City 1231, Βουλγαρία "Lomsko shausse" Blvd. 246, τηλ. 02 934 33 33, 934 10 10, www.raider.bg, www.euromasterbg.com; e-mail: info@euromasterbg.com.

Από το 2006 η εταιρεία εισήγαγε το σύστημα διαχείρισης ποιότητας ISO 9001: 2008 με αντικείμενο πιστοποίησης: Εμπόριο, εισαγωγή, εξαγωγή και εξυπηρέτηση χόμπι και επαγγελματικών ηλεκτρικών, μηχανικών και πνευματικών εργαλείων και γενικού εξοπλισμού. Το πιστοποιητικό εκδόθηκε από την Moody International Certification Ltd, Αγγλία.

ΤΕΧΝΙΚΑ ΔΕΔΟΜΕΝΑ

Παράμετρος	Unit	Value
Μοντέλο	-	RD-SBM01
Πλάτος κοπής	mm	1070
Μέγιστη. διάμετρο κοπής	mm	8
Εύρος ρύθμισης ύψους	mm	30 - 80
Τύπος μηχανής	-	Τέσσερις διαδρομές, μονής φιάλης, OHV
Καύσιμα	-	Αμόλυβδη βενζίνη
Ελάχιστη. οκτανίου	-	90
Μετατόπιση του κινητήρα	cm ³	174
Μέγιστη ισχύς κινητήρα	W	3000 (4 HP)
Ταχύτητα αδράνειας	min ⁻¹	3300
Πώς να ξεκινήσετε τον κινητήρα	-	manual
Μέγιστη ροπή	Nm	10,5 (2500/min.)
Διάμετρος εμβόλου και εγκεφαλικό εττεισόδιο	mm	70 x 51
Σύστημα αναγκαστικού αέρα ψύξης	-	YES
Σύστημα λίπανσης - αναγκαστικός ψεκασμός	-	YES
Απόσταση μεταξύ των ηλεκτροδίων κεριών	mm	0.6 - 0.8
Ροπή σύσφιξης κεριού	Nm	20 - 25
Χωρητικότητα της δεξαμενής καυσίμου	L	1.5
Δεξαμενή λαδιού	L	0.6
Λιπαντικό	-	SAE 10W-30
Το μαχαίρι τρεμοπαίζει	min	1000
Αυτοπρωθούμενη	-	YES
Αυτοπρωθούμενη ταχύτητα	km / h	3.0
Μέγεθος ελαστικών	-	13"
Πίση ελαστικών	psi	20 - 30
Λάδι κιβωτίων	-	SAE 80
Συνθήκες εργασίας	-	0°C - +32°C
Μετρούμενο επίπεδο ακουστικής πίεσης στη θέση χειριστή σύμφωνα με το EN ISO 4871: 1996	-	LpA = 90,4 dB(A) KpA = 3 dB(A)

ΕΙΔΙΚΟΙ ΟΡΟΙ ΧΡΗΣΗΣ

Αυτό το προϊόν προορίζεται αποκλειστικά για χρήση:

Για να κόψετε το γκαζόν του εσωτερικού κήπου.

Για προσωπική χρήση, δηλ. Για χρήση σε περιβάλλον σπιτιού και κηπουρικής.

Private use of the lawn mower refers to annual working hours, which generally do not exceed 50 hours per year, during which time the machine is used primarily to maintain small, residential lawns and home / hobby gardens in accordance with the relevant descriptions and safety instructions therein. instruction manual.

Any other use is not intended!

**ΠΡΟΣΟΧΗ! ΠΟΤΕ ΜΗΝ ΧΡΗΣΙΜΟΠΟΙΕΙΤΕ ΤΟ ΠΡΟΪΟΝ ΕΑΝ ΒΡΙΣΚΕΤΑΙ ΚΟΝΤΑ ΣΕ ΑΤΟΜΑ,
ΙΔΙΑΙΤΕΡΑ ΤΑ ΠΑΙΔΙΑ Η ΤΑ ΚΑΤΟΙΚΙΔΙΑ ΖΩΑ.**



As a result of the potential danger to the user, the mower should not be used for pruning shrubs, hedges and shrubs, for cutting or shredding plants or lawns in roof gardens or in balcony boxes, or for clearing paths, nor as a shredder. for shredding cuttings of wood or hedges. In addition, the mower should not be used as a cultivator or to flatten uneven ground, e.g. mols.



C If the product is used for purposes other than its intended purpose or if an unauthorized modification is made, the statutory warranty and legal defect liability as well as any liability of the manufacturer will be void.



Do not overload! Only use the product for its intended purpose. A product designed for a specific purpose makes it better and safer than one that has a similar function. So always use the right one for the purpose.



If the product is used for purposes other than its intended purpose or if an unauthorized modification is made, the mandatory warranty and legal defect liability as well as any liability of the manufacturer will be void.



Do not overload! Only use the product for its intended purpose. A product designed for a specific purpose makes it better and safer than one that has a similar function. So always use the right one for the purpose.



Please note that our products are not intended for commercial or industrial use as intended. We are not responsible if the product is used in these or comparable conditions.



Follow the legal guidelines and regulations when necessary to prevent possible accidents at work. The user is responsible for any damage caused to third parties or their property.



Follow these instructions and use them whenever you need more information. If you do not understand any of these instructions, contact your dealer. If the product is given to another person, it is necessary to provide this guide with another person.

ΟΔΗΓΙΕΣ ΑΣΦΑΛΕΙΑΣ

Γνωρίστε το εργαλείο σας. Διαβάστε προσεκτικά το εγχειρίδιο. Μάθετε σχετικά με τις εφαρμογές και τους περιορισμούς, καθώς και τους συγκεκριμένους πιθανούς κινδύνους που σχετίζονται με αυτό το εργαλείο. Μάθετε σχετικά με τα εξαρτήματα του μηχανήματος και τον τρόπο χρήσης τους.

- ▶ Όλο το προσωπικό χειρισμού πρέπει να είναι κατάλληλα καταρτισμένο κατά τη χρήση, τη λειτουργία και την προσαρμογή και ιδιαίτερα εξοικειωμένο με απαγορευμένες δραστηριότητες.
- ▶ Μην επιτρέπετε ποτέ τη χρήση παιδιών ή ανθρώπων που δεν είναι εξοικειωμένοι με αυτές τις οδηγίες. Οι τοπικοί κανονισμοί μπορούν να καθορίσουν το ηλικιακό εύρος του χειριστή.
- ▶ Το προϊόν αυτό δεν προορίζεται για χρήση από άτομα με μειωμένη αισθητηριακή ή πνευματική ικανότητα ή έλλειψη της εμπειρίας και της γνώσης - εκτός και αν επιβλέπεται από ένα άτομο για λόγους ασφαλείας ή που του έχει δοθεί οδηγίες σχετικά με τον τρόπο χρήσης αυτού του προϊόντος.. Το προϊόν δεν προορίζεται για χρήση από παιδιά ή άτομα με μειωμένη κινητικότητα ή με κακή φυσική διάθεση. Συνιστούμε θερμά στις έγκυες γυναίκες να επικοινωνούν με το γιατρό τους πριν χρησιμοποιήσουν αυτό το προϊόν.
- ▶ Να συμμορφώνεστε με τους εθνικούς / τοπικούς κανονισμούς για το χρόνο εργασίας (επικοινωνήστε με την τοπική αρχή).
- ▶ Να είστε προσεκτικοί σχετικά με την εργασία, να εστιάζετε στην πραγματική εργασία και να χρησιμοποιείτε την κοινή λογική.
- ▶ Η απροσεξία κατά τη λειτουργία μπορεί να οδηγήσει σε απώλεια ελέγχου του μηχανήματος.
- ▶ Μην χρησιμοποιείτε αυτό το μηχάνημα εάν είστε κουρασμένοι, άρρωστοι ή υπό την επήρεια οινοπνεύματος, ναρκωτικών ή φαρμάκων.
- ▶ Μην τοποθετείτε τα χέρια και τα πόδια κοντά σε περιστρεφόμενα μέρη
- ▶ Δεν είναι υπερβολικό. Διατηρείτε τα σωστά βασικά και ισορροπία ανά πάσα στιγμή.

Αυτό επέτρεψε τον καλύτερο έλεγχο του οργάνου σε απροσδόκητες καταστάσεις.

- ▶ Αφαιρέστε το ρυθμιστικό κλειδί ή το κλειδί πριν ενεργοποιήσετε τη μηχανή.
- ▶ Ένα κλειδί ή ένα κλειδί που βρίσκεται αριστερά στο περιστρεφόμενο τμήμα του μηχανήματος μπορεί να προκαλέσει τραυματισμό.
- ▶ Ο χειριστής δεν πρέπει να σηκώνει το μηχάνημα κατά την εκκίνηση του κινητήρα. Το μηχάνημα μπορεί να στραφεί μόνο όταν το μηχάνημα στρέφεται προς την αντίθετη κατεύθυνση του χειριστή.
- ▶ Η παρατεταμένη χρήση του μηχανήματος μπορεί να οδηγήσει σε μη φυσιολογική κυκλοφορία αίματος στα χέρια που προκαλείται από κραδασμούς. Αυτές οι επιδράσεις μπορούν να επιδεινωθούν σε χαμηλές θερμοκρασίες περιβάλλοντος ή / και να πίνουν τις λαβές πολύ σφιχτά. Η χρήση μπορεί να επεκταθεί με κατάλληλα γάντια ή κανονικά σπασίματα.

ΠΑΡΑΣΚΕΥΗ

- ▶ Επιθεωρήστε το μηχάνημα, βεβαιωθείτε ότι είναι σε καλή κατάσταση, ελέγξτε ότι όλες οι βίδες, τα παξιμάδια και τα άλλα συνδεδεμένα στοιχεία είναι σωστά ασφαλισμένα και η οθόνη είναι στη θέση του.
- ▶ Κρατήστε όλες τις ασφάλειες στη θέση τους και σε καλή κατάσταση λειτουργίας.
- ▶ Αφαιρέστε τα συσσωρευμένα απόβλητα από την περιοχή εξάτμισης και την περιοχή του κυλίνδρου.
- ▶ Ελέγξτε το σιγαστήρα για ρωγμές, διάβρωση ή άλλες ζημιές.
- ▶ Πριν από κάθε χρήση, επιθεωρήστε το μηχάνημα για να διαπιστώσετε εάν τα εργαλεία εργασίας δεν είναι φθαρμένα ή κατεστραμμένα. Αντικαταστήστε τα φθαρμένα ή κατεστραμμένα μέρη.

ΠΕΡΙΒΑΛΛΟΝ ΕΡΓΑΣΙΑΣ

- ▶ Μην λειτουργείτε σε εκρηκτικές ατμόσφαιρες, όπως παρουσία εύφλεκτων υγρών, αερίων ή σκόνης. Το προϊόν δημιουργεί σπινθήρες που μπορούν να προκαλέσουν ανάφλεξη της σκόνης ή των καπνών.
- ▶ Ελέγξτε το έδαφος στο οποίο θα χρησιμοποιηθεί το μηχάνημα και αφαιρέστε τυχόν αντικείμενα που ενδέχεται να πιαστούν, να μπλεγτούν ή να απορριφθούν (πέτρες, κομμάτια γυαλιού, καρφιά, σύρματα, παιχνίδια, μπαστούνια κλπ.). Χρησιμοποιείτε το μηχάνημα μόνο σε ασφαλή επιφάνεια και σε καλό φως!
- ▶ Ποτέ μην χρησιμοποιείτε το μηχάνημα κατά τη διάρκεια της βροχής και των καταιγίδων, ειδικά εάν υπάρχει κίνδυνος αστραπής.
- ▶ Μην χρησιμοποιείτε ποτέ το μηχάνημα σε ολισθηρή επιφάνεια. Κρατήστε μακριά τα παιδιά και τους παρευρισκόμενους κατά τη λειτουργία του μηχανήματος. Η διάρρηξη μπορεί να οδηγήσει σε απώλεια ελέγχου.
- ▶ Προσέξτε όταν χρησιμοποιείτε μια μηχανή κοπής κοντά σε άκρες, τάφρους ή ακτές. Το μηχάνημα μπορεί να κυλήσει ξαφνικά αν ο τροχός είναι πάνω από την άκρη ενός βράχου ή τάφρου ή εάν προεξέχει μία άκρη.

ΕΡΓΑΣΙΑ ΣΤΙΣ ΠΛΑΓΙΕΣ

- ▶ Μην κόβετε απότομες κλίσεις. Κίνδυνος τραυματισμού από ανατροπή. Η μέγιστη επιτρεπτή κλίση είναι 15 °.
- ▶ Για τροχοφόρα περιστροφικά μηχανήματα, κόψτε τις πλαγιές, ποτέ πάνω-κάτω.
- ▶ Προσέξτε ιδιαίτερα όταν αλλάζετε την κατεύθυνση των πλαγιών.

ΧΡΗΣΗ ΜΗΧΑΝΩΝ ΒΕΝΖΙΝΗΣ

- ▶ Μην χρησιμοποιείτε ποτέ βίαιη δύναμη κατά τη λειτουργία μηχανών βενζίνης! Το μηχάνημα που το σχεδίασε για να δουλέψει, το εκτελεί καλύτερα και ασφαλέστερα, γι' αυτό πάντοτε χρησιμοποιείτε το σωστό μηχανισμό σε μια συγκεκριμένη εργασία.
- ▶ Η απόδοση ενός κινητήρα βενζίνης τοποθετημένου σε μια συγκεκριμένη συσκευή μπορεί να μην επιτύχει συνολική ισχύ. Αυτό μπορεί να οφείλεται σε πολλούς παράγοντες, π.χ. τα εξαρτήματα που χρησιμοποιούνται (εξάτμιση, φόρτιση, ψύξη, καρμπυρατέρ, φίλτρο αέρα κ.λπ.), περιορισμένες συνθήκες χρήσης, συνθήκες λειτουργίας (θερμοκρασία, υγρασία κ.λπ.) και παραλλαγές μεταξύ των διαφόρων κινητήρων.

ΛΕΙΤΟΥΡΓΙΑ ΤΟΥ ΚΙΝΗΤΗΡΑ



Ο κινητήρας παράγει μονοξειδίο του άνθρακα κατά τη λειτουργία. Είναι ένα άχρωμο, άοσμο, τοξικό αέριο. Αναπνοή μονοξειδίου του άνθρακα μπορεί να προκαλέσει ναυτία, κόπωση, αναπαραγωγικές διαταραχές ή ακόμη και θάνατο.



Μην ξεκινήσετε τον κινητήρα σε περιορισμένο χώρο που μπορεί να προκαλέσει τη συσσώρευση μονοξειδίου του άνθρακα.



Οι κινητήρες σε λειτουργία παράγουν θερμότητα. Τα μέρη του κινητήρα και του σιλιανσιέ είναι πολύ ζεστά κατά τη λειτουργία. Όταν αγγίζετε, μπορούν να προκαλέσουν σοβαρά εγκαύματα. Εάν είναι κοντά σε όλα τα εύφλεκτα υλικά, π.χ. φύλλα, γρασίδι, θάμνοι κλπ., μπορούν να αναφλεγούν.



- Μην γέρνετε το μηχάνημα για να αποφύγετε την ανατροπή ή την εξάντληση βενζίνης και λαδιού.
 - Μην γέρνετε το μηχάνημα ενώ ο κινητήρας λειτουργεί.
 - Απενεργοποιήστε τον κινητήρα πριν φύγετε από το μηχάνημα ή ανεφοδιαστείτε.
- Τηρήστε τις οδηγίες ασφαλείας και τις προειδοποιήσεις στο κεφάλαιο ΚΑΥΣΙΜΟ

ΠΡΟΣΤΑΤΕΥΤΙΚΟΣ ΕΞΟΠΛΙΣΜΟΣ

- Φορέστε εγκεκριμένη προστασία των ματιών! Η λειτουργία του μηχανήματος μπορεί να προκαλέσει τη ρίψη ξένων σωμάτων στα μάτια σας, πράγμα που μπορεί να προκαλέσει σοβαρή βλάβη στα μάτια. Τα κανονικά γυαλιά δεν επαρκούν για την προστασία των ματιών. Για παράδειγμα, γυαλιά ηλίου ή γυαλιά ηλίου δεν παρέχουν επαρκή προστασία επειδή δεν διαθέτουν ειδικό προστατευτικό γυαλί και δεν είναι επαρκώς κλειστά στο πλάι.
- Φορέστε κατάλληλο εξοπλισμό προστασίας από τον θόρυβο! Ο θόρυβος μπορεί να προκαλέσει απώλεια ακοής ή απώλεια ακοής Συχνά διακόπτει την εργασία. Περιορίστε το ποσό έκθεσης ανά ημέρα.
- Να φοράτε πάντα ανθεκτικά παπούτσια με μη ολισθηρές σόλες.

Κίνδυνος τραυματισμού στα πόδια ή κίνδυνος ολίσθησης σε υγρή ή ολισθηρή γη. Αυτό προστατεύει από τραυματισμούς και παρέχει μια καλή βάση.

- Φοράτε γάντια ασφαλείας.
- Ο εξοπλισμός ασφαλείας, όπως η μάσκα σκόνης ή το σκληρό καπέλο, που χρησιμοποιείται υπό τις κατάλληλες συνθήκες, θα μειώσει τον τραυματισμό.
- Φορέστε σωστά. Μη φοράτε χαλαρά ρούχα ή ρούχα με σχοινιά ή ζώνες, κοσμήματα ή παρόμοια. Κρατήστε τα μαλλιά, τα ρούχα και τα γάντια μακριά από τα κινούμενα μέρη. Χαλαρά ρούχα, κοσμήματα ή μακριά μαλλιά μπορούν να αλιευθούν σε κινούμενα μέρη.

ΠΡΟΣΩΠΙΚΗ ΠΡΟΣΤΑΣΙΑ ΚΑΙ ΠΡΩΤΗ ΒΟΗΘΕΙΑ

ΣΑΣ ΣΥΝΙΣΤΟΥΜΕ ΝΑ ΕΧΕΤΕ ΠΑΝΤΑ ΣΤΗ ΔΙΑΘΕΣΗ ΣΑΣ:

- Κατάλληλος πυροσβεστήρας (χιόνι, σκόνη, halotron).
- Πλήρως εξοπλισμένο κιτ πρώτων βοηθειών, εύκολα προσβάσιμο για συνοδεία και χειριστή.
- Κινητό τηλέφωνο ή άλλη συσκευή για γρήγορη κλήση των υπηρεσιών έκτακτης ανάγκης.
- Μια συνοδεία εξοικειωμένη με τις αρχές της πρώτης βοήθειας.
- Η συνοδεία πρέπει να φυλάσσεται σε ασφαλή απόσταση από το χώρο εργασίας, πάντα σε δε!
- Να ακολουθείτε πάντα τις αρχές πρώτων βοηθειών σε περίπτωση τραυματισμών.
- Εάν υπάρχει κοπή, καλύψτε την πληγή με καθαρό επίδεσμο και πιέστε σταθερά για να σταματήσετε την αιμορραγία.
- Εάν το δέρμα καεί, αποφύγετε την περαιτέρω έκθεση στην πηγή εγκαυμάτων. Ψύξτε μικρότερες, μικρότερες περιοχές με νερό, κατά προτίμηση περίπου 4-8 ° C. Μην τοποθετείτε αλοιφές, κρέμες ή σκόνη στην πληγείσα περιοχή. Ο καλύτερος τρόπος είναι να χρησιμοποιήσετε μια υγρή συμπίεση, όπως μια πετσέτα ή ένα πανί. Στη συνέχεια, συνδέστε το αποστειρωμένο καπάκι και αναζητήστε ιατρική βοήθεια εάν είναι απαραίτητο.
- Εάν τα άτομα με κυκλοφορικά προβλήματα εκτίθενται συχνά σε υπερβολική δόση, μπορεί να προκαλέσουν βλάβη στα αιμοφόρα αγγεία

ή στο νευρικό τους σύστημα. Οι κραδασμοί μπορεί να προκαλέσουν τα ακόλουθα συμπτώματα των δακτύλων, των χεριών ή των καρπών: δυσκαμψία, κνησμός, πόνος, μούδιασμα, αποχρωματισμός του δέρματος ή του ίδιου του δέρματος. Εάν συμβεί κάποιο από αυτά τα συμπτώματα, συμβουλευτείτε έναν γιατρό.

- Μην αφήνετε την βενζίνη ή το πετρέλαιο να έρθει σε επαφή με το δέρμα σας. Κρατήστε το αέριο και το λάδι μακριά από τα μάτια. Αν η βενζίνη ή το πετρέλαιο έλθουν σε επαφή με τα μάτια, πλύνετε αμέσως με καθαρό νερό. Εάν ο ερεθισμός παραμένει, συμβουλευτείτε αμέσως έναν γιατρό.
 - Η δηλητηρίαση από μονοξείδιο του άνθρακα μπορεί να οδηγήσει σε θάνατο! Τα πρώτα σημάδια δηλητηρίασης με μονοξείδιο του άνθρακα είναι παρόμοια με συμπτώματα που μοιάζουν με γρίπη όπως πονοκέφαλος, ζάλη ή / και ναυτία.
 - Εάν έχετε αυτά τα συμπτώματα, πάρτε καθαρό αέρα αμέσως! Ζητήστε ιατρική βοήθεια εάν ΕΙΝΑΙ ΑΠΑΡΑΙΤΗΤΟ.
- ### ΣΕ ΠΕΡΙΠΤΩΣΗ ΠΥΡΚΑΓΙΑΣ:
- Αν ο κινητήρας αρχίσει να καίει ή εμφανίζεται καπνός, απενεργοποιήστε το προϊόν και μετακινήστε τον σε ασφαλή μέρος.
 - Χρησιμοποιήστε κατάλληλο πυροσβεστήρα (αφρό πυρόσβεσης, χιόνι, σκόνη, halotron) για να σβήσετε τη φωτιά.
 - ΜΗ ΠΑΝΙΚΑ. Ο πανικός μπορεί να προκαλέσει ακόμα μεγαλύτερη ζημιά.

ΕΠΙΣΗΜΑΝΤΙΚΟΙ ΚΙΝΔΥΝΟΙ

- Ακόμη και αν το προϊόν χρησιμοποιείται σύμφωνα με τις οδηγίες, δεν είναι δυνατό να εξαλειφθούν όλοι οι κίνδυνοι που σχετίζονται με την εργασία του. Οι ακόλουθοι κίνδυνοι μπορεί να προκύψουν από το σχεδιασμό της συσκευής:
 - Κίνδυνος θερμότητας που οδηγεί σε εγκαύματα ή εγκαύματα και άλλους τραυματισμούς που προκαλούνται από πιθανή επαφή με αντικείμενα ή υλικά υψηλής θερμοκρασίας, συμπεριλαμβανομένων πηγών θερμότητας.
 - Κίνδυνοι από επαφή με επικίνδυνα υγρά, αέρια, ομίχλη, καπνό και σκόνη ή με εισπνοή (όπως αναπνοή).
 - Οι κίνδυνοι που προκαλούνται από την έλλειψη εργονομικών αρχών στο σχεδιασμό της μηχανής, για παράδειγμα, οι κίνδυνοι που προκαλούνται από μια ανθυγιεινή θέση του σώματος ή η υπερβολική υπερβολική φόρτιση του ανθρώπινου χεριού, αναφέρονται στον σχεδιασμό της λαβής, στην ισορροπία του μηχανήματος.
 - Κίνδυνος απροσδόκητης θέσης σε λειτουργία ή απροσδόκητης επιτάχυνσης του κινητήρα λόγω βλάβης / δυσλειτουργίας του συστήματος ελέγχου που σχετίζεται με την αστοχία της λαβής και τον έλεγχο θέσης.
 - Οι κίνδυνοι που προκαλούνται από την αδυναμία να σταματήσει η μηχανή υπό τις καλύτερες συνθήκες έχουν αντιμετωπιστεί να καθίσουν στη χειρολαβή

και να έχει τοποθετηθεί η διάταξη απενεργοποίησης κινητήρα.

- Οι κίνδυνοι που προκαλούνται από ένα ελάττωμα στο σύστημα ελέγχου του μηχανήματος θεωρούνται υγιείς ως προς το σφάλμα της λαβής, την τοποθέτηση των οδηγών και τη σήμανση.
- Κίνδυνοι που προκαλούνται από την εκτόξευση αντικειμένων ή πιπιλιών υγρών.
- Μηχανικοί κίνδυνοι που προκαλούνται από την κοπή και την απόρριψη.
- Κίνδυνος θορύβου που οδηγεί σε απώλεια της ακοής (κώφωση) και άλλες φυσιολογικές διαταραχές (π.χ. απώλεια ισορροπίας, απώλεια συνείδησης).
- Κίνδυνος δόνησης (που οδηγεί σε αγγειακές και νευρολογικές βλάβες στις παλάμες και τα χέρια, για παράδειγμα, τη λεγόμενη ασθένεια λευκών δακτύλων).
- Κίνδυνος πυρκαγιάς ή έκρηξης σχετίζεται με διαρροή καυσίμου.
- Το προϊόν παράγει ένα ηλεκτρομαγνητικό πεδίο πολύ χαμηλής έντασης. Αυτό το πεδίο μπορεί να παρεμβληθεί μερικά βηματοδότες.
- Για να μειώσετε τον κίνδυνο σοβαρών ή θανατηφόρων τραυματισμών, τα άτομα με βηματοδότες θα πρέπει να συμβουλευτούν το γιατρό και τον κατασκευαστή

ΑΠΟΣΥΣΚΕΥΗ

- Ελέγξτε προσεκτικά όλα τα εξαρτήματα μετά την αποσυσκευασία του προϊόντος από το κουτί.
- Μην απορρίπτετε υλικά συσκευασίας μέχρι να ελεγχθούν προσεκτικά για τη συσκευασία.

- Μέρη της συσκευασίας (πλαστικές σακούλες, συνδετήρες κλπ.) Δεν μπορούν να παραμείνουν μακριά από παιδιά, θα μπορούσαν να αποτελέσουν πηγή κινδύνου. Υπάρχει κίνδυνος κατάποσης ή ασφυξίας!
- Εάν παρατηρήσετε ζημιά στη μεταφορά κατά την αποσυσκευασία,

ενημερώστε αμέσως τον προμηθευτή σας. Μην χρησιμοποιείτε το προϊόν!

- ▶ Σας συνιστούμε να αποθηκεύσετε το πακέτο για μελλοντική αναφορά. Ωστόσο, τα υλικά συσκευασίας πρέπει να ανακυκλώνονται ή να απορρίπτονται σύμφωνα με τη σχετική νομοθεσία. Ταξινόμηση τα διαφορετικά μέρη της συσκευασίας ανάλογα με το υλικό και παραδώστε τα στα κατάλληλα σημεία συλλογής. Επικοινωνήστε με την τοπική αρχή για περισσότερες πληροφορίες.

ΠΡΙΝ ΑΚΟΛΟΥΘΕΙΤΕ Ο ΚΙΝΗΤΗΡΑΣ

ΚΑΥΣΙΜΑ

- ▶ Λόγω της μεταφοράς, η μηχανή παραδίδεται χωρίς λάδι κινητήρα και καύσιμο. Για τον ίδιο λόγο, ορισμένοι τύποι μηχανημάτων δεν είναι γεμάτοι με λάδι κιβωτίου ταχυτήτων. Γεμίστε με λάδι και καύσιμο πριν την έναρξη λειτουργίας!
- ▶ **Ο ΚΙΝΗΤΗΡΑΣ ΠΙΣΤΟΠΟΙΕΙΤΑΙ ΓΙΑ ΤΗΝ ΚΑΥΣΙΜΟ ΛΙΠΑΣΜΑ - ΦΥΣΙΚΟ 95 (SUPER 95).**
- ▶ Χρησιμοποιήστε εμπορικά καθαρό, φρέσκο, αμόλυβδη καύσιμο.
- ▶ Το μηχανήμα είναι εξοπλισμένο με τετράχρονο κινητήρα και πρέπει να λειτουργεί αποκλειστικά με καθαρή βενζίνη χωρίς λάδι!
- ▶ Η βενζίνη είναι εξαιρετικά εύφλεκτη και εκρηκτική, όπως και ο ατμός της. Μπορεί να καεί σοβαρά ή να τραυματιστείτε κατά τον ανεφοδιασμό.

ΑΝΕΦΟΔΙΑΣΜΟΣ ΜΕ ΚΑΥΣΙΜΑ

- ▶ Απενημερώστε τον κινητήρα. Ποτέ μην αφαιρείτε το καπάκι του καυσίμου ή προσθέτετε καύσιμο όταν ο κινητήρας λειτουργεί ή είναι ζεστός. Αφού σταματήσετε ο κινητήρας, περιμένετε μέχρι να κρυώσει πλήρως ο κινητήρας και τα εξαρτήματα καυσαερίων.
- ▶ Αφαιρέστε το καπάκι της δεξαμενής καυσίμου (εικόνα 7A).
- ▶ Γεμίστε τη βενζίνη σε ένα μέγιστο 1 cm κάτω από το κάτω άκρο του λαιμού.
- ▶ Μη γεμίζετε! Σκουπίστε τη χυμμένη βενζίνη πριν ξεκινήσετε τον κινητήρα.
- ▶ Αντικαταστήστε και σφίξτε τα καπάκια και τα καπάκια της δεξαμενής καυσίμου.



ΠΟΤΕ ΜΗΝ ΦΟΡΤΙΖΕΤΕ ΒΕΝΖΙΝΗ ΣΕ ΕΝΑ ΔΩΜΑΤΙΟ. ΜΗΝ ΚΑΠΝΙΖΕΤΕ Η ΧΡΗΣΙΜΟΠΟΙΕΙΤΕ ΑΝΟΙΚΤΗ ΦΛΟΓΑ ΚΑΤΑ ΤΗ ΔΙΑΡΚΕΙΑ ΤΗΣ ΦΟΡΤΙΣΗΣ. ΒΕΒΑΙΩΘΕΙΤΕ ΟΤΙ ΕΙΣΤΕ ΜΑΚΡΙΑ ΑΠΟ ΘΕΡΜΟΤΗΤΑ, ΣΠΙΝΘΗΡΕΣ ΚΑΙ ΦΛΟΓΕΣ.

- ▶ Εάν χυθεί βενζίνη, μην ξεκινήσετε τον κινητήρα. Καθαρίστε άμεσα το αέριο.
- ▶ Μετακινήστε το μηχανήμα έξω από την περιοχή της βενζίνης και περιμένετε να διαλυθούν οι ατμοί καυσίμου για να αποφευχθεί η πιθανότητα πυρκαγιάς.
- ▶ Μην χρησιμοποιείτε βενζίνη που περιέχει αιθανόλη. Μην αναμιγνύετε λάδι με βενζίνη. Για την προστασία του κινητήρα, σας συνιστούμε να χρησιμοποιήσετε το σταθεροποιητή καυσίμου που διατίθεται στους σταθμούς συντήρησης.
- ▶ Βεβαιωθείτε ότι το νερό και η βρωμία δεν εισέρχονται στη δεξαμενή καυσίμου.
- ▶ Το καύσιμο δεν πρέπει να είναι μεγαλύτερο των 14 ημερών.
- ▶ Το καύσιμο μπορεί να προκαλέσει βλάβη στη βαφή και σε ορισμένα πλαστικά. Κατά τον ανεφοδιασμό, προσέξτε να μην πετάξετε τη βενζίνη. Η ζημιά που προκαλείται από τις διαρροές καυσίμων δεν καλύπτεται από την εγγύηση.
- ▶ **ΜΗΧΑΝΗΜΑ ΛΑΔΙΟΥ**
- ▶ Αυτός ο κινητήρας παρέχεται χωρίς πετρέλαιο, βεβαιωθείτε ότι έχετε τοποθετήσει λάδι στον κινητήρα πριν από την εκκίνηση. Χρησιμοποιείτε μόνο σύμφωνα με τους συνιστώμενους τύπους λαδιών.
- ▶ Χρησιμοποιήστε ένα τετράχρονο λαδιού κινητήρα που πληροί ή υπερβαίνει τις απαιτήσεις SF, SG, SH API ή ισοδύναμες απαιτήσεις κλάσης απόδοσης.
- ▶ Επιλέξτε το βέλτιστο ιξώδες του λαδιού που αντιστοιχεί στη θερμοκρασία περιβάλλοντος στην οποία θα λειτουργήσετε το μηχανήμα (Εικ. 8). ΜΗ ΜΕΙΖΕΤΕ ΛΑΔΙΑ!

ΠΕΡΙΕΧΟΜΕΝΑ ΣΥΣΚΕΥΑΣΙΑΣ:

- ▶ 1 x σάμα μηχανής, 2 x τροχός, 1 x στρίγμηρα τιμονιού, 1 x λαβή, 1 x κόπτης, 1 x προστατευτικό εργαλείο κοπής, 2 x πείρος, 1 x εγχειρίδιο οδηγιών
- ▶ Τα τυπικά εξαρτήματα υπόκεινται σε αλλαγές χωρίς προειδοποίηση.
- ▶ Αυτό το προϊόν απαιτεί εγκατάσταση. Το προϊόν πρέπει να συναρμολογηθεί σωστά πριν από τη χρήση.

ΕΛΕΓΧΟΣ ΚΑΙ ΠΡΟΣΘΗΚΗ ΕΠΙΠΕΔΟΥ ΛΑΔΙΟΥ

- ▶ Ελέγξτε τη στάθμη λαδιού μόνο όταν ο κινητήρας είναι σθηντός και κρυώσι. Το μηχανήμα πρέπει να είναι επίπεδο.
- ▶ Αφαιρέστε το καπάκι λαδιού / δείκτη στάθμης λαδιού (Εικ. 9A) και στεγνώστε καλά.
- ▶ Τοποθετήστε πλήρως τη ράβδο μέτρησης λαδιού / τη ράβδο μέτρησης λαδιού στο λαίμο πλήρωσης λαδιού, αλλά βιδώστε την. Στη συνέχεια, αφαιρέστε το. Μετά την αφαίρεση, διαβάστε το δείκτη στάθμης λαδιού.
- ▶ Αν η στάθμη λαδιού είναι κοντά ή κάτω από το κατώτερο όριο, αφαιρέστε την ενδεικτική λυχνία καπακιού / λαδιού και προσθέστε λάδι στον κινητήρα ανάμεσα στο πάνω και κάτω σημάδι (Εικ. 9). Μη γεμίζετε.
- ▶ Αντικαταστήστε το κάλυμμα / τη ράβδο μέτρησης.
- ▶ Αλλάξτε τα λάδια σύμφωνα με την ενότητα ΣΥΝΤΗΡΗΣΗ / ΑΛΛΑΓΗ ΛΑΔΙΟΥ.

▶ Η ακατάλληλη πλήρωση ή το ανεπαρκές λάδι μπορεί να προκαλέσουν ζημιά στον κινητήρα.

ΕΛΕΓΧΟΣ ΤΟΥ ΚΙΝΗΤΗΡΑ ΠΡΙΝ ΤΗ ΛΕΙΤΟΥΡΓΙΑ

- ▶ Για την ασφάλειά σας και για να μεγιστοποιήσετε τη διάρκεια ζωής του εξοπλισμού σας, είναι πολύ σημαντικό να ελέγξετε την κατάσταση του κινητήρα πριν από τη λειτουργία.

ΒΕΒΑΙΩΣΕΤΕ ΠΑΝΤΑ ΤΑ ΑΚΟΛΟΥΘΑ ΣΤΟΙΧΕΙΑ ΠΡΙΝ ΤΗΝ ΕΝΑΡΞΗ ΕΚΚΙΝΗΣΗΣ ΤΟΥ ΚΙΝΗΤΗΡΑ:

- ▶ Επίπεδο καυσίμου
- ▶ Επίπεδο λαδιού
- ▶ Φίλτρο αέρα (εάν υπάρχει)
- ▶ Πλήρης έλεγχος: Βεβαιωθείτε ότι δεν υπάρχουν διαρροές, αναζητήστε χαλαρά ή κατεστραμμένα μέρη.
- ▶ Ελέγξτε τον κινητήρα που κινεί τον εξοπλισμό.
- ▶ Βεβαιωθείτε ότι έχετε φροντίσει για οποιοδήποτε πρόβλημα βρίσκετε ή για να το πάρετε σε ένα εξουσιοδοτημένο αντιπρόσωπο για να το διορθώσετε πριν χρησιμοποιήσετε τον κινητήρα. Η ανάρμωση συντήρησης του κινητήρα ή η αδυναμία αποκατάστασης του προβλήματος πριν από τη λειτουργία του μπορεί να οδηγήσει σε δυσλειτουργία στην οποία μπορεί να τραυματιστείτε σοβαρά ή να σκοτώσετε.

ΥΨΗΛΗ ΥΦΟΣ

- ▶ Οι κινητήρες που λειτουργούν σε μεγάλα υψόμετρα (πάνω από 1600 μέτρα πάνω από τη στάθμη της θάλασσας) απαιτούν ιδιαίτερη προσοχή καθώς μειώνουν τον λόγο κορεσμού του μείγματος καυσίμου σε υπερβολικό κορεσμό. Αυτό οδηγεί σε απώλεια ισχύος και υψηλότερη κατανάλωση καυσίμου. Επικοινωνήστε με ένα εξουσιοδοτημένο κέντρο εξυπηρέτησης για περισσότερες πληροφορίες.

ΠΕΤΡΕΛΑΙΟ ΜΕΤΑΔΟΣΗΣ

- ▶ Το προϊόν παρέχεται χωρίς λίπανση στο κιβώτιο ταχυτήτων. Βεβαιωθείτε ότι είναι γεμάτο με λάδι κιβωτίου ταχυτήτων πριν τη χρησιμοποίησετε για πρώτη φορά. Η λειτουργία του κιβωτίου ταχυτήτων με ανεπαρκή λάδι θα προκαλέσει ζημιά στο κιβώτιο ταχυτήτων. Το πετρέλαιο του κιβωτίου τα μολυσμένα με κιβώτιο ταχυτήτων θα μειώσει τη διάρκεια ζωής του κιβωτίου ταχυτήτων. Χρησιμοποιήστε το λαδιού του κιβωτίου ταχυτήτων.

- ▶ Μπορείτε να χρησιμοποιήσετε οποιοδήποτε λάδι με γρανάζια που ικανοποιεί το SAE 85W το χειμώνα και κάτω, το SAE 80 ή μεγαλύτερο το καλοκαίρι. Στην περίπτωση πετρελαίου πολλαπλών σταδίων, αυτές οι χειμερινές και καλοκαιρινές ποικιλίες συνδυάζονται, π.χ. SAE 80W-90. Επιλέξτε το επίπεδο ιξώδους λαδιού SAE για να ταιριάζει με τις συνθήκες

θερμοκρασίας στον τόπο χρήσης

► **ΜΗ ΜΕΙΖΕΤΕ ΛΑΔΙΑ! Η ποσότητα πρέπει να δοσολογείται με ακρίβεια σύμφωνα με τις προδιαγραφές.**

► Απενεργοποιήστε τον κινητήρα.

► Απενεργοποιήστε το κερδί.

► Ξεβιδώστε και αφαιρέστε το βύσμα του ρεζερβουάρ με κατάλληλο εργαλείο (Σχήμα 10Α).

► Τοποθετήστε προσεκτικά το λάδι του κιβωτίου ταχυτήτων. Μην πετάξετε!

► Σφίξτε ξανά το φως πλήρωσης λαδιού κιβωτίου ταχυτήτων.

ΠΡΟΕΤΟΙΜΑΣΙΑ ΤΟΥ ΚΑΤΩ

► ΡΥΘΜΙΣΗ ΤΟΥ ΥΨΟΜΕΤΡΟΥ ΥΨΟΥΣ

► Χαλαρώστε ελαφρά τους κοχλίες (Εικόνα 11Α) με το δακτύλιο και τη ροδέλα και στις δύο πλευρές της θήκης του τιμονιού (Εικόνα 11B).

► Ορίστε το επιθυμητό ύψος διεύθυνσης.

► Σφίξτε τα μπουλόνια με το δακτύλιο και τη ροδέλα ξανά.

► ΜΗΧΑΝΗ ΚΟΥΡΕΜΑΤΟΣ

► Για να λειτουργεί σωστά η μηχανή κοπής, είναι απαραίτητο να φροντίσετε τις τρίχες κοπής. Ρυθμίστε και φροντίστε τον δίσκιο σύμφωνα με την ενότητα ΣΥΝΤΗΡΗΣΗ / Ρύθμιση και συντήρηση του χλοοκοπτικού.

► Σε ένα νέο μηχανήμα, ελέγξτε τη ρύθμιση της λωρίδας τελειώματος μετά την πρώτη ώρα λειτουργίας

ΕΡΓΑΣΙΑ



Ο ΚΙΝΗΤΗΡΑΣ ΠΑΡΑΓΕΙ ΜΟΝΟΞΕΙΔΙΟ ΤΟΥ ΑΝΘΡΑΚΑ ΚΑΤΑ ΤΗ ΛΕΙΤΟΥΡΓΙΑ. ΕΙΝΑΙ ΕΝΑ ΑΧΡΩΜΟ, ΑΟΣΜΟ ΔΗΛΗΤΗΡΙΩΔΕΣ ΑΕΡΙΟ. ΑΝΑΠΝΟΗ ΜΟΝΟΞΕΙΔΙΟΥ ΤΟΥ ΑΝΘΡΑΚΑ ΜΠΟΡΕΙ ΝΑ ΠΡΟΚΑΛΕΣΕΙ ΝΑΥΤΙΑ, ΚΟΠΩΣΗ, ΑΝΑΠΑΡΑΓΩΓΙΚΕΣ ΔΙΑΤΑΡΑΧΕΣ Η ΑΚΟΜΗ ΚΑΙ ΘΑΝΑΤΟ.

ΓΙΑ ΝΑ ΞΕΚΙΝΗΣΕΤΕ ΤΟ ΚΙΝΗΤΗΡΑ

1. Η ανάφλεξη πραγματοποιείται μέσω του καλωδίου και του καπακιού του μπουζί (ελαστικό παπούτσι) με το μπουζί. Ελέγξτε τη σύνδεση (Εικ. 12Α).

2. Κατά την εκκίνηση ενός ψυχρού κινητήρα, γυρίστε το μοχλό βαλβίδας πεταλούδας (Εικ. 13Α) στο „b START“. Κατά την εκκίνηση ενός θερμού κινητήρα, γυρίστε το μοχλό γκαζιού στο FAST „c“.

3. Πιέστε το κουμπί λυχνίας (Εικ. 12B) 3 φορές πριν την εκκίνηση του κινητήρα. Η εκκίνηση δεν είναι απαραίτητη όταν επανεκκινήσετε έναν ζεστό κινητήρα.

4. Πιάστε τη λαβή εκκίνησης (Εικ. 14Α) και τραβήξτε προσεκτικά τη λαβή εκκίνησης μέχρι να αρχίσει να στέκεται, στη συνέχεια τραβήξτε την γρήγορα και σταθερά.

Μην αφήνετε τη λαβή του εκκινήτη να ολισθαίνει προς τα πίσω στον κινητήρα.

Επιτρέψτε προσεκτικά για να μην προκληθεί βλάβη στο μίξια.

Τραβώντας γρήγορα το καλώδιο εκκίνησης (pullback) θα τραβήξει το βραχίονα πιο κοντά στον κινητήρα από ό, τι μπορείτε να ξεκινήσετε. Μπορεί να εμφανιστούν σπασμένα οστά, κατάγματα, μώλωπες ή διαστρέμματα.

5. Επαναφέρετε τη λαβή εκκίνησης αργά στον κοχλία οδηγού σχαινοί μετά την εκκίνηση του κινητήρα.

ΔΙΑΚΟΠΗ ΣΤΙΣ ΚΟΜΠΕΣ

1. Το εργαλείο κοπής μπορεί να μην κινείται αν απελευθερωθεί ο μοχλός συμπλέκτη (εικόνα 15Α).

2. Ο μοχλός συμπλέκτη μπορεί να ενεργοποιηθεί μόνο αφού ενεργοποιηθεί η ασφάλεια ασφάλισης (Σχήμα 15B).

3. Όταν ενεργοποιηθεί, το εργαλείο κοπής πρέπει να αρχίσει να λειτουργεί και να σταματά όταν απελευθερώνεται.

4. Λειτουργήστε το μοχλό συμπλέκτη (Εικ. 15Α) αργά προς το σταμάτημα του μηχανισμού κοπής.

5. Κρατήστε σταθερά το μοχλό συμπλέκτη κατά τη διάρκεια της λειτουργίας. Μην αγγίζετε κινητά μαχαίρια. Κρατήστε τα χέρια και τα πόδια μακριά από τα κινούμενα μέρη.

ΕΛΕΓΧΟΣ ΔΙΑΧΕΙΡΙΣΗΣ

1. Κρατήστε τη χειρολαβή αυτοπροωθούμενου χειρισμού (Εικ. 16Α), το χλοοκοπτικό θα προχωρήσει αυτόματα.

2. Απελευθερώστε τη λαβή ελέγχου έως ότου η μηχανή βγει προς τα εμπρός, **ΚΟΛΙΕ**

1. Θέστε σε λειτουργία τον κινητήρα.

2. Χρησιμοποιήστε το γκάζι για να ρυθμίσετε τον κινητήρα στην επιθυμητή ταχύτητα.

3. Πατήστε και κρατήστε πατημένο το μοχλό συμπλέκτη για το εργαλείο κοπής.

4. Πατήστε και κρατήστε πατημένο το κουμπί αυτοελέγχου.

5. Απενεργοποιήστε τον κινητήρα μετά την ολοκλήρωση της εργασίας

ΠΑΝΡΟΦΟΡΙΕΣ ΚΙΝΗΣΗΣ

ΔΙΑΚΟΠΗ ΤΟΥ ΚΙΝΗΤΗΡΑ

Κίνδυνος τραυματισμού!

Πάντα να απενεργοποιείτε το προϊόν όταν δεν χρησιμοποιείται για σύντομα χρονικά διαστήματα.

1. Ρυθμίστε το μοχλό γκαζιού στη θέση „e STOP“.

2. Αποσυνδέστε και γειώστε το καλώδιο του μπουζί για να αποτρέψετε την τυχαία λειτουργία του χλοοκοπτικού, αν παραμείνει χωρίς επίτηρηση για μεγάλο χρονικό διάστημα.

Τα μαχαίρια είναι εξαιρετικά αιχμηρά. Για την αποφυγή σοβαρού τραυματισμού:

Κρατήστε το πλαστικό προστατευτικό στη ράβδο κοπής όταν το μηχανήμα δεν λειτουργεί. Φορέστε βαριά δερμάτινα γάντια κατά το χειρισμό της μονάδας κοπής. **Do not place your fingers between the knives. This can result in shearing.**

Βεβαιωθείτε ότι τα αντίστοιχα ανοίγματα κινητήρα δεν είναι φραγμένα με υλικό κοπής, καθώς ο κινητήρας μπορεί να μην κρυσώσει επαρκώς.

Καθαρίστε το γκαζόν από τα συντρίμια. Βεβαιωθείτε ότι το γρασίδι είναι απαλλαγμένο από πέτρες, ραβδιά, σύρμα ή άλλα ξένα αντικείμενα που μπορεί να πεταχτούν κατά λάθος από το χλοοκοπτικό. Αυτό μπορεί να προκαλέσει σοβαρό τραυματισμό στον χειριστή και σε άλλα πρόσωπα, καθώς και ζημιές σε περιουσιακά στοιχεία και αντικείμενα.

Χειριστείτε το προϊόν με την ίδια αργή ταχύτητα (ταχύτητα περπατήματος) με τη σωστή σειρά.

Όταν εργάζεστε σε πλαγιές, εργάζεστε πάντοτε σε πλαγιές, όχι πάνω και κάτω, όταν είναι δυνατόν.

Μην κόβετε το υγρό γρασίδι.

Ελαφρά επικάλυψη κατά το κούρεμα για να δώσει ομοιόμορφη εμφάνιση.

Αν χτυπήσετε ένα ξένο αντικείμενο, σταματήστε τον κινητήρα. Η εκτεταμένη δόνηση του χλοοκοπτικού κατά τη λειτουργία είναι ένδειξη ζημιάς. Το χλοοκοπτικό πρέπει να ελεγχθεί και να επισκευαστεί αμέσως. Επικοινωνήστε με ένα εξουσιοδοτημένο κέντρο τεχνικών υπηρεσιών



ΚΙΝΔΥΝΟΣ ΤΡΑΥΜΑΤΙΣΜΟΥ! ΜΗΝ ΚΑΘΑΡΙΖΕΤΕ ΤΟ ΕΡΓΑΛΕΙΟ ΚΟΠΗΣ ΕΝΩ ΛΕΙΤΟΥΡΓΕΙ Ο ΚΙΝΗΤΗΡΑΣ. ΑΠΕΝΕΡΓΟΠΟΙΗΣΤΕ ΤΟΝ ΚΙΝΗΤΗΡΑ ΚΑΙ ΑΦΑΙΡΕΣΤΕ ΤΗ ΦΙΣΑ ΤΟΥ ΜΠΟΥΖΙ. ΧΡΗΣΙΜΟΠΟΙΕΙΤΕ ΠΑΝΤΑ ΒΟΗΘΗΜΑΤΑ, Π.Χ. ΕΝΑ ΚΟΜΜΑΤΙ ΞΥΛΟΥ ΓΙΑ ΝΑ ΑΦΑΙΡΕΣΕΤΕ ΚΟΛΛΗΜΕΝΑ ΑΝΤΙΚΕΙΜΕΝΑ.

ΦΡΟΝΤΙΔΑ ΚΑΙ ΣΥΝΤΗΡΗΣΗ



ΠΡΟΚΕΙΜΕΝΟΥ ΝΑ ΔΙΑΣΦΑΛΙΣΤΕΙ Η ΣΩΣΤΗ ΛΕΙΤΟΥΡΓΙΑ ΤΟΥ ΜΗΧΑΝΗΜΑΤΟΣ, ΠΡΕΠΕΙ ΝΑ ΕΛΕΓΧΕΤΑΙ ΚΑΙ ΝΑ ΠΡΟΣΑΡΜΟΖΕΤΑΙ ΑΠΟ ΕΞΕΙΔΙΚΕΥΜΕΝΟ ΠΡΟΣΩΠΙΚΟ ΣΕ ΕΞΟΥΣΙΟΔΟΤΗΜΕΝΟ ΚΕΝΤΡΟ ΣΥΝΤΗΡΗΣΗΣ ΤΟΥΛΑΧΙΣΤΟΝ ΜΙΑ ΦΟΡΑ ΤΟ ΧΡΟΝΟ. Η ΣΩΣΤΗ ΣΥΝΤΗΡΗΣΗ ΕΙΝΑΙ ΑΠΑΡΑΙΤΗΤΗ ΓΙΑ ΤΗΝ ΑΣΦΑΛΗ, ΟΙΚΟΝΟΜΙΚΗ ΚΑΙ ΑΠΡΟΞΕΚΟΠΤΗ ΛΕΙΤΟΥΡΓΙΑ ΤΟΥ ΜΗΧΑΝΗΜΑΤΟΣ. Η ΜΗ ΤΗΡΗΣΗ ΤΩΝ ΟΔΗΓΙΩΝ ΣΥΝΤΗΡΗΣΗΣ ΚΑΙ ΤΩΝ ΠΡΟΦΥΛΑΞΕΩΝ ΜΠΟΡΕΙ ΝΑ ΠΡΟΚΑΛΕΣΕΙ ΣΟΒΑΡΟ ΤΡΑΥΜΑΤΙΣΜΟ Η ΘΑΝΑΤΟ. ΑΚΟΛΟΥΘΕΙΤΕ ΠΑΝΤΑ ΤΙΣ ΔΙΑΔΙΚΑΣΙΕΣ, ΤΙΣ ΠΡΟΦΥΛΑΞΕΙΣ, ΤΗ ΣΥΝΙΣΤΩ-

ΜΗΝ ΣΥΝΤΗΡΗΣΗ ΚΑΙ ΤΟΥΣ ΣΥΝΙΣΤΩΜΕΝΟΥΣ ΕΛΕΓΧΟΥΣ ΠΟΥ ΑΝΑΦΕΡΟΝΤΑΙ ΣΕ ΑΥΤΟΝ ΤΟΝ ΟΔΗΓΟ.

ΠΡΙΝ ΑΠΟ ΟΠΟΙΑΔΗΠΟΤΕ ΕΡΓΑΣΙΑ ΣΤΟ ΜΗΧΑΝΗΜΑ (ΣΥΝΤΗΡΗΣΗ, ΕΠΙΘΕΩΡΗΣΗ, ΑΝΤΙΚΑΤΑΣΤΑΣΗ ΕΞΑΡΤΗΜΑΤΩΝ, ΣΕΡΒΙΣ) Η ΠΡΙΝ ΑΠΟ ΤΗΝ ΑΠΟΘΗΚΕΥΣΗ, ΠΑΝΤΑ ΣΒΗΣΤΕ ΤΟΝ ΚΙΝΗΤΗΡΑ, ΠΕΡΙΜΕΝΕΤΕ ΝΑ ΣΤΑΜΑΤΗΣΟΥΝ ΟΛΑ ΤΑ ΚΙΝΟΥΜΕΝΑ ΜΕΡΗ ΚΑΙ ΑΦΗΣΤΕ ΤΟ ΜΗΧΑΝΗΜΑ ΝΑ ΚΡΥΩΣΕΙ. ΑΠΟΦΥΓΤΕ ΤΥΧΑΙΑ ΕΚΚΙΝΗΣΗ ΤΟΥ ΚΙΝΗΤΗΡΑ. ΑΠΕΝΕΡΓΟΠΟΙΗΣΤΕ ΤΟ ΚΕΡΙ. ΑΝ ΤΟ ΜΗΧΑΝΗΜΑ ΕΙΝΑΙ ΕΞΟΠΛΙΣΜΕΝΟ ΜΕ ΕΝΑ ΚΛΕΙΔΙ ΣΚΑΝΔΑΛΗΣ, ΑΦΑΙΡΕΣΤΕ ΤΟ.

Τηρήστε αυτή τη σύσταση σχετικά με τους ελέγχους, τη συντήρηση και τα διαστήματα που καθορίζονται στον παρόντα οδηγό χρήσης. Άλλες επισκευές που είναι πιο περίπλοκες ή απαιτούν ειδικά εργαλεία, αφήθηκαν στο εξουσιοδοτημένο κέντρο σέρβις μας.

Οι οδηγίες αυτού του εγχειριδίου εφαρμόζονται σε κανονικές συνθήκες λειτουργίας. Εάν χειρίζεστε τον κινητήρα κάτω από σοβαρές συνθήκες, όπως σταθερό υψηλό φορτίο, υψηλή θερμοκρασία ή ασυνήθιστα υψηλή υγρασία ή σκόνη, επικοινωνήστε με τον παροχέα υπηρεσιών σας για συστάσεις που ισχύουν για τις ατομικές σας ανάγκες και πώς θα χρησιμοποιηθεί το μηχάνημα στη δική σας περίπτωση.

ΣΥΝΤΗΡΗΣΗ ΤΗΣ ΜΗΧΑΝΗΣ

Κρατήστε το μηχάνημα σε καλή κατάσταση.

Ο προσεκτικός χειρισμός και ο τακτικός καθαρισμός εξασφαλίζουν ότι το μηχάνημα παραμένει λειτουργικό και αποτελεσματικό για μεγάλο χρονικό διάστημα.

Σε περίπτωση μη φυσιολογικών κραδασμών, ακολουθήστε τις οδηγίες (βλ. Οδηγίες ανίχνευσης σφαλμάτων).

Κρατήστε όλα τα παζιμάδια, τα μπουλόνια και οι βίδες σφιχτά για να βεβαιωθείτε ότι ο εξοπλισμός είναι σε καλή κατάσταση λειτουργίας.

Πάντα βεβαιωθείτε ότι οι αεραγωγοί είναι μακριά από τη βρωμιά. Αντικαταστήστε τα φθαρμένα ή κατεστραμμένα εξαρτήματα ασφαλείας. Χρησιμοποιείτε μόνο γνήσια ανταλλακτικά.

Αν χρειαστεί, αντικαταστήστε τις ετικέτες και τις ετικέτες ασφαλείας με καινούργιες.

Πάντα να είστε προσεκτικοί κατά τη ρύθμιση του μηχανήματος για να αποφύγετε να κολλήσετε μεταξύ των κινούμενων λεπίδων και των στερεών τμημάτων του μηχανήματος.

Ελέγχετε τακτικά τη λεπίδα για ζημιά.

ΚΑΘΑΡΙΣΜΑ

Μην πλένετε τον κινητήρα με νερό. Το νερό μπορεί να καταστρέψει τον κινητήρα ή να μολύνει το σύστημα καύσης.

Εάν ο κινητήρας λειτουργεί, αφήστε τον να κρυώσει για τουλάχιστον μισή ώρα πριν τον καθαρισμό.

Καθαρίστε το χλοοκοπτικό και τη βρωμιά μετά από κάθε κοπή.

Καθαρίστε κάτω από το καπάκι στο κατάστρωμα γυρίζοντας τη μηχανή έτσι ώστε το κέρι να ανυψώνεται πάντα.

Καθαρίστε την επιφάνεια του μηχανήματος και το καπό με ένα στεγνό πανί. Καθαρίστε το κάλυμμα του

του μηχανήματος, ειδικά τις οπές εξαερισμού.

Μην αφήνετε τις λαβές να μολυνθούν με λάδι ή γράσο. Καθαρίστε τη λαβή με ένα υγρό πανί,

πλένονται σε σαπουνόνερο.

Μην χρησιμοποιείτε διαλύτες ή βενζίνη! Αυτό μπορεί να προκαλέσει ανεπανόρθωτη βλάβη στο προϊόν.

Τα πλαστικά μέρη μπορούν να διαβρωθούν από χημικά.

Εάν κάποιο μέρος της μηχανής καθαρίζεται με νερό ή ένα υγρό πανί κλπ., πρέπει να είναι

εντελώς στεγνό. Τα μεταλλικά μέρη πρέπει στη συνέχεια να λιπαίνονται με κατάλληλη διάβρωση

λάδι ασιπίδας. Βεβαιωθείτε ότι δεν υπάρχει διαρροή νερού μέσα στο μηχάνημα.

Εάν το μηχάνημα συνδέεται με έναν εύκαμπο σωλήνα κήπου, αυτό το τμήμα

μπορεί να πλυθεί με νερό.

Μετά από αυτό, απαιτείται ολόκληρο το πλυμένο τμήμα του μηχανήματος και οι θέσεις όπου ψεκάζεται το νερό όταν το καθαρίζετε, στεγνώστε εντελώς και λιπάνετε με κατάλληλο λάδι προστασίας.

Δεν συνιστούμε τα πλυντήρια με πλυντήριο πίεσης.

Η πιθανή ζημιά στα μέρη που προκαλείται από τη διάβρωση δεν μπορεί να αξιολογηθεί ως προϊόν

ένα ελάττωμα νερού ή υλικού.

Ποτέ μην χρησιμοποιείτε σκληρά απορρυπαντικά ή διαλύτες.

ΡΥΘΜΙΣΗ ΚΑΙ ΣΥΝΤΗΡΗΣΗ ΤΟΥ ΜΗΧΑΝΗΜΑΤΟΣ

ΡΥΘΜΙΣΕΙΣ ΡΟΛΟΙΩΝ

Ο ιμάντας κοπής πρέπει πάντα να ρυθμίζεται σωστά. Η ακατάλληλη ρύθμιση μπορεί να προκαλέσει δυσλειτουργία ή ζημιά στο χλοοκοπτικό.

Χρησιμοποιήστε γάντια όταν ρυθμίσετε ή χειρίζεστε μαχαίρια.

Μην αγγίζετε την άκρη των λεπίδων!

1. Χαλαρώστε τις βίδες των εξάγωνων υποδοχών στα πόδια ρύθμισης των ποδιών (Εικ. 17Α).
2. Ρυθμίστε την πίεση του ποδιού στη λεπίδα (Εικ. 18) χρησιμοποιώντας τις βίδες εξάγωνων και σφίξτε τη στη νέα της θέση σφίγγοντας τα περικόχλια από την περιστροφή.
3. Εάν είναι απαραίτητο, ρυθμίστε το διάκενο για το μπλοκ ολίσθησης (Εικόνα 19Α) και τις αυλακώσεις οδηγού με παρόμοιο τρόπο.

Σε ένα νέο μηχάνημα, ελέγξτε τη ρύθμιση του ιμάντα κοπής μετά την πρώτη ώρα εργασίας! ΡΥΘΜΙΣΗ ΨΦΟΥΣ

Κίνδυνος τραυματισμού!
Βεβαιωθείτε ότι ο προφυλακτήρας λεπίδας είναι τοποθετημένος στο χλοοκοπτικό.

Μην τοποθετείτε το ύψος κοπής πολύ χαμηλά. Οι ανεμοπλάτες πρέπει να αγγίζουν το έδαφος.

Η δοκός της μηχανής μπορεί να παγώσει τη γη. Αυτό αναγκάζει τη μηχανή να σταματήσει ξαφνικά.

1. Ξεσφίξτε τις βίδες του περυσίου (Εικ. 20Α).
2. Περιστρέψτε το ανεμοπλάτο στην οβάλ οπή για να ρυθμίσετε το επιθυμητό ύψος κοπής.
3. Σφίξτε τις βίδες ρύθμισης.

ΣΥΝΤΗΡΗΣΗ ΤΗΣ ΖΩΝΗΣ ΧΑΜΗΛΗΣ ΧΕΙΡΙΣΜΟΥ

Πάντα λιπαίνετε τα κινούμενα μέρη της μηχανής με σκούρο λάδι μετά από μία έως δύο ώρες λειτουργίας.

Κρατήστε τη λεπίδα κοπής και αντικαταστήστε την με ένα γνήσιο ανταλλακτικό σε περίπτωση βλάβης.

Συχνά ελέγχετε ότι όλες οι βίδες και τα παζιμάδια έχουν σφιστεί σωστά, ειδικά τα μπουλόνια,

τα παζιμάδια συγκράτησης και τη σιδηροτροχιά συναρμολόγησης

ΠΙΕΣΗ ΕΛΑΣΤΙΚΩΝ

Βεβαιωθείτε ότι η πίεση των ελαστικών είναι σωστή. Αν η πίεση του αέρα είναι πολύ χαμηλή, το ελαστικό μπορεί να καταστραφεί ή να γλιστρήσει.

Η υπερβολική φθορά των ελαστικών μπορεί να σπάσει το ελαστικό. Η σωστή πίεση παρέχεται πάντα στην πλευρά των ελαστικών.

Χρησιμοποιήστε έναν συμπίεστη ελαστικών με ένα μετρητή για να διαγκώσετε τα ελαστικά.

ΕΝΑΡΞΗ ΚΑΙ ΕΠΙΣΚΕΥΗ ΕΛΑΣΤΙΚΩΝ

Κάθε επισκευή ή αντικατάσταση του διαρρηγμένου ελαστικού πρέπει να εκτελείται από ειδικό.

Χρησιμοποιείτε μόνο καθορισμένα μεγέθη ελαστικών (βλ. Τεχνικά δεδομένα).

ΤΡΟΦΟΔΟΣΙΑ ΤΑΧΥΤΗΤΩΝ

1. Απενεργοποιήστε τη μηχανή.
2. Απενεργοποιήστε το κερί.
3. Κρατήστε το δοχείο συλλογής κάτω από το βύσμα αποστράγγισης λαδιού κιβωτίου ταχυτήτων
4. Ξεβιδώστε και αφαιρέστε το φινις πλήρωσης λαδιού κιβωτίου ταχυτήτων (Εικ. 21A) και
το βύσμα αποστράγγισης λαδιού κιβωτίου ταχυτήτων (Εικ. 21B) χρησιμοποιώντας ένα κατάλληλο εργαλείο.
5. Αφίστε το λάδι του κιβωτίου ταχυτήτων να στραγγίσει τελείως.
6. Τοποθετήστε το βύσμα αποστράγγισης λαδιού γρναζιών και σφίξτε με κατάλληλο εργαλείο.
7. Γεμίστε το λάδι του κιβωτίου ταχυτήτων και αντικαταστήστε το πάμα και κλείστε καλά.

ΚΙΝΗΤΗΡΑΣ ΚΙΝΗΤΗΡΑΣ ΚΕΡΙ

Για καλύτερα αποτελέσματα, αντικαταστήστε το κερί κάθε 100 ώρες. Χρησιμοποιείτε μόνο το συνιστώμενο μπουζί, το οποίο είναι η σωστή θερμοκρασία θέρμανσης για τις κανονικές θερμοκρασίες λειτουργίας του κινητήρα. Για να βρείτε τους τελευταίους τύπους συνιστώμενων κεριών, επικοινωνήστε με ένα εξουσιοδοτημένο κέντρο σέρβις.

Εάν ο κινητήρας λειτουργεί, ο σιγαστήρας και ο μπουζί θα είναι πολύ ζεστός. Προσέξτε να μην αγγίξετε αυτά τα μέρη.

Λανθασμένα μπουζί μπορεί να προκαλέσουν βλάβη στον κινητήρα.

Για καλές επιδόσεις, το κερί πρέπει να βρίσκεται στη σωστή απόσταση και να μην έχει καταθέσεις.

1. Αποσυνδέστε το καπάκι (εικόνα 26A) από το μπουζί και αφαιρέστε τυχόν ακαθαρσίες από τη θέση του μπουζί.
2. Χρησιμοποιήστε το κλειδί μπουζί για να αφαιρέσετε το μπουζί (Εικόνα 27A).
3. Ελέγξτε το κερί. Αντικαταστήστε αν είναι κατεστραμμένο, βαριά λερωμένο, εάν η σφράγιση ήταν άσχημη ή εάν το ηλεκτρόδιο είναι φθαρμένο.
4. Μετρήστε το διάκενο ηλεκτροδίου (Εικόνα 28A) με μια κατάλληλη συσκευή (Εικ. 28B). Το σωστό κενό είναι που καθορίζονται στις προδιαγραφές. Ρυθμίστε εάν είναι απαραίτητο να ρυθμίσετε το χάσμα με προσοχή διπλώστε καλά το πλευρικό ηλεκτρόδιο.
5. Εγκαταστήστε προσεκτικά το κερί, χειροκίνητα, για να αποφύγετε τα εγκάρσια σπειρώματα.
6. Αφού εισαχθεί το κερί, σφίξτε με ένα κατάλληλο κλειδί κεριού για να συμπιεστεί το πλυντήριο.
7. Κατά την εγκατάσταση ενός νέου κεριού, σφίξτε κατά 1/2 στροφή μετά την ανάφλεξη των καθισμάτων των κεριών δεν συμπίπτουνται.
8. Κατά την επανεγκατάσταση του αρχικού μπουζί, σφίξτε κατά 1/8 - 1/4 στροφή, μετά την συμπίεση των καθισμάτων του μπουζί.
9. Συνδέστε το καπάκι του κεριού στο κερί.

Ένα χαλαρό κερί μπορεί να ζεσταθεί και να καταστρέψει τον κινητήρα. Η σύσφιξη του κεριού μπορεί να προκαλέσει βλάβη στα σπειρώματα της κλινδροκεφαλής.

MUTER

Αφίστε το σιλανσιέ, τον κλινδρο κινητήρα και τα περβάνια να κρυσώσουν πριν αγγίξετε.

Αφαιρέστε τα συσσωρευμένα απόβλητα από την περιοχή εξάτμισης και την περιοχή του κλινδρόου.

Βεβαιωθείτε ότι τα καυσαέρια είναι απαλλαγμένα από ρωγμές, διάβρωση ή άλλες ζημιές.

Εάν το σύστημα εξάτμισης είναι εξοπλισμένο με απαγωγό σπινθήρων, πρέπει να είναι καθαρό και παθητικό. Επόμενο αφαιρέστε τον συλλέκτη σπινθήρων και αφαιρέστε την ακατέργαστη βρωμιά, καθαρίστε το λεπτό με λεπτόκοκκο βούρτσα (όπως μια οδοντόβουρτσα) όλων των αποθέσεων. Μετά τον καθαρισμό, επανασυνδέστε το.

ΦΥΛΛΑ ΑΝΘΡΑΚΑ

Συνιστάται να αφαιρέσετε το ίζημα άνθρακα από τον κλινδρο, την κορυφή του εμβόλου και τις βαλβίδες παρακάμπτοντας κάθε 100 - 300 ώρες λειτουργίας σε ένα εξουσιοδοτημένο κέντρο σέρβις.

ΣΥΣΤΗΜΑ ΚΑΥΣΙΜΩΝ

Τα ανταλλακτικά του συστήματος καυσίμου (βύσματα, σωλήνες, δεξαμενές, φίλτρα κ.λπ.) πρέπει να είναι το ίδιο με το πρωτότυπο.

Ελέγχετε τακτικά την κατάσταση των εύκαμπτων σωλήνων καυσίμου.

Αντικαταστήστε τον εύκαμπο σωλήνα καυσίμου κάθε δύο χρόνια. Εάν το καύσιμο διαρρέει από τον εύκαμπο σωλήνα καυσίμου, αντικαταστήστε αμέσως τον εύκαμπο σωλήνα καυσίμου

ΡΥΘΜΙΣΕΙΣ ΚΙΝΗΤΗΡΑ

Μην αλλοιώνετε τις ονομαστικές στροφές του κινητήρα (καρμπυρατέρ ή ρυθμιστή) με οποιοδήποτε τρόπο.

Ο κινητήρας σας συντονίζεται εργοστασιακά. Αν οι ρυθμίσεις του κινητήρα αλλάξουν με οποιοδήποτε τρόπο, η εγγύηση θα ακυρωθεί. Εάν απαιτείται πρόσθετη ρύθμιση (π.χ. μεγάλο υψόμετρο), επικοινωνήστε με ένα εξουσιοδοτημένο κέντρο σέρβις!

ΑΠΟΘΗΚΕΥΣΗ

Κρατήστε αυτό το μηχανήμα σε μέρος όπου δεν μπορεί να επιτευχθεί ατμός καυσίμου από ανοικτές φλόγες ή σπινθήρες. Αφήστε το καύσιμο να στεγνώσει πριν από τη μακρά αποθήκευση. Πάντοτε επιτρέψτε στο μηχανήμα να κρυσώσει πριν από την αποθήκευση. Κρατήστε το μηχανήμα σε στεγνό, καθαρό και παγωμένο μέρος, μακριά από μη εξουσιοδοτημένα άτομα. Αντικαταστήστε τη φθαρμένα ή καταστραμμένα εξαρτήματα ασφαλείας. Χρησιμοποιείτε μόνο πρωτότυπα ανταλλακτικά.

ΑΠΟΘΗΚΕΥΣΗ ΤΟΥ ΚΙΝΗΤΗΡΑ

ΠΑΡΑΣΚΕΥΗ

Η σωστή προετοιμασία αποθήκευσης είναι απαραίτητη για την ομαλή λειτουργία του κινητήρα σας και για καλή εμφάνιση. Τα παρακάτω βήματα θα βοηθήσουν στη διατήρηση της σκουριάς και της διάβρωσης από την επιδείνωση των λειτουργιών και της εμφάνισης του κινητήρα σας και θα διευκολύνετε την εκκίνηση του κινητήρα όταν το χρησιμοποιείτε ξανά.

ΚΑΘΑΡΙΣΤΕ ΤΗ ΜΗΧΑΝΗ ΠΡΙΝ ΑΠΟ ΤΗΝ ΑΠΟΘΗΚΕΥΣΗ ΤΟΥ ΜΕ ΣΥΝΤΗΡΗΣΗ / ΚΑΘΑΡΙΣΜΟ ΠΑΡΑΓΡΑΦΟΥ.

ΠΡΟΦΥΛΑΞΕΙΣ ΓΙΑ ΑΠΟΘΗΚΕΥΣΗ

Εάν ο κινητήρας σας πρόκειται να αποθηκευτεί με βενζίνη στη δεξαμενή καυσίμου και στο καρμπυρατέρ, είναι σημαντικό μειώστε τον κίνδυνο ανάφλεξης με ατμούς βενζίνης. Επιλέξτε ένα καλά αεριζόμενο δωμάτιο για αποθήκευση μακριά από οποιοδήποτε συσκευή που λειτουργεί με φλόγα, όπως φούρνο, λέβητα ή στεγνωτήριο ρούχων. Αν είναι δυνατόν, αποφύγετε τις περιοχές αποθήκευσης υψηλής υγρασίας, καθώς αυτό οδηγεί σε σκουριά και διάβρωση. Αν υπάρχει βενζίνη στη δεξαμενή, ρυθμίστε τη βαλβίδα καυσίμου στο OFF. Διατηρήστε το επίπεδο του μηχανήματος κατά την αποθήκευση. Η κλίση μπορεί να προκαλέσει διαρροή καυσίμου ή λαδιού. Όταν ο κινητήρας και τα καυσαέρια δροσιστούν, καλύψτε τον κινητήρα για να αποφύγετε τη σκόνη.

Ένας καυτός κινητήρας και τα καυσαέρια μπορούν να αναφλέξουν ή να λιώσουν κάποια υλικά. Μη χρησιμοποιείτε το πλαστικό ως προστατευτική επικάλυψη. Πορώδης κάλυψη θα πιάσει

ΑΝΤΙΜΕΤΩΠΙΣΗ ΠΡΟΒΛΗΜΑΤΩΝ



Η ΖΗΜΙΑ ΣΤΟ ΜΗΧΑΝΗΜΑ ΠΟΥ ΑΠΑΙΤΕΙ ΠΕΡΙΣΣΟΤΕΡΗ ΕΡΓΑΣΙΑ ΠΡΕΠΕΙ ΠΑΝΤΑ ΝΑ ΕΠΙΣΚΕΥΑΖΕΤΑΙ ΑΠΟ ΕΞΕΙΔΙΚΕΥΜΕΝΟ ΕΡΓΑΣΤΗΡΙΟ. ΜΗ ΕΞΟΥΣΙΟΔΟΤΗΜΕΝΑ ΤΕΧΝΙΚΑ ΖΗΤΗΜΑΤΑ ΜΠΟΡΕΙ ΝΑ ΠΡΟΚΑΛΕΣΟΥΝ ΖΗΜΙΑ. ΕΑΝ ΔΕΝ ΜΠΟΡΕΙΤΕ ΝΑ ΔΙΟΡΘΩΣΤΕ ΤΟ ΠΡΟΒΛΗΜΑ ΧΡΗΣΙΜΟΠΟΙΩΝΤΑΣ ΤΑ ΜΕΤΡΑ ΠΟΥ ΠΕΡΙΓΡΑΦΟΝΤΑΙ ΕΔΩ, ΕΠΙΚΟΙΝΩΝΗΣΤΕ ΜΕ ΕΝΑ ΕΞΟΥΣΙΟΔΟΤΗΜΕΝΟ ΚΕΝΤΡΟ ΣΕΡΒΙΣ.

PROBLEM	LIKELY THE REASON	METHOD OF REMOVAL
Η μηχανή δεν ξεκινά	Λανθασμένη διαδικασία εκκίνησης	Ακολουθήστε το κεφάλαιο Εκκίνηση του κινητήρα
	Ο μοχλός του γκαζιού δεν βρίσκεται στη σωστή θέση	Μετακινήστε το μοχλό γκαζιού στη σωστή θέση
	Η δεξαμενή καυσίμου είναι άδεια	Γεμίστε τη δεξαμενή με καύσιμο
	Το στοιχείο φίλτρου αέρα είναι κλειστό	Καθαρίστε το στοιχείο φίλτρου αέρα
	Χαλαρή μπουζί	Σφίξτε το κερί με τη συνιστώμενη ροπή στρέψης - ανατρέξτε στην ενότητα Προδιαγραφές
	Το σύρμα μπουζί είναι χαλαρό ή αποσυνδεδεμένο από το φως	Τοποθετήστε την καλωδίωση του μπουζί
	Η απόσταση του κεριού είναι λανθασμένη	Ρυθμίστε τη σωστή απόσταση μεταξύ των ηλεκτροδίων - ανατρέξτε στις προδιαγραφές
	Το κερί είναι κατεστραμμένο	Τοποθετήστε ένα νέο κερί στη σωστή απόσταση
	Το καρμπυρατέρ πλημμυρίζεται με καύσιμο	Αφαιρέστε το στοιχείο του φίλτρου αέρα, το μπουζί και τραβήξτε συνεχώς το σχοινί εκκίνησης μέχρι να καθαριστεί το καρμπυρατέρ και τοποθετήστε το στοιχείο φίλτρου αέρα και το μπουζί καθαρισμένο. Ξεκινήστε χωρίς γκαζί
Ο κινητήρας είναι δύσκολο να ξεκινήσει ή να χάσει την ισχύ	Λανθασμένη μονάδα ανάφλεξης	Επικοινωνήστε με εξουσιοδοτημένο συνεργείο παροχής υπηρεσιών
	Μόλυνση, νερό ή στάσιμη δεξαμενή καυσίμου	Αδειάστε το καύσιμο και καθαρίστε τη δεξαμενή.
	Το άνοιγμα στο πώμα πλήρωσης καυσίμου είναι φραγμένο	Γεμίστε τη δεξαμενή με καθαρό, φρέσκο καύσιμο
Ο κινητήρας λειτουργεί ανομοιογενώς	Το στοιχείο του φίλτρου αέρα είναι φραγμένο	Καθαρίστε ή αντικαταστήστε το κατόπ του ρεζερβουάρ
	Το κερί είναι κατεστραμμένο	Καθαρίστε το στοιχείο φίλτρου αέρα
	Η απόσταση του κεριού είναι λανθασμένη	Τοποθετήστε ένα νέο κερί στη σωστή απόσταση
Ο κινητήρας δεν λειτουργεί καλά	Το στοιχείο του φίλτρου αέρα είναι φραγμένο	Καθαρίστε το στοιχείο φίλτρου αέρα
	Οι υποδοχές αέρα στο περίβλημα του κινητήρα είναι φραγμένες	Καθαρίστε το στοιχείο φίλτρου αέρα
	Τα περιβλήματα ψύξης και οι δίοδοι αέρα κάτω από το περίβλημα του ανεμιστήρα του κινητήρα είναι φραγμένα	Αφαιρέστε τα συντρίμια από τις υποδοχές
Ο κινητήρας σβήνει σε υψηλότερες ταχύτητες	Η απόσταση μεταξύ των ηλεκτροδίων κεριών είναι πολύ μικρή	Αφαιρέστε τα υπολείμματα από τα περιβλήματα ψύξης και τους αεραγωγούς
Ο κινητήρας υπερθερμαίνεται	Η ροή του αέρα ψύξης είναι φραγμένη	Ρυθμίστε τη σωστή απόσταση μεταξύ των ηλεκτροδίων - ανατρέξτε στις προδιαγραφές
	Λάθος κερί	Αφαιρέστε τυχόν ακαθαρσίες από τις σχισμές στο περίβλημα, στο περίβλημα ανεμιστήρα, σε όλους τους αγωγούς αέρα
Το μηχανήμα δονείται ασυνήθιστα	Ο μηχανισμός κοπής είναι χαλαρός	Τοποθετήστε το αρχικό κερί
	Ο μηχανισμός κοπής δεν είναι ισοροπημένος	Σφίξτε τη λεπίδα
		Ισοροπήστε τη λεπίδα

ОРИГИНАЛНА УПУТСТВА ЗА УПОТРЕБУ

Драги купац,

Честитамо вам на куповини секача за бензински кист од успешно растућих брендова - РАИДЕР. Пошто се правилно инсталирају и раде, РАИДЕР су сигурне и поуздане машине, а рад са њима донијет ће прави ужитак. За вашу удобност изграђена је одлична сервисна мрежа од 45 сервисних станица широм земље.

Пре употребе овог резача са четкицама за бензин, пажљиво се упознајте са овим „упутствима за употребу“.

У интересу ваше безбедности и да бисте обезбедили правилно коришћење, пажљиво прочитајте ова упутства, укључујући препоруке и упозорења у њима. Да бисте избегли непотребне грешке и незгоде, важно је да ова упутства морају остати доступна за будуће референце свима који ће користити машину. Ако га продате новом власнику, уз њега се морају доставити и упутства за употребу, тако да се нови власник може упознати са одговарајућим безбедносним мерама и упутствима за употребу.

ЕУРОМАСТЕР Импорт Експорт Лтд, је овлашћени представник произвођача и власника заштитног знака РАИДЕР.

Адреса: Град Софија 1231, Бугарска Булевар „Ломско схауссе“ 246, тел 02 934 33 33, 934 10 10, ввв.раидер.бг; ввв.еуромастербг.цом; е-маил: инфо@еуромастербг.цом.

Од 2006. године компанија је увела систем управљања квалитетом ИСО 9001: 2008 са обимом сертификата: трговина, увоз, извоз и сервис хобија и професионалних електричних, механичких и пнеуматских алата и општег хардвера. Сертификат је издао Мооди Интернационал Сертификацион Лтд, Енглеска.

TECHNICAL DATA

Параметар	Јединица	Вредност
Модел	-	RD-SBM01
Ширина сечења	mm	1070
Макс. пречник сечења	mm	8
Опсег подешавања висине	mm	30 - 80
Врста мотора	-	Четворотактни, једноцилиндрични, OHV
Гориво	-	Безоловни бензин
Мин. октански број	-	90
Запремина мотора	cm ³	174
Максимална снага мотора	W	3000 (4 HP)
У празном ходу	min ⁻¹	3300
Како покренути мотор	-	Ручно
Максимални обртни момент	Nm	10,5 (2500/min.)
Пречник и ход клипа	mm	70 x 51
Присилни систем за хлађење ваздуха	-	YES
Систем подмазивања - присилно прскање	-	YES
Удаљеност између електрода за свеће	mm	0.6 - 0.8
Момент затезања свећа	Nm	20 - 25
Капацитет резервоара за гориво	L	1.5
Капацитет резервоара за уље	L	0.6
Подмазивање уље	-	SAE 10W-30
Нож трепери	min	1000

Самоодна брзина	-	YES
Земаљска брзина	km / h	3.0
Величина гуме	-	13"
Притиска у гумама	psi	20 - 30
Преносно уље	-	SAE 80
Услови рада	-	0°C - +32°C
Измерјени ниво звучног притиска на месту рада према ЕН ИСО 4871: 1996	-	LpA = 90,4 dB(A) KpA = 3 dB(A)

ПОСЕБНИ УСЛОВИ УПОТРЕБЕ

Овај производ је намењен искључиво употреби:

За кошење травњака унутрашње баште.

За личну употребу, тј. За употребу у окружењу куће и баште.

Приватна употреба косилице се односи на годишње радно време које углавном не прелази 50 сати годишње, а за то време се машина користи превасходно за одржавање малих, стамбених травњака и башта у хоби у складу са одговарајућим описима и безбедносним упутствима у њему. Упутства за употребу.

Било која друга употреба није намењена!

ОПРЕЗ! НИКАДА НЕ КОРИСТИТЕ ПРОИЗВОД АКО ЈЕ У БЛИЗИНИ ЉУДИ, ПОСЕБНО ДЕЦА ИЛИ КУЋНИ ЉУБИМЦИ.



Као резултат потенцијалне опасности за корисника, косилица се не смеје користити за обрезивање грмља, живих ограда и грмља, за сјечу или резање биљака или травњака у кровним вртovima или балконским кутијама, или за уклањање стаза, нити као дробилица. за резање резница дрва или живих ограда. Поред тога, косилица се не сме користити као култиватор или за равнање неравног тла, нпр. кртице.



Ц Ако се производ користи у друге сврхе осим предвиђене намене или ако се изврше неовлашћене измене, законска гаранција и правна оштећења, као и било каква одговорност произвођача ће бити неважећи.



Немојте се преоптеретити! Производ користите само према предвиђеној намјени. Производ дизајниран за одређену сврху чини га бољим и сигурнијим од производа који има сличну функцију. Зато увек користите праву у сврху.



Ако се производ користи у друге сврхе осим предвиђене намене или ако се изврше неовлашћене измене, обавезна гаранција и правна оштећења као и било каква одговорност произвођача ће бити неважећи.



Немојте се преоптеретити! Производ користите само према предвиђеној намјени. Производ дизајниран за одређену сврху чини га бољим и сигурнијим од производа који има сличну функцију. Зато увек користите праву у сврху.



Имајте на уму да наши производи нису намењени за комерцијалну или индустријску употребу. Не одговарамо ако се производ користи у овим или упоредивим условима.



Придржавајте се законских смерница и прописа када је неопходно да бисте спречили могуће незгоде на раду. Корисник је одговоран за било какву штету нанету трећим лицима или њиховој имовини.



Следите ова упутства и користите их кад год вам требају додатне информације. Ако не разумете ниједно од ових упутстава, обратите се свом продавцу. Ако се производ даје другој особи, потребно је да овај водич дате другој особи.

РАД НА ПАДИНИ

- ▶ Не сечите стрме падине. Ризик од повреде од превртања. Максимални дозвољени нагиб је 15 °.
- ▶ За ротацијске машине на котачима косите низ падине, никада горе-доље.
- ▶ Будите посебно опрезни приликом промене правца косина.

УПОТРЕБА БЕНЗИНА

- ▶ Никада не користите грубу силу док радите бензинске машине! Машина која га је дизајнирала да ради, ради га боље и сигурније, зато увек користите исправне машине за одређени задатак.
- ▶ Перформансе бензинског мотора монтираног на одређени уређај можда неће постићи брзу снагу. То се може десити због многих фактора, нпр. коришћене компоненте (испух, пуњење, хлађење, расплињач, филтер за ваздух итд.), ограничени услови употребе, радни услови (температура, влага итд.) и варијације између различитих мотора.

РАД МОТОРА



Мотор производи угљен моноксид током рада. То је безбојни, токсични гас без мириса. Дисање угљен-монооксида може проузроковати мучнину, умор, репродуктивне поремећаје или чак смрт.



Не стављајте мотор у скучен простор који може проузроковати нагомилавање угљен-монооксида.



Радни мотори стварају топлоту. Делови мотора и пригушивача постају изузетно врући током рада. Ако их додирнете, могу изазвати озбиљне опекотине. Ако је близу свих запаљивих материјала, нпр. лишће, трава, грмље итд. могу се запалити.

- Машину не нагибајте да не бисте превртали или нестали бензина и уља.



- Не нагињте машину док мотор ради.

- Искључите мотор прије напуштања машине или пуњења горива.

Придржавајте се сигурносних упутстава и упозорења у поглављу ФУЕЛ

ЗАШТИТНА ОПРЕМА

- ▶ Носите одобрену заштиту за очи! Руковање машином може довести до страних тела у очи, што може резултирати озбиљним оштећењима ока. Нормалне наочале нису довољне да заштите очи. На примјер, наочаре или сунчане наочаре не пружају одговарајућу заштиту јер немају посебно заштитно стакло и нису довољно затворене са стране.
- ▶ Носите одговарајућу опрему за заштиту од буке! Бука може да проузрокује губитак слуха или губитак слуха. Рад често прекидајте. Ограничите количину излагања на дан.
- ▶ Увек носите чврсте ципеле са неклизајућим њоном. Опасност од озљеде стопала или опасности од клизања по мокром или клизавом терену. То штити од повреде и пружа добру базу.
- ▶ Носите заштитне рукавице.
- ▶ Безбедносна опрема, попут маске за прашину или тврдог шешира, која се користи у одговарајућим условима, умањите телесне повреде.
- ▶ Обуците се правилно. Не носите лабаву одећу или одећу која има конопце или каишеве, накит или слично. Косу, одећу и рукавице држите подале од покретних делова. Лабава одећа, накит или дуга коса могу се ухватити у покретним деловима.

ЛИЧНА ЗАШТИТА И ПРВА ПОМОЋ

- ▶ Препоручујемо да увек имате на располагању:
- ▶ Погодан апарат за гашење пожара (снег, прашина, халотрон).
- ▶ Потпуно опремљен комплет прве помоћи, лако доступан за пратњу и оператора.
- ▶ Мобилни телефон или други уређај за брзо позивање хитних служби.
- ▶ Пратња која је упозната са принципима прве помоћи.
- ▶ Пратећа особа мора бити на сигурној удаљености од радног места и увек вас види!
- ▶ У случају повреда увек следите принципе прве помоћи.
- ▶ Ако има рез, покријте рану чистим завојем и чврсто притисните да зауставите крварење.
- ▶ Ако је кожа изгорела, избегавајте даље излагање извору опекотина. Мања, мања подручја хладите водом, по могућности око 4-8 ° Ц. Немојте стављати масти, креме или прашину на захваћено подручје. Најбољи начин је да користите влажни облог, попут пешкира или крпе. Затим причврстите стерилни поклопац и потражите лекарску помоћ ако је потребно.
- ▶ Ако су људи који имају проблема са циркулацијом често изложени прекомерним вибрацијама, могу проузроковати оштећење крвних судова или њиховог нервног система. Вибрације могу изазвати следеће симптоме прстију, руку или запешћа: укоченост, свраб, бол, укоченост, промену боје коже или саме коже. Ако се појави било који од ових симптома, обратите се лекару.
- ▶ Не дозволите да бензин или уље дођу у контакт са вашом кожом. Држите гас и уље далеко од очију. Ако бензин или уље дођу у контакт с очима, одмах их исперите чистом водом. Ако иритација и даље постоји, одмах се обратите лекару.
- ▶ Тровање угљен-моноксидом може довести до смрти! Рани знаци тровања угљен-моноксидом слични су симптомима сличним грипу као што су главобоља, вртоглавица и / или мучнина.
- ▶ Ако имате ове симптоме, одмах набавите свеж ваздух! Потражите лекарску помоћ ако је потребно.
- ▶ У СЛУЧАЈУ ПОЖАРА:
- ▶ Ако мотор почне да гори или се појави дим, искључите производ и премјестите се на сигурно.
- ▶ За гашење ватре користите одговарајући апарат за гашење пожара (пена за гашење, снег, прашину, халотрон).
- ▶ НЕМА ПАНИКЕ. Паника може да проузрокује још већу штету.

РЕЗИДУАЛНИ РИЗИЦИ

- ▶ Чак и ако се производ користи према упутствима, није могуће елиминисати их све ризике повезане са његовим радом. Следећи ризици могу настати из дизајна уређаја:
- ▶ Опасност од врућине која доводи до опекотина или других опекотина услед могућег контакта са објектима или материјалима високе температуре, укључујући изворе топлоте.
- ▶ Опасности од додира са опасним течностима, гасом, маглом, димом и прашином или удисањем (попут дисања).
- ▶ Опасности узроковане недостатком ергономских принципа у дизајнирању машине, на пример, опасности настале због нездравог положаја тела или превеликог реоптерећења људске руке, односе се на дизајн ручке, равнотежу машине.
- ▶ Ризик од неочекиваног пуштања у погон или неочекиваног пребрзог рада мотора због квара / квара управљачког система у вези са кваром ручке и контролом позиционирања.
- ▶ Опасности настале због немогућности заустављања машине у најбољим условима адресиране су на ручицу и уграђен је уређај за гашење мотора.
- ▶ Опасност изазвана неисправношћу у систему управљања машином сматра се здравом грешком кваке, постављањем покретача и обележавањем.
- ▶ Опасност која је изазвана избацивањем предмета или прскања течности.
- ▶ Механичке опасности изазване сечењем и одбацивањем.
- ▶ Ризик од буке који води до губитка слуха (глухоће) и других физиолошких поремећаја (нпр. Губитак равнотеже, губитак свести).
- ▶ Ризик вибрације (који доводи до васкуларних и неуролошких оштећења дланова и руку, на пример, такозвана „болест бијелог прста“).
- ▶ Опасност од пожара или експлозије повезана је са изливањем горива.
- ▶ Производ производи електромагнетно поље врло ниског интензитета. Ово поље може да омета неке пејсмејкере.
- ▶ Да би се смањило ризик од озбиљних или смртних повреда, особе са пејсмејкерима требало би да се консултују са лекаром и производјачем.

РАКОВАЊЕ

- ▶ Пажљиво прегледајте све делове након паковања производа из кутије.
- ▶ Не одлажите амбалажни материјал док их пажљиво не прегледате.
- ▶ Делови амбалаже (пластичне кесе, спајалице и др.) Не могу се чувати ван домаћаја деце, могу представљати опасност. Постоји ризик од гутања или гушења!
- ▶ Ако током распакирања приметите оштећења у транспорту, одмах обавестите свог добављача. Не користите производ!
- ▶ Препоручујемо да пакет сачувате за будућу употребу. Међутим, амбалажни материјали се морају рециклирати или одложити у складу са одговарајућим законодавством. Поредајте различите делове паковања према материјалу и предајте их одговарајућим збирним местима. За више информација контактирајте локалну владу.

САДРЖАЈ ПАКЕТА:

- ▶ 1 к кућиште машине, 2 к точак, 1 к носач управљача, 1 к ручица, 1 к резач, 1 к штитник алата за резање, 2 к пин, 1 к упутство за употребу
- ▶ Стандардни прибор подложен је промени без претходне најаве.
- ▶ Овај производ захтева инсталацију. Производ се мора правилно саставити пре употребе.

ПРЕ ПОЧЕТКА МОТОРА

ГОРИВО

- ▶ Због транспорта, машина се испоручује без моторног уља и горива. Из истог разлога, неке врсте машина такође нису напуњене преносним уљем. Прије пуштања у погон напуните уље и гориво!
- ▶ МОТОР је сертификован за нафтни гасолин - природни 95 (СУПЕР 95).
- ▶ Користите чисто, свеже безоловно гориво комерцијалне класе;
- ▶ Машина је опремљена четворотактним мотором и треба да ради искључиво на чистом бензину без уља!
- ▶ Бензин је лако запаљив и експлозиван, као и његова пара. Можете бити озбиљно спаљени или повређени приликом пуњења горивом.

ПУЊЕЊЕ

- ▶ Искључите мотор. Никада не уклањајте поклопац горива и не додавајте гориво када је мотор у раду или врућ. Након заустављања мотора, сачекајте да се компоненте мотора и издувних гасова потпуно охладе.
- ▶ Скините поклопац резервоара за гориво (Сл. 7А).
- ▶ Напуните бензин до највише 1 цм испод доње ивице врата.
- ▶ Не преливајте! Обришите проливени бензин пре покретања мотора.
- ▶ Замените и затегните поклопце и поклопце резервоара за гориво.
- ▶ Никада не пуните бензин у соби.
- ▶ Не пушите и не користите отворени пламен током пуњења.
- ▶ Водите рачуна да нисте далеко од врућине, искре и пламена.

- ▶ Ако се бензинац разлије, не стављајте мотор. Очистите проливени гас одмах.
- ▶ Машину избаците из подручја изливања бензина и сачекајте да се пара горива распрши како би се избегла могућност пожара.
- ▶ Не користите бензин који садржи етанол. Не мешајте уље са бензином. Ради заштите мотора, препоручујемо вам да користите стабилизатор горива који је доступан на сервисним станицама.
- ▶ Водите рачуна да вода и прљавштина не уђу у резервоар горива.
- ▶ Гориво не сме бити старије од 14 дана.
- ▶ Гориво може оштетити боју и неке пластике. Приликом пуњења пазите да не бацате бензин. Оштећења

настала услед изливања горива нису покривена гаранцијом.

- ▶ **МАШИНСКО УЉЕ**
- ▶ Овај мотор се испоручује без уља, обавезно ставите уље у мотор пре покретања. Користите само под препорученим врстама уља.
- ▶ Користите четвортактно моторно уље које задовољава или премашује СФ, СГ, СХ АПИ или еквивалентне захтеве за класу перформанси.
- ▶ Изаберите оптималну вискозност уља која одговара температури околине на којој ћете управљати машином (Сл. 8). **НЕ СМЕТИТЕ УЉА!**

ПРОВЈЕРА И ДОДАТАК НИВОЈА УЉА

- ▶ Проверите ниво уља само када је мотор искључен и охлађен. Машина мора бити у равни.
- ▶ Скините поклопац уља / шипку за уље (Сл. 9А) и темељно је осушите.
- ▶ Потпуно убаците штапиће за уље / шипку за уливање у врат за доливање уља, али га завијте. Затим га уклоните. Након уклањања, прочитајте шипку за ниво уља.
- ▶ Ако је ниво уља близу или испод ознаке доње границе, уклоните индикатор поклопца / уља и додајте уље у мотор између горње и доње ознаке (Сл. 9). Не доливајте.
- ▶ Замените поклопац / шипку.
- ▶ Замените уља према одељку ОДРЖАВАЊА / ПРОМЕНЕ УЉА.
- ▶ Неправилно пуњење или недовољно уља могу узроковати оштећење мотора.

ПРОВЈЕРА МОТОРА ПРЕД ОПЕРАЦИЈУ

- ▶ Ради ваше сигурности и да бисте максимално искористили живот своје опреме, веома је важно да проверите стање мотора пре рада.
- ▶ **УВИЈЕК ПРОВЈЕРИТЕ** Сљедеће елементе прије покретања мотора:
 - ▶ Ниво горива
 - ▶ Ниво уља
 - ▶ Зрачни филтер (ако је доступан)
 - ▶ Потпуна контрола: Водите рачуна да нема пропуштања, потражите слободне или оштећене делове.
 - ▶ Проверите мотор који покреће опрему.
 - ▶ Обавезно се побрините за било који проблем који сте пронашли или га однесите овлашћеном сервису да бисте га исправили пре покретања мотора. Неправилно одржавање овог мотора или немогућност отклањања проблема пре рада могу довести до квара у коме можете бити озбиљно повређени или убијени.

ВИСОКЕ ВИСИНЕ

- ▶ Мотори који раде на великим надморским висинама (преко 1600 метара надморске висине) захтевају посебну пажњу јер смањују однос засићености мешавине горива и преко засићења. То доводи до губитка снаге и веће потрошње горива. За више информација контактирајте овлашћени сервисни центар.

ПРИЈЕНОСНО УЉЕ

- ▶ Производ се испоручује у мењачу без уља. Пре прве употребе, проверите да ли је напуњена уљем мењача. Руковање мењачем са недовољно уља оштетиће преносник. Уље контаминирано у редуктору смањит ће вијек трајања пријеносника. Користите специфицирано уље у мењачу.
- ▶ Можете користити било које уље са једним зупчаницима које задовољава CAE 85B зими и испод, CAE 80 или више лјети. У случају вишестепеног уља, ове зимске и летње сорте се комбинују, нпр. CAE 80B-90. Изаберите ниво вискозности CAE уља да би одговарао температурним условима на месту употребе

- ▶ **НЕ СМЕТИТЕ УЉА!** Количину треба тачно дозирати у складу са спецификацијама.
- ▶ Искључите мотор.
- ▶ Угасите свећу.

- ▶ Одвијте и уклоните чеп за пуњење уља редуктора помоћу одговарајућег алата (СЛИКА 10А).
- ▶ Пажљиво долијте уље у мењачу. Не просипајте!
- ▶ Поново затегните утикач за доливање уља у мењачу.

ПРИПРЕМА КРАЈА

- ▶ Подешавање висине волана
- ▶ Вијке (Сл. 11А) лагано отпустите са обручем и подлошком на обе стране држача управљача (Сл. 11Б).
- ▶ Подесите жељену висину управљача.
- ▶ Поново затегните вијке прстеном и подлошком.

МОВЕР

- ▶ Да би косилица правилно функционисала, јест

РАД



МОТОР ПРОИЗВОДИ УГЉЕН МОНОКСИД ТОКОМ РАДА. ТО ЈЕ БЕЗБОЈНИ ОТРОВНИ ГАС БЕЗ МИРИСА. ДИСАЊЕ УГЉЕН-МОНОКСИДА МОЖЕ ПРОУЗРОКОВАТИ МУЧНИНУ, УМОР, РЕПРОДУКТИВНЕ ПОРЕМЕЋАЈЕ ИЛИ ЧАК СМРТ.

ЗА ПОЧЕТАК МОТОРА

Паје се врше преко каблу и поклопце свеће (гумене ципеле) са свејицом. Проверите везу (Сл. 12А).

Прикључите хладном мотору посебну ручицу гаса (Сл. 13А) на „Б СТАРТ“. Кад покренете мотор за гориво, одвојите ручицу гасом на БРЗО „Ц“. Притисните тастер лампе (Сл. 12Б) 3 пута пре покретања моторе. При једноме покретању топлата мотора обично није потребно. Ухвати ручицу за окретање (Сл. 14А) и лагано повиђајте ручицу за покретање док не трагаш да стојимо, а затамнимо брзо и чврсто позовемо претерано горе.

Не дозволите да се ручица стартера повуче натраг приме мото.

Пајжи да вратите да не би могли оштетили стартер.

Брзо повлачење каблове стартера (повлачење) повиђајте је руком близак мотором који може да погледате. Можете се јавити сложени кости, преломи, модрице или угањуји.

5. Полако вратите ручицу за поправљање у вијаку за вођење већ постојеће након покретања моторе.

6. Кад се мотор окрене, повиђајте ручицу гасу у положају „Ц“. Сачекајте да брзина мотора ће бити стабилна и сваког покрета полуге. Управљајте мотором са полугом лептире за гас у положају „Ц“.

7. Кристијте „СЛОВ“ позиционирајте „д“ само за празну употребу.

Не напишите косилицу приликом покретања моторе. Користите косилицу на равну поврсину без висинских трава или препрека.

ЗАУСТАВИТИ МОТОР

Ризик повреде!

Увек истражите производ када га не користите за краће време.

1. Поставите ручицу гаса у положај „е СТОП“.
2. Искључите и уземите каблове свеже кајко бисте спречили случајно поретка косилице ако је често

време без надзора. Ножеви су изузетно оштри. Да бисте избегли озбиљне повреде:

Држите пластични штитник на шипци за сечење када машина не ради. Носите тешке кожне рукавице док рукујете јединицом за сечење.

Не стављајте прсте између ножева. То може резултирати шишањем.

ПРИКЉУЧИВАЊЕ НА БЛАТИЦЕ

1. Алат за резање се не може померати ако отпустите ручицу квачила (Сл. 15А).
2. Ручица квачила може се активирати тек након активирања сигурносне браве (слика 15Б).
3. Када се активира, алат за сечење мора почети радити и зауставити се након отпуштања.
4. Полако притисните ручицу квачила (Сл. 15А) за механизам за резање до заустављања.
5. Чврсто држите ручицу квачила током рада.

Не дирајте ножеве који се крећу.

Држите руке и ноге подаље од покретних делова.

КОНТРОЛА УПРАВЉАЊА

1. Држите самоходну управљачку ручицу (Сл. 16А), косилица ће се аутоматски померити напред.
2. Отпустите управљачку ручицу док косилица не крене напријед.

МОВИНГ

1. Покрените мотор.
2. Употријебите лептир за подешавање мотора на жељену брзину.
3. Притисните и држите ручицу квачила за алат за резање.
4. Притисните и држите дугме за самоконтролу.
5. Искључите мотор након завршетка рад

ИНФОРМАЦИЈЕ О КАКОЈ

Водите рачуна да се одговарајући отвори за мотор не зачепе исеченим материјалом, јер се мотор можда неће довољно охладити.

Очистите травњак од нечистоћа. Проверите да ли је трава чиста од камења, штапова, жице или других страних предмета који се могу случајно бацити са косилице. Ово може проузроковати озбиљне повреде оператера и других особа, као и штету на имовини и предметима.

Рукујете производом истом брзином (брзином ходања) исправним редоследом.

Кад радите на падинама, увек радите на падинама, а не према горе и доле када је то могуће.

Не сечите влажну траву.

Лагано се преклапајте када косите да бисте добили равномерни изглед.

Ако погодите страни предмет, зауставите мотор. Искључите кабл свећице, пажљиво проверите да ли косилица има оштећења и уклоните оштећења пре поновног покретања и управљања косилицом. Велика вибрација косилице током рада знак је оштећења. Косачица се мора одмах проверити и поправити. Контактирајте овлашћени сервисни центар.



Ризик од повреде! Не чистите алат за резање док мотор ради. Искључите мотор и уклоните конектор свећице. Увек користите помагала, нпр. комад дрвета за уклањање заглављених предмета.

НЕГА И ОДРЖАВАЊЕ



Да би се обезбедило правилно функционисање машине, мора је прегледати и прилагодити стручно особље у овлашћеном сервисном центру најмање једном годишње.



Правилно одржавање је неопходно за сигуран, економичан и несметан рад машине. Непоштовање упутстава за одржавање и мере предострожности могу резултирати озбиљним повредама или смрћу. Увек следите процедуре, мере предострожности, препоручено одржавање и препоручене провере наведене у овом упутству.



Пре било каквих радова на машини (одржавање, преглед, замена додатака, сервиса) или пре него што га одложите, увек искључите мотор, причекајте да се сви покретни делови зауставе и пустите да се машина охлади. Избегавајте случајно покретање мотора. Угасите свећу. Ако је машина опремљена кључем за активирање, извадите је.

Придржавајте се ове препоруке у вези с контролама, одржавањем и интервалима наведеним у овом упутству за употребу. Остале поправке које су сложеније или захтевају посебан алат препуштамо нашем овлашћеном сервисном центру.

Упутства у овом упутству примењују се у нормалним радним условима. Ако мотор радите у тешким условима, као што су константно велико оптерећење, висока температура или неубичајно високу влажност или прашину, обратите се свом даватељу услуга за препоруке које се односе на ваше индивидуалне потребе и како ће се машина користити у вашем случају.

ОДРЖАВАЊЕ МАШИНЕ

- ▶ Одржавајте машину у добром стању.
- ▶ Пажљиво руковање и редовно чишћење осигуравају да машина дуго остаје функционална и ефикасна.
- ▶ У случају ненормалних вибрација, следите упутства (погледајте упутства за проналазак грешака).
- ▶ Држите све матице, вијке и завртње затегнуте како бисте осигурали да је опрема у исправном стању.
- ▶ Увек пазите да се отвори не држе од прљавштине.
- ▶ Замените истрошене или оштећене сигурносне делове. Користите само оригиналне резервне делове.
- ▶ Замените сигурносне налепнице и етикете новим, ако је потребно.
- ▶ Увек пазите приликом подешавања машине да се не би заглавио између покретних сечива и чврстих делова машине.
- ▶ Редовно проверавајте оштећења сечива.



ЧИШЋЕЊЕ

Не перите мотор водом. Вода може оштетити мотор или контаминирати систем сагоревања.

- ▶ Ако мотор ради, оставите да се хлади најмање пола сата пре чишћења.
- ▶ Очистите косилицу и прљавштину након сваке кошења.
- ▶ Очистите испод палубе нагињући машину тако да свијећа увијек буде подигнута.
- ▶ Очистите површину машине и поклопац мотора сувом крпом. Очистите поклопац машина, посебно вентилациони отвори.
- ▶ Не дозволите да се ручке контаминирају уљем или мастима. Очистите ручицу влажном крпом, опрати у сапуници.
- ▶ Не користите раствараче или бензин! Ово може узроковати непоправљиву штету на производу.
- ▶ Пластични делови се могу нагризати од стране хемикалија.
- ▶ Ако је било који део машине очишћен водом или влажном крпом итд., То мора бити потпуно суво. Метални делови морају бити подмазани корозијом погодном за штит уље. Обавезно проверите да у машини не цури вода.
- ▶ Ако је машина спојена на баштенско црево, овај део се може опрати водом. After that, the entire washed part of the machine and the places where the water is sprayed are required

када се очисти, потпуно се осушити и намастити одговарајућим заштитним уљем.

Не препоручујемо машине за прање веша са притиском.

Потенцијално оштећење делова узрокованих корозијом не може се оценити као производ квар воде или материјала.

Никога не задовољава агресивне почетне припреме или разволители.

ПОСТАВЉАЊЕ И ОДРЖАВАЊЕ МОТОРА

ПОСТАВКЕ ПОКРИВАЊА ЕДГЕСА

Трака за кошњу увек мора бити правилно подешена. Неправилно подешавање може довести до квара возача или оштећења косилице.

Користите рукавице за подешавање или руковање ножевима.

Не дирајте ивице оштрица!

1. Отпустите вијке шестерокутне утичнице на ногама за подешавање ногу (Сл. 17А).
2. Помоћу шестерокутних вијака подесите притисак ногу на нож (Сл. 18) и затегните га у нови положај затезањем навртки против ротације.
3. Ако је потребно, подесите зазор клизног блока (Сл. 19А) и водилице на сличан начин.



На новој машини проверите подешавање косилице после првог сата рада!

ПОПРАВКА ВИСИНЕ



**РИЗИК ОД ПОВРЕДЕ!
ПРОВЕРИТЕ ДА ЛИ ЈЕ ШТИТНИК ОШТРИЦЕ ПОСТАВЉЕН НА КОСИЛИЦУ.**

Не постављајте висину сечења прениско. Једрилице би требале додирнути земљу.

Сноп косилице може заробити земљу. То узрокује да се машина нагло заустави.

1. Отпустите вијке за једрење (Сл. 20А).
2. Закрените клизач у овални отвор како бисте поставили жељену висину сечења.
3. Притегните постављене вијке.

ОДРЖАВАЊЕ КРЕТНОГ ПАСА

Увек подмажите покретне делове косилице тамним уљем после једног до два сата рада.

Држите сечиво за сечење и замените га оригиналним резервним делом у случају оштећења.

Често проверите да ли су сви вијци и навртке правилно затегнути, посебно вијци, причврсне матице и носач за монтажу

ПРИТИСКА У ГУМАМА

Проверите да ли је притисак у гумама правилан. Ако је притисак ваздуха пренизак, гума се може оштетити или исклизнути. Прекомерно пуњење гума може покварити гуму. Исправни притисак увек је обезбеђен на страни гуме.

За надувавање гума користите компресор за гуме са профила.

ЗАМЈЕНА ГУМА И ПОПРАВКА

Свако поправљање или замену процуриле гуме мора да изврши специјалиста.

Користите само одређене величине гума (види Техничке податке).

БРЗО ОДРЕЂИВАЊЕ УЉА

1. Искључите мотор.
2. Угасите свећу.
3. Држите посуду за сакупљање испод чепа за испуштање уља у мењачу.
4. Одвијте и уклоните чеп за пуњење уља у мењачу (Сл. 21А) и утикач за одвод уља за пренос (Сл. 21Б) помоћу одговарајућег алата.
5. Оставите да се уље редуктора потпуно испразни.
6. Уградите чеп за одвод уља за зупчанике и затегните га одговарајућим алатом.
7. Долијте уље мењача и вратите чеп и добро га затворите.

ПЛАН ОДРЖАВАЊА МОТОРА ЗА ИНСПЕКЦИЈУ И ОДРЖАВАЊЕ ПРВИХ 5 САТИ РАДА

Проверите причвршћивање свих матица.
Смена на масло у двигатела.

СВИХ 25 САТОВА РАДА

Проверите причвршћивање свих матица.
Замена мотора.
Провера стања моторног уља.
Очистите окружење испушног ваздуха.
Чишћење филтера за ваздух.
Провера, чишћење и могућа замена свеће. *
ЗА СВИХ 100 сати рада
Замена свећица. *
Проверите стање црева за гориво.
Проверите подешавање расплињача. **

Истакнути предмети:

* Погледајте упутства.

** Ове операције се морају извести у овлашћеном сервисном центру.

ПРОМЕНА УЉА

Препоручљиво је затражити овлашћени сервис за промену уља.

Прва замена уља мора се извршити након 5 радних сати, а код рада под великим оптерећењем треба извршити другу промену након 25 радних

сати.

Кад се мотор угрије, испустите моторно уље. Топло уље се брзо и потпуно исуши.

Опрез: Не пуштајте уље док мотор ради!

При испуштању уља из горње цеви за пуњење, резервоар за гориво мора бити празан или гориво може исцурити и изазвати пожар или експлозију.

1. Поставите прикладан контејнер у близини мотора да бисте ухватили искоришћено уље.

2. Извадите шипку за уље / шипку за уље (Сл. 22А).

3. Уклоните вијак за одвод - ако постоји - и оставите да се истрошено уље у потпуности исуши у контејнер.

4. За мотор без прикључка за пражњење, препоручујемо употребу пумпе за екстракцију уља, или испустите уље у посуду тако што мотор лагано нагнете до поклопаца

/ шипка за уље (Сл. 23). Уклоните шуме нагињања машине

глас из тенка. Држите апарат с крајем мотора свећице.

5. Замијените одводни вијак. Кад је мотор у равни положају, напуните га до врха
Ознака граница на капици / шипки.

6. Вратите поклопац уља / шипку за уље.

Рабљено моторно уље одложите на еколошки прихватљив начин. Препоручујемо да искориштено уље носите у заптивеној амбалажи у ваш локални центар за рециклажу или рекламацију. Не бацајте га у канту за смеће, нити га бацајте на земљу или у канализацију.

Слабо моторно уље може довести до рада мотора оштећења мотора.

Оперите руке сапуном и водом након руковања употребљеним уљем.

ФИЛТЕР ЗРАКА - ПРОВЈЕРА И ЧИШЋЕЊЕ

Прљави ваздушни филтер ограничиће проток ваздуха у карбуратору и проузрокуват ће квар мотора. Проверите ваздушни филтер сваки пут када мотор ради. Треbate чистити ваздушни филтер чешће ако мотор покретате на веома прашњавим местима.

Рад мотора без филтера ваздуха или са оштећеним филтром ваздуха омогућиће улазак прљавштине у мотор, што резултира брзим трошењем мотора. Ова врста оштећења није покривена комерцијалном гаранцијом.



Зрачни филтер се мора сервисирати (очистити) након 25 сати нормалног рада. Сервису чешће радите са машином на изузетно прашњавим местима.

ОДРЕЂИТЕ ВРСТУ инсталирану на мотору и сервису као следеће

1. Пре било каквог одржавања машине искључите мотор.
2. Сачекајте да се сви покретни делови потпуно зауставе и угасите свећу.
3. Отпустите поклопац филтера за ваздух (Сл. 24А).
4. Скините поклопац филтера за ваздух (Сл. 25Б). Пазите да не паднете
5. прљавштину и нечистоће на дну филтера за ваздух.
6. Скините филтер за ваздух са основе филтера за ваздух.
7. Проверите елементе филтера за ваздух. Очистите контаминирани предмете

	ФЕН ФИЛТЕР	ФИЛТЕР АИР АИР
5	Оперите поклопац и елемент филтра	Да бисте отпустили остатак, лагано тапкајте филтер (Сл. 25Е) на тврдој површини. Никада не покушавајте очистити нечистоћу четком, четка ће залепити прљавштину у влакнима. Ако је филтер превише прљав, замените га новим.
6	(Сл. 25Ц) у топлој сапуници, исперите и оставите да се потпуно осуши. Или очистите у незапаљивом растварачу и оставите да се осуши. НЕ КОРИСТИТЕ ГАСОЛИНЕ! Умочите филтерски филтер у чисто моторно уље, а затим исциједите вишак уља. Мотор ће пушити ако у пени има превише уља.	Ако је машина опремљена филтером од пена: Предфилтер оперите топлом сапуном, исперите и оставите да се потпуно осуши. Или очистите у незапаљивом растварачу и оставите да се осуши. Не користите бензин! НЕ УДАРУЈТЕ У ПРЕДИЉЊУ УЉА

7. Сакупите филтер за ваздух.
8. Затворите поклопац (Сл. 25Б) и причврстите га.



ЗАМЕНИТЕ ФИЛТЕР АКО СЕ ПОКВАРИ, ОШТЕТИ ИЛИ ГА НЕ МОЖЕТЕ ОЧИСТИТИ.

ЦАНДЛЕ

Да бисте постигли најбоље резултате, замените свећу сваких 100 сати. Користите само препоручену свећу, која је тачна температура грејања за нормалне радне температуре мотора. Да бисте пронашли најновије врсте препоручених свећа, обратите се овлашћеном сервисном центру.



Ако мотор ради, пригушивач и свећица ће бити врло врућа. Пазите да не додирнете ове делове.

Неправилне свећице могу проузроковати оштећења мотора.

За добре перформансе, свећа треба да буде на исправној удаљености и без талога.

1. Искључите поклопац (Сл. 26А) са свећице и уклоните прљавштину са места свећице.

свећа.

2. Употријебите кључ свећице за уклањање свећице (Сл. 27А).

3. Проверите свећу. Замените га ако је оштећен, јако за прљан, ако има лоше бртвило или ако је електрода истрошена.

4. Измерите размак електроде (Сл. 28А) одговарајућим уређајем (Сл. 28Б). Права празнина је наведен у спецификацијама. По потреби подесите зазор пажљиво

чврсто савијте бочну электроду.

5. Пажљиво уградите свећу, ручно, како не би дошло до попречних нити.

6. Једном када се свећа убаци, затегните је одговарајућим кључем за свећу да се стисне подлошка.

7. При постављању нове свеће затегните за 1/2 окрета након што се упале седишта са свећом нису компримовани.

8. Приликом поновне уградње оригиналне свећице, затегните је за 1/8 - 1/4 окрета,

након што су седишта свећице компримована.

9. Причврстите поклопац свеће на свећу.

Лабава свећа може да се загреје и оштети мотор.

Затезање свеће може оштетити нити у глави цилиндра.

МУТЕР

Оставите пригушивач, цилиндар и пераје мотора да се охладе пре него што додирнете.

Уклоните нагомилане остатке из подручја испуха и цилиндра.

Уверите се да испушни систем нема пукотина, корозије или других оштећења.

Ако је испушни систем опремљен заштитним варницом, мора бити чист и пасиван. Следећи

уклоните одводник искре и уклоните грубу прљавштину, разређивач очистите фино

четком (попут четкице за зубе) свих наслага. Након чишћења, саставите га поново.

УГЉЕНИ УЛАЗИ

Препоручљиво је уклонити угљени седимент са цилиндра, врха клипа и вентила заобилазећи сваких 100 - 300 радних сати у овлашћеном сервисном центру.

СИСТЕМ ГОРИВА

Резервни делови система за гориво (чепови, црева, резервоари, филтери итд.) Морају бити исти као оригинални. Редовно проверавајте стање црева за гориво.

Замените црево за гориво сваке две године. Ако гориво цури из црева за гориво, одмах замените црево за гориво.

ПОСТАВКЕ МОТОРА

Не мењајте називну брзину мотора (расплинач или регулатор) ни на који начин.

Ваш мотор је фабрички подешен. Ако се подешавања мотора на било који начин измене, гаранција ће се поништити. Ако је потребно додатно подешавање (нпр. Велика надморска висина), обратите се овлашћеном сервисном центру!

СКЛАДИШТЕ

Држите овај уређај на местима где не може доћи до испарења горива из отвореног пламена или искре. Оставите да се гориво осуши пре дугог складиштења. Увек оставите да се машина охлади пре складиштења. Машину држите на сувом, чистом месту и без смрзавања, ван досега неовлашћених особа. Замените истрошене или оштећене сигурносне делове. Користите само оригиналне резервни делови.

СКЛАДИШТЕЊЕ МОТОРА

ПРИПРЕМА

Правилна припрема складишта неопходна је за несметан рад мотора и за леп изглед. Следећи кораци ће вам помоћи да спречите да хрђа и корозија наруше функције и изглед вашег мотора и олакшаће покретање мотора када га поново користите.

ОЧИСТИТЕ МАШИНУ ПРЕ СКЛАДИШТА СВОЈИМА СА ОДРЖАВАЊЕМ / ЧИШЋЕЊЕМ ПАРАГРАФА.

УПОЗОРЕЊЕ ЗА СКЛАДИШТЕЊЕ

Ако ће се ваш мотор складиштити са бензином у резервоару и карбуратору, важно је

смањити ризик од паљења испарења бензина. Изаберите добро прозрачену собу за складиштење даље од било ког уређаја који ради са пламеном, као што су пећ, бојлер или сушилица за одећу. Ако је могуће, избегавајте складишта са високом влагом, јер то доводи до рђе и корозије. Ако се бензинац налази у резервоару, поставите вентил за гориво на ОФФ. Држите машину на нивоу приликом складиштења. Нагибање може проузроковати цурење горива или уља. Кад се мотор и испушни систем охладе, поклопите га да бисте спречили прашину.

Врући мотор и испушни системи могу запалити или растопити неке материјале. Не користите пластику као заштитни премаз. Порозна покривеност ће захватити

РЕШАВАЊЕ ПРОБЛЕМА



Оштећења на машини која захтевају више посла морају увек да поправља специјалистичка радионица. Неовлаштени технички проблеми могу проузроковати штету. Ако не можете да решите проблем користећи овде описане мере, обратите се овлашћеном сервисном центру.

ПРОБЛЕМ	ПОВЕЗАН РАЗЛОГ	МЕТОДА УКЛАЊАЊА
Мотор не започиње	Погрешан поступак покретања	Слиједите поглавље Покретање мотора
	Ручица лептира за гас је у исправном положају	Померите ручицу гаса у исправни положај
	Резервоар за гориво је празан	Резервоар напуните горивом
	Елемент филтера за ваздух је затворен	Очистите елемент филтра за ваздух
	Олабавите свеџицу	Затегните свеџицу на препоручени обртни момент - погледајте Спецификације
	Жица свеџице је лабава или искључена из утикача	Уградите ожичење свеџице
	Удаљеност свећа није тачна	Подесите исправно растојање између електрода - погледајте Спецификације
	Свећа је оштећена	Инсталирајте нову свећу на исправном растојању
	Карбуратор је преплављен горивом	Уклоните елемент филтра за ваздух, свеџицу и непрекидно повлачите ужу за покретање док се расплињач не очисти и монтира елемент филтра за ваздух и не очисти свеџицу. Започните без гаса
	Неисправан модул паљења	Обратите се овлашћеном сервису
Мотор је тешко покренути или изгубити снагу	Контаминација, вода или стајаћи резервоар за гориво	Испразните гориво и очистите резервоар.
	Отвор у поклопцу резервоара за гориво је зачепљен	Резервоар напуните чистим, свежим горивом
	Елемент филтера за ваздух је зачепљен	Очистите или замените поклопац резервоара за гориво
Мотор ради неравномерно	Свећа је оштећена	Очистите елемент филтра за ваздух
	Удаљеност свећа није тачна	Инсталирајте нову свећу на исправном растојању
	Елемент филтера за ваздух је зачепљен	Подесите исправно растојање између електрода - погледајте Спецификације
Мотор не ради добро	Елемент филтера за ваздух је зачепљен	Очистите елемент филтра за ваздух
	Прорези за ваздух у кућишту мотора су зачепљени	Очистите елемент филтра за ваздух
	Расхладне пераје и пролази за ваздух испод кућишта вентилатора мотора су зачепљени	Уклоните остатке са прореза
Мотор прескаче при већим брзинама	Удаљеност између електрода за свећу је превисе	Уклоните нечистоће са пераја за хлађење и канала за ваздух
Мотор се прегрева	Проток расхладног ваздуха је зачепљен	Подесите исправно растојање између електрода - погледајте Спецификације
	Неисправна свећа	Уклоните прљавштину са прореза на омотачу, кућишту вентилатора, свих ваздушних канала
Косачица вибрира ненормално	Механизам сечења је лабав	Монтирајте оригиналну свећу
	Механизам сечења је неуравнотежен	Затегните сечиво
		Уравнотежите сечиво

**DECLARATION OF CONFORMITY****LAWN MOWER RAIDER RD-SBM01**

Euromaster Import Export Ltd. Address: Sofia 1231, Bulgaria, 246 Lomsko shausse Blvd.

(BG) Декларираме на собствена отговорност, че този продукт е в съответствие със следните стандарти и разпоредби:

(GB) We declare under our sole responsibility that this product is in conformity and accordance with the following standards and regulations:

(D) Der Hersteller erklärt eigenverantwortlich, dass dieses Produkt den folgenden Standards und Vorschriften entspricht:

(NL) Wij verklaren onder onze volledige verantwoordelijkheid dat dit product voldoet aan, en in overeenstemming is met, de volgende standaarden en reguleringen:

(F) Nous déclarons sous notre seule responsabilité que ce produit est conforme aux standards et directives suivants:

(E) Declaramos bajo nuestra exclusiva responsabilidad que este producto cumple con las siguientes normas y estándares de funcionamiento:

(P) Declaramos por nossa total responsabilidade que este produto está em conformidade e cumpre as normas e regulamentações que se seguem:

(I) Dichiariamo, sotto la nostra responsabilità, che questo prodotto è conforme alle normative e ai regolamenti seguenti:

(S) Vi garanterar på eget ansvar att denna produkt uppfyller och följer följande standarder och bestämmelser:

(FIN) Vakuutamme yksinomaan omalla vastuullamme, että tämä tuote täyttää seuraavat standardit ja säädökset:

(N) Vi erklærer under vårt eget ansvar at dette produktet er i samsvar med følgende standarder og regler:

(DK) Vi erklærer under eget ansvar, at dette produkt er i overensstemmelse med følgende standarder og bestemmelser:

(H) Felelősségünk teljes tudatában kijelentjük, hogy ez a

termék teljes mértékben megfelel az alábbi szabványoknak és előírásoknak:

(CZ) Na naši vlastní zodpovednosť prehlasujeme, že je tento výrobek v souladu s následujícími standardy a normami:

(SK) Vyhlasujeme na našu výhradnú zodpovednosť, že tento výrobok je v zhode a súlade s nasledujúcimi normami a predpismi: (SLO) S polno odgovornostjo izjavljamo, da je ta izdelek v skladu in da odgovarja naslednjim standardom ter predpisom:

(PL) Deklarujemy na własną odpowiedzialność, że ten produkt spełnia wymogi zawarte w następujących normach i przepisach:

(LT) Prisiimdami visa atsakomybe deklarujame, kad šis gaminyis atitinka žemiau paminetus standartus arba nuostatus:

(LV) Apgalvojam ar visu atbildību, ka šis produkts ir saskaĀa un atbilst sekojošiem standartiem un nolikumiem:

(EST) Deklareerime meie ainuvastutusel, et see toode on vastavuses ja kooskõlas järgmiste standardite ja määrustega:

(RO) Declarăm prin această cu răspunderea deplină că produsul acesta este în conformitate cu următoarele standarde sau directive:

(HR) Izjavljujemo pod vlastitom odgovornošću da je strojem ukladan sa slijedešim standardima ili standardiziranim dokumentima i u skladu sa odredbama:

(RUS) Под свою ответственность заявляем, что данное изделие соответствует следующим стандартам и нормам:

(UA) На свою власну відповідальність заявляємо, що дане обладнання відповідає наступним стандартам і нормативам:

(GR) Δηλώνουμε υπεύθυνα ότι το προϊόν αυτό συμφώνει και τηρεί τους παρακάτω κανονισμούς και πρότυπα:

(MK) Ние под наша лична одговорност дека овој производ е во согласност со следните стандарди и регулативи:

2006/42/EU, 2014/30/EU, 2000/14/EU

LWA: 108 dB(A)

EN 12733 : 2001/A1:2009

EN ISO 12100 : 2010

EN 55012 : 2007 / A1:2009

EN 61000-6-1: 2007

**Place&Date of Issue:****Sofia, Bulgaria****15.10.2019****Brand Manager:****Krasimir Petkov**



ЕО ДЕКЛАРАЦИЯ ЗА СЪОТВЕТСТВИЕ

Евромастер Импорт Експорт ООД
Адрес: София 1231, България, "Ломско шосе" 246.

Продукт: Бензинова палцова косачка
Запазена марка: RAIDER
Модел: RD-SBM01

е проектиран и произведен в съответствие със следните директиви:

2006/42/ЕО на Европейския парламент и на Съвета от 17 май 2006 година относно машините;

2014/30/ЕС на европейския парламент и на съвета от 26 февруари 2014 година за хармонизиране на законодателствата на държавите членки относно електромагнитната съвместимост

2000/14/ЕС на Европейския парламент и на Съвета от 8 май 2000г. за сближаване на законодателствата на държавите-членки във връзка с шумовите емисии на съоръжения, предназначени за употреба извън сградите;

Шумови емисии съгласно EN ISO 3744: 2010, EN ISO 4871: 2009

Измерено ниво на звукова мощност: 105,4 dB(A)
Гарантирано ниво на звукова мощност LWA: 108 dB(A)

Нотифициран орган: 0123
TÜV SÜD Product Service GmbH
80339 MÜNCHEN Germany
и отговаря на съществените изисквания на следните стандарти:

EN 12733 : 2001/A1:2009
EN ISO 12100 : 2010
EN 55012 : 2007 / A1:2009
EN 61000-6-1: 2007

„ЕВРОМАСТЕР
ИМПОРТ - ЕКСПОРТ“
ООД

Място и дата на издаване:
София, България
15.10.2019

Бранд мениджър:
Красимир Петков



EC DECLARATION OF CONFORMITY

Euromaster Import Export Ltd.
Address: Sofia 1231, Bulgaria, 246 Lomsko shausse Blvd.

Product: lawn mower
Trademark: RAIDER
Model: RD-SBM01

is designed and manufactured in conformity with following Directives:

2006/42/EC of the European Parliament and the Council dated 17-th May 2006 on machinery

2014/30/EU of the european parliament and of the council of 26 February 2014 on the harmonisation of the laws of the Member States relating to electromagnetic compatibility

2000/14/EU of the European Parliament and of the Council of 08 May 2000 relating to the noise emission in the environment by equipment for use outdoors;
Noise emission according to standart EN ISO 3744:2010, EN ISO 4871: 2009

Measured sound power level: 105,4 dB(A)
Guaranteed sound power level LwA: 108 dB(A)

Notified body: 0123
TÜV SÜD Product Service GmbH
80339 MÜNCHEN Germany

And fulfils requirements of the following standards:

EN 12733 : 2001/A1:2009
EN ISO 12100 : 2010
EN 55012 : 2007 / A1:2009
EN 61000-6-1: 2007

Place&Date of Issue:

Sofia, Bulgaria
15.10.2019



Brand Manager:

Krasimir Petkov



DECLARAȚIE DE CONFORMITATE

Euromaster Import Export Ltd.
Adresa: Sofia 1231, Bulgaria, 246 Lomsko shausse Blvd.

Produs: Masina de tuns iarba
Trademark: RAIDER
Model: RD-SBM01

este proiectat și fabricat în conformitate cu următoarele directive Directivelor:

Directiva 2006/42/CE a Parlamentului European și a Consiliului din 17 mai 2006 privind echipamentele tehnice;

2014/30/EU of the european parliament and of the council of 26 February 2014 on the harmonisation of the laws of the Member States relating to electromagnetic compatibility

Directiva 2000/14/CE a Parlamentului European și a Consiliului din 8 mai 2000 privind apropierea legislațiilor statelor membre referitoare la zgomotul emis de echipamentele utilizate în exterior.

Zgomotul emis în conformitate cu EN ISO 3744:2010, EN ISO 4871: 2009

Măsurat nivelul puterii sonore: 105,4 dB (A)
Nivelul puterii sonore garantat este mai mic de L_{WA} : 108 dB (A)

Notified body: 0123
TÜV SÜD Product Service GmbH
80339 MÜNCHEN Germany

este în conformitate cu următoarele standarde:

EN 12733 : 2001/A1:2009
EN ISO 12100 : 2010
EN 55012 : 2007 / A1:2009
EN 61000-6-1: 2007



Locul și Data apariției:
Sofia, Bulgaria
15.10.2019

Brand Manager:
Krasimir Petkov

EXPLODED VIEW AND SPARE PARTS LIST

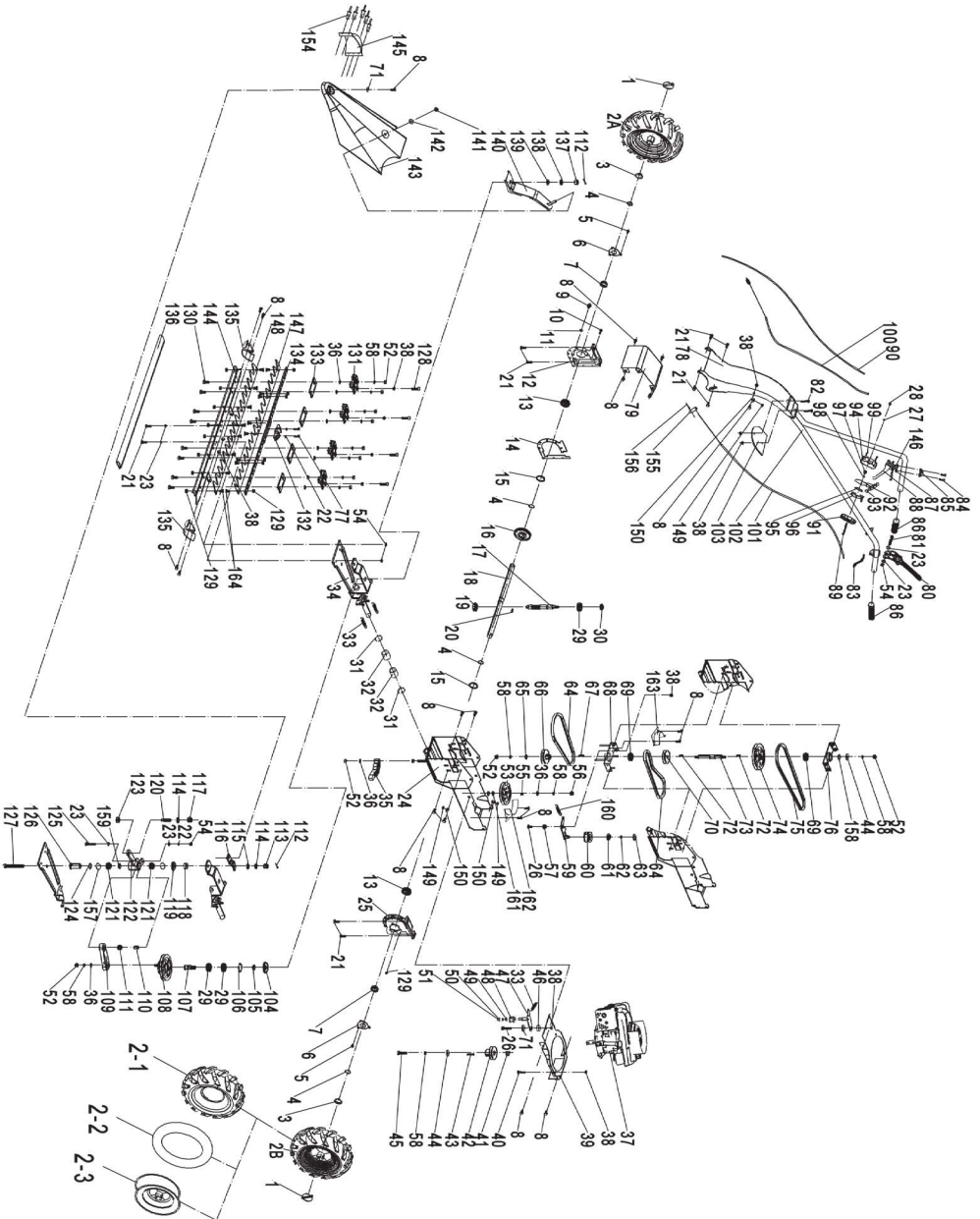

No.	PART DESCRIPTION	QT
		Y
1	Ring Lock	2
2A	Wheel (right)	1
2B	Wheel (left)	1
2-1	Wheel tire	2
2-2	Wheel tube	2
2-3	Wheel hub	2
3	Driving Shaft cap	2
4	Circlip 25	4
5	Outer Hexagon flange Bolt M6x12	6
6	Oil seal cap	2
7	Framework oil seal $\phi 25 \times \phi 40 \times 7$	2
8	Outer Hexagon flange Bolt M8x16	26
9	Outer Hexagon flange Bolt M10*1*14	2
10	Outer Hexagon flange Bolt M6*22	9
11	Washer assembly $\phi 10$	2
12	Right case	1
13	Deep groove ball bearing 6005	2
14	Gasket	1
15	Washer	2
16	Worm wheel	1
17	Worm pole	1
18	Output shaft	1
19	Deep groove ball bearing 6302	1
20	Semicircle key 5x6.5x16	1
21	Outer Hexagon flange Bolt M8x20	12
22	Spring washer 8	3
23	Flat washer 8	8
24	Engine seat assembly	1
25	Left case	1
26	Outer Hexagon flange Bolt M8x25	2
27	Flat washer 6	1
28	Locknut M6	1
29	Deep groove ball bearing 6004	3
30	Framework oil seal $\phi 20 \times \phi 32 \times 6$	1
31	Circlip 35	2
32	Bearing	2
33	Clutch Spring	3
34	Fixing board	1
35	Tension arm	1
36	Flat washer 10	11
37	Engine	1
38	Flange Locknut M8	16
39	Engine seat	1
40	Outer Hexagon flange Bolt M8x40	3
41	Small belt wheel bushing spacing	1

42	Small belt wheel	1
43	Flat key 4.78x5x35A	1
44	Flat washer $\phi 10 \times \phi 32 \times 4$	2
45	3/8 1 inch 24 tooth	1
46	Tension bushing	1
47	Clutch arm 2 assembly	1
48	Tension pulley	1
49	Deep groove ball bearing 628	2
50	Circlip 24	1
51	Circlip 8	1
52	Locknut M10	12
53	Driving Big belt wheel	1
54	Locknut M8	6
55	Flat key 4x4x15C	1
56	Outer Hexagon nut M10x1	1
57	Tension shaft bushing	1
58	Spring washer 10	13
59	Clutch arm assembly	1
60	Tension wheel	1
61	Deep groove ball bearing 6200	1
62	Circlip 10	1

62	Circlip 10	1
63	Circlip 30	1
64	Belt V13x780	2
65	Flat whaser $\phi 10 \times \phi 24 \times 2$	1
66	Cutting small belt wheel	1
67	Flat key 5x5x30A	1
68	Down bearing seat	1
69	Deep groove ball bearing 6203	2
70	Driving small belt wheel	1
71	Flat washer $\phi 8 \times \phi 22 \times 2$	2
72	Flat key 5x5x20C	2
73	Middle shaft	1
74	Big belt wheel	1
75	Belt V13x1060	1
76	Up bearing seat	1
77	Inner Hexagon Bolt M8x1x20	2
78	Handle arm	1
79	Engine seat cap	1
80	Clutch lever	1
81	Outer Hexagon Bolt M8x50	1
82	Round Head Square Neck Ccrew M8x30	2

89	Outer Hexagon Bolt M6x60	1
90	Driving clutch cable	1
91	Left throttle switch box	1
92	Throttle lever	1
93	Throttle lever Plug	2
94	Right throttle switch box	1
95	Location board	1
96	Throttle switch fixing board	1
97	Rivet	1
98	Spring washer	1
99	Screw ST.2.9x20	1
100	Throttle cable	1
101	Cutting clutch cable	1
102	Handle assembly	1
103	Handle rubber gasket	1
104	Cutting big belt wheel cover	1
105	Cutting big belt wheel bushing	1
106	Circlip 42	1

136	Blade protector	1
137	Slotted nuts M16	1
138	Spring 16	1
139	Flat washer 16	1
140	Front cover fixing seat	1
141	Locknut M12	1
142	Flat washer $\phi 13.5 \times \phi 37 \times 3$	1
143	Front cover plate	1
144	Down blade frame	1
145	Connect rod cover	1
146	Suit rivet	1
147	Integral upper blade	1
148	Integral lower blade	1
149	Nozzle sleeve	3
150	cable protector	3
154	Rivet 4x12	5
155	Stay head	1
156	Pin 1.5x20	1
157	Circlip 32	2
158	Upper bearing sleeve	1
159	Driven connecting rod bearing spacer sleeve	1
160	Clutch return spring	1
161	Large belt wheel washer	2
162	Walking a big belt wheel guard	1
163	Walking a small belt wheel guard	1
164	Hexagonal countersunk head screw	16

Машините и аксесоарите „RAIDER“ са конструирани и произведени съгласно действащите в Република България нормативни документи и стандарти за съответствие с всички изисквания за безопасност.

СЪДЪРЖАНИЕ И ОБХВАТ НА ТЪРГОВСКАТА ГАРАНЦИЯ.

Търговската гаранция, която “Евромастер Импорт-Експорт” ООД дава за територията на Република България е както следва:

- **36 месеца за всички електроинструменти от сериите: Raider Industrial, Raider Pro;**
- **36 месеца за физически лица за електроинструменти от сериите: Raider Power Tools, Raider Garden Tools;**
- **12 месеца за юридически лица за електроинструменти от сериите: Raider Power Tools, Raider Garden Tools;**
- **24 месеца за физически лица за инструменти от серията Raider Pneumatic;**
- **12 месеца за юридически лица за инструменти от серията Raider Pneumatic;**
- **24 месеца за физически лица за всички бензинови машини от сериите: Raider Power Tools и Raider Garden tools**
- **12 месеца за юридически лица за всички бензинови машини от сериите: Raider Power Tools и Raider Garden tools**
- **24 месеца за физически лица за всички крикове от серията Raider Power Tools;**
- **12 месеца за юридически лица за всички крикове от серията Raider Power Tools**

Търговската гаранция е валидна при предоставяне на гаранционна карта попълнена правилно в момента на закупуване на машината и фискален касов бон или фактура. Гаранционната карта трябва да съдържа модел, сериен номер, име подпис и печат на търговеца продал машината, подпис от страна на клиента, че е запознат с гаранционните условия и датата на покупката. Непопълнени или подправени гаранционни карти са невалидни. Машините трябва да се използват само по предназначение и в съответствие с инструкцията за употреба. За да се гарантира безопасната работа е необходимо клиента да се запознае добре с инструкциите за употреба на машината, правилата за безопасност при работа с нея и конкретното и предназначение.

Машината изисква периодично почистване и подходяща поддръжка.

Гаранцията не покрива:

- износване на цветното покритие на машината;
 - части и консумативи, които подлежат на износване, причинено от ползването като например: грес и масло, четки, водачи, опорни ролки, тампони, гумени маншони, задвижващи ремъци, спирачки, гъвкав вал с жило, лагери, семеринги, бутало с ударник на такеи и др.;
 - допълнителни аксесоари и консумативи като: ръкохватки, струйник, кутии, свредла, дискове за рязане, секачи ножове, вериги, шкурки, ограничители, полир-шайби, патронници (захвати и държачи на режещия инструмент), макарата за корда и самата корда за косачки и др.;
 - ръчен стартерен механизъм и запалителна свещ;
 - настройка на режима на работа;
 - стопяеми електрически предпазители и крушки;
 - механични повреди на корпуса и всички външни елементи на изделието, включително декоративни;
 - предпазители за очи, предпазители за режещи инструменти, гумирани плочи, закопчалки, линеали и др.;
 - охранващ кабел и щепсел;
 - цялостните повреди на инструментите, причинени от природни бедствия, като пожари, наводнения, земетресения и др.; Отпадане на гаранцията.
- Фирма “Евромастер И/Е” ООД не е отговорна за повреди причинени от трети лица, като „Електроснабдителни дружества“, повреди от външен характер, като токови удари, нестандартни охранващи напрежения и има правото да откаже гаранционно обслужване при:
- несъответстващ (или непопълнен) сериен номер на изделието с този попълнен на гаранционната карта;
 - заличен или липсващ идентификационен етикет на машината;
 - повреди възникнали при транспорт, неправилно съхранение и монтаж на машината;
 - направен опит за неоторизирана сервизна намеса в неупълномощена сервизна база;
 - повреди, които са причинени в следствие на неправилна употреба (неспазване инструкцията за експлоатация) на машината от страна на клиента или трети лица;
 - повреди причинени в резултат на използването на машината в друга среда освен препоръчаната от производителя (влажност, температура, вентилация, напрежение, запрашеност и др.);
 - повреди, причинени от попадане на външни тела в машината;
 - повреди, причинени в следствие на небрежно боравене с машината;
 - повреди причинени от работа без въздушен филтър или силно замърсен такъв;
 - при неправилно съотношение на бензин/двухтактово масло, водещо до блокиране на двигателя
 - повреда в следствие неправилно поставен или незаточен режещ инструмент;
 - повреда на редукторната кутия (предавката), причинена от недостатъчно добро смазване (с грес) на същата или механичен удар по задвижващата ос.
 - повреда на ротор или статор, изразяваща се в слепване между тях, следствие на стопяване на изолациите, причинено от продължително претоварване;

- повреда на ротор или статор причинена от претоварване или нарушена вентилация, изразяваща се в промяна на цвета на колектора или намотките;
- натрупан нагар или запушен ауспук – резултат от предозиране на количеството масло в двутактовата смес.
- липса на масло за режещата верига или незаточена (изхабена) верига;
- запушена горивна система;
- липсват защитни дискове, опорни плотове или други компоненти които са част от конструкцията на инструмента и са предназначени за осигуряването на безопасната му и правилна експлоатация;
- захранващият кабел на инструмента е удължаван или подменян от клиента;
- повредата е причинена от претоварване или липса на вентилация, недостатъчно или неправилно смазване на движещите се компоненти на изделието;
- износване или блокирани лагери поради претоварване, продължителна работа или прах;
- разбито лагерно гнездо от блокиран лагер или разбита втулка;
- разбит шпонково или резбово съединение;
- повреда в ел.ключ или електронно управление причинена от прах или счупване;
- повредена редукторна кутия (глава) причинено от застопяващия механизъм;
- поява на необичайна хлабина между бутало и цилиндър в резултат на претоварване, продължителна работа или прах;
- затягане между бутало и цилиндър в резултат на претоварване, продължителна работа или прах;
- повредено централно колело и спиратка (променен цвят) – дължи се на работа с блокирана спиратка;
- спуквания по корпуса, причинени от неправилен монтаж на свързващи тръби, фитинги и подобни;
- липса на компоненти които са част от конструкцията на инструмента и са предназначени за осигуряването на безопасната му и правилна експлоатация;
- на всички водни помпи (без потопяемите) и хидрофори трябва да бъде монтиран възвратен клапан на входящия отвор. При хидрофорите периодично се проверява налягането на металния контейнер(налягането трябва да бъде в границите 1.5 – 2 bar).
- **ВНИМАНИЕ!** Хидрофорите Raider с механичен пресостат не изключват автоматично при липса на вода!
- повреда причинена от работа „на сухо“ без вода, която се изразява в деформация на уплътненията и компонентите на помпната част.
- повреди причинени от замръзване и прекомерно прегряване;

Срокът за отремонтване на приети в сервиза машини е в рамките на един месец.

Сервизите не носят отговорност за машини, не потърсени от собствениците им един месец след законния срок за ремонт!

Търговската гаранция за батерии и зарядни устройства, която “Евромастер Импорт-Експорт” ООД дава за територията на Република България, е както следва:

- **18 месеца за батерията и зарядното устройство от сериите: Raider Industrial, Raider Pro;**
- **12 месеца за батерията и зарядното устройство от сериите: Raider Power Tools, Raider Garden Tools;**

Гаранционният срок започва да тече от датата на закупуване. Гаранцията покрива всички дефекти, възникнали при правилно ползване на батерията и зарядното устройство, съобразно инструкцията за употреба. “Евромастер Импорт-Експорт” ООД осигурява гаранция, приложима при избраните по-долу условия, чрез безплатно отстраняване на дефекти на продукта, за които в рамките на гаранционния срок може да се докаже, че се дължат на дефекти в материала или при производството. Търговската гаранция е валидна при предоставяне на гаранционната карта на машината, попълнена правилно в момента на закупуване на продукта и фискален касов бон или фактура. Гаранционната карта трябва да съдържа модел и сериен номер на акумулаторната машина, окомплектована с батерия и зарядно устройство, име, подпис и печат на търговеца продал комплекта акумулаторен електроинструмент, подпис от страна на клиента, че е запознат с търговските условия и датата на покупката.

Гаранцията не покрива:

- износване на цветното покритие на батерията и зарядното устройство;
- повреди възникнали при транспорт, механични повреди /на корпуса и всички външни елементи на батерията и зарядното, включително декоративни/, при други външни въздействия и природни бедствия като пожари, наводнения, земетресения;
- дефекти от амортизация, нормално износване и изхабяване; Гаранцията за батерията и зарядното устройство отпада в случаите на:
- несъответстващ (или непълнен) сериен номер на комплекта акумулаторен електроинструмент с този попълнен на гаранционната карта;
- нарушение на целостта, изтриване или липса на етикета на производителя върху батерията и зарядното устройство;
- всички случаи на повреди, причинени от неправилна употреба (неспазване инструкцията за експлоатация), изпускане, удар, заливане с течности, небрежно боравене, и в случаи, че всички клетки в батерията са изтощени под критичния минимум;
- зареждане с неоригинални зарядни устройства, захранващият кабел на зарядното устройство е удължаван или подменян от клиента, или други външни въздействия в противоречие с изискванията на производителя;

- когато е правен опит за ремонт, монтаж, демонтаж, модификация от потребителя или промени от неупълномощени лица или фирми;
- при използване на батерията и зарядното устройство не по предназначение;
- повреди причинени в резултат на използването и съхранението на батерията и/или зарядното в друга среда освен препоръчаната от производителя (влажност, температура, вентилация, напрежение, запрашеност и др.);
- при токови удари, гръмотевици, наводнения, пожари, други външни въздействия;
- при работа с нестандартна захранваща мрежа и с други неподходящи или нестандартни устройства;

Срокът за отремонтване на приети в сервиза батерии и зарядни устройства е в рамките на законния срок за ремонт- един месец, след който сервизите не носят отговорност в случай, че не са потърсени. Законната гаранция е съгласно изискванията на ЗЗП.

Независимо от търговската гаранция продавачът отговаря за липсата на съответствие на потребителската стока с договора за продажба съгласно гаранцията по чл. 112 – 115.

Чл. 112. (1) При несъответствие на потребителската стока с договора за продажба потребителят има право да предяви рекламация, като поиска от продавача да приведе стоката в съответствие с договора за продажба. В този случай потребителят може да избира между извършване на ремонт на стоката или замяната ѝ с нова, освен ако това е невъзможно или избраният от него начин за обезщетение е непропорционален в сравнение с другия.

(2) Смята се, че даден начин за обезщетяване на потребителя е непропорционален, ако неговото използване налага разходи на продавача, които в сравнение с другия начин на обезщетяване са неразумни, като се вземат предвид:

1. стойността на потребителската стока, ако нямаше липса на несъответствие;
2. значимостта на несъответствието;
3. възможността да се предложи на потребителя друг начин на обезщетяване, който не е свързан със значителни неудобства за него.

Чл. 113. (1) Когато потребителската стока не съответства на договора за продажба, продавачът е длъжен да я приведе в съответствие с договора за продажба.

(2) Привеждането на потребителската стока в съответствие с договора за продажба трябва да се извърши в рамките на един месец, считано от предявяването на рекламацията от потребителя.

(3) След изтичането на срока по ал. 2 потребителят има право да развали договора и да му бъде възстановена заплатената сума или да иска намаляване на цената на потребителската стока съгласно чл. 114.

(4) Привеждането на потребителската стока в съответствие с договора за продажба е безплатно за потребителя. Той не дължи разходи за експедиране на потребителската стока или за материали и труд, свързани с ремонта ѝ, и не трябва да понася значителни неудобства.

(5) Потребителят може да иска и обезщетение за претърпените вследствие на несъответствието вреди.

Чл. 114. (1) При несъответствие на потребителската стока с договора за продажба и когато потребителят не е удовлетворен от решаването на рекламацията по чл. 113, той има право на избор между една от следните възможности:

1. разваляне на договора и възстановяване на заплатената от него сума;
2. намаляване на цената.

(2) Потребителят не може да претендира за възстановяване на заплатената сума или за намаляване цената на стоката, когато търговецът се съгласи да бъде извършена замяна на потребителската стока с нова или да се поправи стоката в рамките на един месец от предявяване на рекламацията от потребителя.

(3) Търговецът е длъжен да удовлетвори искане за разваляне на договора и да възстанови заплатената от потребителя сума, когато след като е удовлетворил три рекламации на потребителя чрез извършване на ремонт на една и съща стока, в рамките на срока на гаранцията по чл. 115, е налице следваща поява на несъответствие на стоката с договора за продажба.

(4) Потребителят не може да претендира за разваляне на договора, ако несъответствието на потребителската стока с договора е незначително. Чл. 115. (1) Потребителят може да упражни правото си по този раздел в срок до две години, считано от доставянето на потребителската стока.

(2) Срокът по ал. 1 спира да тече през времето, необходимо за поправката или замяната на потребителската стока или за постигане на споразумение между продавача и потребителя за решаване на спора.

(3) Упражняването на правото на потребителя по ал. 1 не е обвързано с никакъв друг срок за предявяване на иск, различен от срока по ал. 1.

ГАРАНЦИОННА КАРТА

МОДЕЛ.....

СЕРИЕН №.....

СРОК.....

(за подробности виж гаранционните условия)

№, дата на фактура / касов бон.....

ДАНИИ ЗА КУПУВАЧА

ИМЕ/ФИРМА.....

(попълва се от служителя)

АДРЕС.....

(попълва се от служителя)

ПОДПИС НА КУПУВАЧА.....

(запознат съм с гаранционните условия и правилата за експлоатация, изделието е в техническа изправност и окомплектовка)

ДАНИИ ЗА ПРОДАВАЧА

ИМЕ/ФИРМА.....

(попълва се от служителя)

АДРЕС.....

(попълва се от служителя)

ДАТА/ПЕЧАТ.....

СЕРВИЗЕН ПРОТОКОЛ

Приеман протокол	Дата на приемане	Описание на дефекта	Дата на предаване	Подпис

Централен сервиз: София, бул: "Ломско шосе" 246, тел.: 0700 44 155 (безплатен за цялата страна)

e-mail: info@euromasterbg.com

RAIDER®

WARRANTY CARD

MODEL.....

SERIAL №

TERM

(for details see the warranty conditions)

№, date of invoice / cash receipt.....

DETAILS OF BUYER

NAME / COMPANY

(be filled in by the employee)

ADDRESS.....

(be filled in by the employee)

SIGNATURE OF BUYER.....

(I am familiar with warranty conditions and the operating device is in good working order and accessory)

DETAILS OF SELLER

NAME / COMPANY

(be filled in by the employee)

ADDRESS

(be filled in by the employee)

DATE / STAMP

SERVICE REPORT

Receiving Protocol	Date of adoption	Description of the defect	Date of transmission	Signature

Central Service: Bulgaria, Sofia, "Lomsko shose" 246, tel .: +359 700 44 155 (free for the whole country)

GARANTIA PRESUPUNE REPARAREA GRATUITA A DEFECTELOR DATORATE PRODUCATORULUI, IN CADRUL TERMENULUI DE GARANTIE

1. Vanzatorul care comercializeaza produsul are obligatia sa faca demonstratia de functionare a produsului si sa explice consumatorului modul de utilizare al acestuia, in cazul in care consumatorul solicita acest lucru.

2. Produsul defect va fi receptionat de catre unitatea de service de care apartine care va efectua diagnosticarea defectului.

3. Unitatea service are obligatia de a efectua diagnosticarea, expertizarea si depanarea, in perioada de garantie, gratuit, in cel mult 15 zile de la data inregistrarii reclamatiei consumatorului. In cazul in care produsul nu poate fi reparat, el va fi inlocuit imediat dupa ce se constata imposibilitatea folosirii acestuia, cu un produs similar, acordandu-se un nou termen de garantie care va curge de la data preschimbării produsului sau i se va restitui beneficiarului contravaloarea produsului. Agentul economic are aceleasi obligatii pentru produsul inlocuit ca si pentru produsul vandut initial.

4. Durata termenului de garantie se prelungeste cu termenul scurs de la data la care consumatorul a reclamat defectarea produsului, pana la data repunerii in functiune a acestuia, acest fapt fiind in scris in certificatul de garantie de catre unitatea service care a executat reparatia.

5. Pentru a beneficia de garantie, cumparatorul are obligatia de a respecta instructiunile de utilizare/ intretinere predate de vanzator o data cu produsul si de a nu permite interventii asupra produsului din partea unor persoane neautorizate sa acorde service.

6. In cazul unor defectiuni aparute in cadrul termenului de garantie, cumparatorul se va prezenta la unitatea service cu bonul/factura de cumparare, certificatul de garantie si reclamatia referitoare la deficiențele produsului.

7. Vanzatorul este obligat fata de consumator, pentru produsul reclamat in cadrul termenului de garantie, sa asigure si sa suporte toate cheltuielile pentru repararea sau inlocuirea acestuia, precum si cheltuielile de diagnosticare, expertizare, ambalare si transport.

8. Producatorul si vanzatorul sunt exonerati de obligatiile lor privind garantia, daca defectiunea s-a produs din cauza nerespectarii de catre consumator a instructiunilor de utilizare, intretinere, manipulare, transport, depozitare, cuprinse in documentatia care insoteste produsul.

9. Vanzatorul este obligat sa asigure repararea sau inlocuirea gratuita a produsului dupa expirarea termenului de garantie, in cazul in care defectiunea s-a datorat unor vicii ascunse, confirmate prin expertize tehnice efectuate de un organism neutru, aparute in cadrul duratei medii de utilizare a acestuia, caz in care cheltuielile aferente vor fi suportate de vanzator.

10. ATENTIE! RESPECTATI INTOCMAI INSTRUCTIUNILE DIN MANUALUL DE UTILIZARE A PRODUSULUI!

11. La expirarea perioadei de garantie (postgarantie) depanarea produsului se va efectua contra cost, la solicitarea clientului.

12. La efectuarea unor lucrari service pentru lucrarea de remediere a defectului, in cazul in care lucrarea nu necesita utilizarea de piese de schimb, prestatorul va acorda pentru lucrare obligatoriu o garantie de cel putin 3 luni.

13. Lista unitatilor service este mentionata in prezentul certificate de garantie.

ΕΞΟΥΣΙΑ »RAIDER» ΕΧΕΙ ΣΧΕΔΙΑΣΤΕΙ ΚΑΙ ΚΑΤΑΣΚΕΥΑΣΤΕΙ ΣΥΜΦΩΝΑ ΜΕ ΤΗ ΔΗΜΟΚΡΑΤΙΑ ΤΗΣ ΒΟΥΛΓΑΡΙΑΣ ΣΤΟΥΣ ΚΑΝΟΝΙΣΜΟΥΣ ΚΑΙ ΤΑ ΠΡΟΤΥΠΑ ΓΙΑ ΤΗ ΣΥΜΜΟΡΦΩΣΗ ΜΕ ΟΛΕΣ ΤΙΣ ΑΠΑΙΤΗΣΕΙΣ ΑΣΦΑΛΕΙΑΣ.

ΠΕΡΙΕΧΟΜΕΝΟ ΚΑΙ ΠΕΔΙΟ ΕΦΑΡΜΟΓΗΣ ΤΗΣ ΕΜΠΟΡΙΚΗΣ ΕΓΓΥΗΣΗΣ

Η περίοδος εγγύησης "Euromaster Import-Export ΕΠΕ δίνει το έδαφος της Βουλγαρίας είναι 24 μήνες.
Χρήστης έχει δικαίωμα να δωρεάν υπηρεσία επιδιόρθωσης ασφαλισμένος περιόδου εγγύησης, εφόσον η κάρτα εγγύησης συμπληρωθεί σωστά φτιαγμένο με υπογραφή και σφραγίδα αντιπρόσωπο, πώλησε τη μονάδα, η οποία υπεγράφη από τον πελάτη ότι έχει επίγνωση των συνθηκών εγγύησης και φορολογική ταμειακή μηχανή απόδειξη ή τιμολόγιο αναγράφεται η ημερομηνία της αγοράς.
Επισκευή και Επιστροφές γίνονται δεκτές μόνο καθαρίζονται μηχανές!
Κατάργηση αναγνωρίζεται από ελάττωμα εγγύησης μας, έχει ως εξής: κατά την κρίση μας, είμαστε ελεύθεροι επισκευή ελαττωματικών όργανο ή να αντικατασταθούν με νέα, όπως η εγγύηση δεν ανανεώνεται.
Οι συσκευές πρέπει να χρησιμοποιούνται μόνο κατάλληλα και σύμφωνα με τις οδηγίες.
Για να εξασφαλιστεί η ασφαλής λειτουργία είναι υποχρέωση των πελατών να είναι εξοικειωμένοι με οδηγίες για τη χρήση των κανόνων ασφαλείας ισχύς του εργαλείου, όταν ασχολούνται με αυτό και κυρίως ο σκοπός της. Η μονάδα απαιτεί περιοδικός καθαρισμός και η σωστή συντήρηση.
Η εγγύηση δεν καλύπτει:
- Να φοράτε χρώματος των εργαλείων
- Ανταλλακτικά και αναλώσιμα, τα οποία υπόκεινται σε φθορά που προκαλείται από τη χρήση, όπως: λίπη, λάδια, πινέλα, οδηγοί, οδοστρωτήρες, τα μαξιλάρια, οι κινητήριιοι ιμάντες, εύκαμπτο άξονα σύρμα, ρουλεμάν, σφραγίδες, πιστόνι με ένα σφυρί συρραπτικά, κ.λπ.
- Αξεσουάρ και αναλώσιμα όπως: λαβές, τη μύτη, μπαταρίες, περιπτώσεις, φορητοτές, τρυπάνια, δίσκοι κοπής, σμίλη μαχαίρια, αλυσίδες, γυαλόχαρτο, στάσεις, δίσκοι για στίλβωση, σοκ (grit, κάτοχος του εργαλείο κοπής) για να τροχών καλώδιο το ίδιο καλώδιο για μηχανές κουρέματος γκαζόν, κ.λπ.
- Χωνευτό ασφάλειες και λάμπες
- Μηχανική βλάβη στο κύτος και όλα τα εξωτερικά μέρη της συσκευής, συμπεριλαμβανομένων των διακοσμητικών
- Ασφάλειες μάτι ασφάλειες εργαλεία κοπής, πλάκες από καουτσούκ, κουφώματα, χάρακες, κ.λπ.
- Το καλώδιο και το βύσμα
- Η συνολική ζημία σε πράξεις που προκλήθηκαν από φυσικές καταστροφές όπως πλημμύρες πυρκαγιές,, σεισμοί κ.λπ.
Απόσυρση από την εγγύηση
"Euromaster I / E Ltd έχει το δικαίωμα να αρνηθεί την παροχή υπηρεσιών εγγύησης, σε περιπτώσεις κατά τις οποίες:
- Ασυνηθής (ή κενό) τον αύξοντα αριθμό του άρθρου αυτού με μια συμπληρωμένη κάρτα εγγύησης
- Indetifikatsionniyat να αφαιρεθεί το σήμα ή εντελώς λείπει ένα

- Προσπαθεί να ανεπίτρεπτη παρέμβαση στην παράνομη κατασκήνωση βάσης υπηρεσία
- Ζημιές που προκλήθηκαν λόγω κακής χρήσης (μη οδηγίες) της συσκευής από τον πελάτη ή σε τρίτους
- Ζημία που προκαλείται λόγω της απρόσεκτο χειρισμό της συσκευής
- Βλάβη στο στροφείο ή στάτη, που αποτελείται από το δέσιμο μεταξύ τους, λόγω της τήξης των μόνωσης που προκαλούνται από τη συνεχόμενη υπερφόρτωση
- Βλάβη στο πο στροφείο ή στάτη που προκαλούνται από υπερφόρτωση ή διαταραχή αερισμού, εκφράζεται στην αλλαγή του συλλέκτη ή περιελίξεις
- Δεν υπάρχει προστατευτικό δίσκοι, πλάκες στήριξης ή άλλες συνιστώσες που αποτελούν μέρος της δομής του μέσου και έχουν ως στόχο να εξασφαλίζει την ασφαλή και σωστή λειτουργία του
- Το καλώδιο του οργάνου επεκτείνεται ή να αντικατασταθεί από τον πελάτη
- Ζημιές που προκλήθηκαν από υπερφόρτωση ή η έλλειψη αερισμού και ανεπαρκή λίπανση των κινούμενων εξαρτημάτων
- Ρουλεμάν φθορά ή μπλοκαριστεί λόγω υπερφόρτωσης, συνεχή λειτουργία ή σε σκόνη
- Broken φέρει κολάρο
- Λαμβάνοντας σπασμένα στρατόπεδο φωλιά μπλοκάρει ή σπασμένο κολάρο
- Παραβίαση της ακεραιότητας των δοντιών των αλειετικών εργαλείων (σπασμένα, φθαρμένα)
- Broken shronkono ή γαζών
- El.klyuch Παράλειψη ή ηλεκτρικό σύστημα ελέγχου που προκαλούνται από τη σκόνη ή ρήξη
- Broken κιβώτιο ταχυτήτων (το κεφάλι) που προκαλείται από την κλειδαριά μηχανισμό
- Η εμφάνιση αφύσικη απόσταση μεταξύ εμβόλου και κυλίνδρου, ως αποτέλεσμα της υπερφόρτωσης, συνεχή λειτουργία ή σε σκόνη
- Σύμφιξη μεταξύ εμβόλου και του κυλίνδρου, ως αποτέλεσμα της υπερφόρτωσης, συνεχή λειτουργία ή σε σκόνη
- Κατεστραμμένα φυγόκεντρες τροχο και φρένο (αποχρωματισμός) - που οφείλεται στην εργασία κατά το δεσμευμένο φρένο
Η προθεσμία για ένα ανακαινισμένο εγκρίθηκε το ηλεκτρικό υπηρεσία είναι μέσα σε ένα μήνα.
Εργαστήρια δεν είναι υπεύθυνοι για τα εργαλεία, αζήτητα από τους ιδιοκτήτες τους ένα μήνα μετά την νόμιμη προθεσμίας για επισκευή!
Ανεξάρτητα από την εμπορική εγγύηση, ο πωλητής είναι υπεύθυνος για την έλλειψη συμμόρφωσης των καταναλωτικών αγαθών με τη σύμβαση για την πώληση στο πλαίσιο της ΣΕΣ.

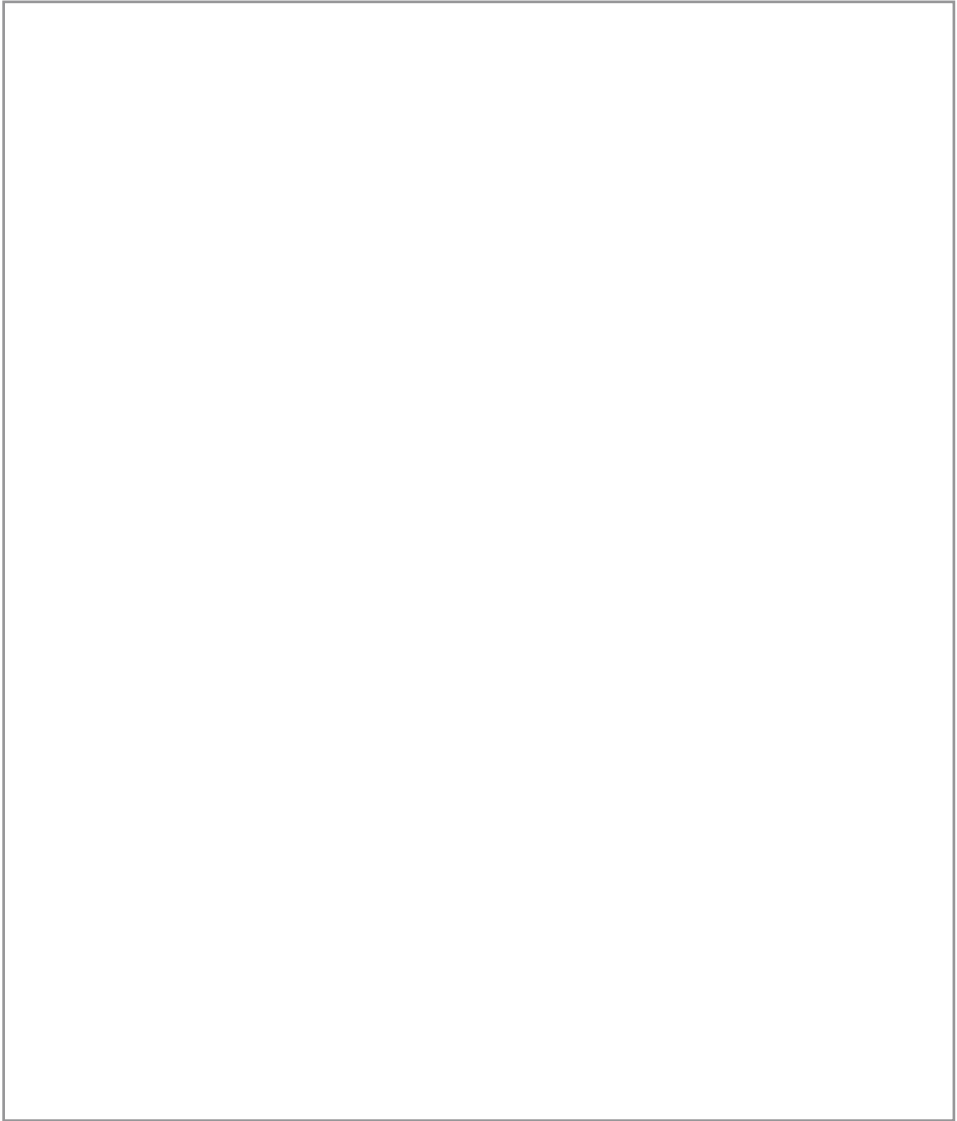

1231, Sofia, Bulgaria, 246 Lomsko shose Blvd.

tel.: +359 700 44 155

fax: + 359 2 934 00 90

e-mail: info@euromasterbg.com

www.euromasterbg.com

