

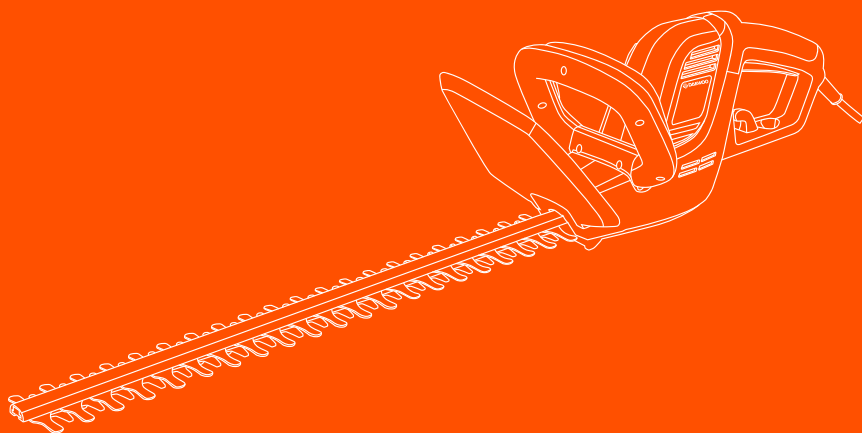

**DAEWOO**  
POWER PRODUCTS

**DHT580-14-460**

**ELECTRIC HEDGE TRIMMER / ХРАСТОРЕЗ ЕЛЕКТРИЧЕСКИ**



**USER'S MANUAL**

**ОРИГИНАЛНА ИНСТРУКЦИЯ ЗА ЕКСПОАТАЦИЯ**

Manufactured under license of Daewoo International Corporation, Korea  
Произведено по лиценз на Daewoo International Corporation, Korea



# INDEX

1. SAFETY .....	3
2. FUNCTIONS .....	6
3. OPERATING INSTRUCTIONS .....	7
4. MAINTENANCE & SERVICING .....	8
5. TECHNICAL SPECIFICATIONS .....	9
6. PARTS LIST & DIAGRAM .....	9
7. CE DECLARATION OF CONFORMITY.....	20
8. WARRANTY .....	21

## 1. SAFETY



This is the safety alert symbol. It is used to alert to potential personal injury hazards. Obey all safety messages that follow this symbol to avoid possible injury or death.

**⚠ DANGER**

Indicates a hazardous situation which, if not avoided, will result in death or serious injury.

**⚠ WARNING**

Indicates a hazardous situation which, if not avoided, could result in death or serious injury.

**⚠ CAUTION**

Indicates a hazardous situation which, if not avoided, could result in death or serious injury.

**NOTICE****CAUTION**

Addresses practices not related to personal injury.

**⚠ WARNING**

**READ ALL INSTRUCTIONS.**

1. **WARNING:** The cord of this product contains lead, a chemical known to cause cancer, and birth defects or other reproductive harm. Wash hands after handling.

2. **Extension Cord** - Make sure your extension cord is in good condition. When using an extension cord, be sure to use one heavy enough to carry the current your product will draw. An undersized extension cord will cause a drop in line voltage resulting in loss of power and overheating.

3. **Recommendation for the use of a residual current device with a tripping current of 30 mA or less**

### Connecting Cords

To reduce the risk of the cords pulling apart during operation:

- Make a loop in the extension cord, and press that cord loop through the hole in the handle.
- Hook that cord loop around the cord hook.
- Make sure the Trigger is released, then plug the cord ends together.

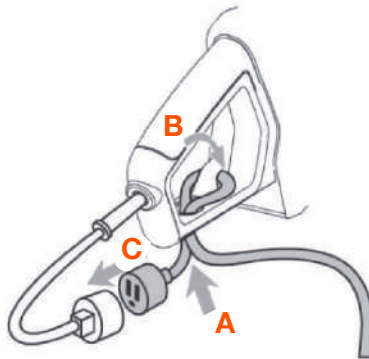

## Personal Safety

1. Dress Properly - Do not wear loose clothing or jewelry. They can be caught in moving parts. Use of rubber gloves and substantial footwear is recommended when working outdoors.
2. Wear protective hair covering to contain long hair.
3. Wear ANSI-approved safety goggles and heavy-duty work gloves. Use face or dust mask if operation is dusty. 
4. Avoid Unintentional Starting - Do not carry plugged-in appliance with finger on switch. Be sure switch is off when plugging in.
5. Do not Overreach - Keep proper footing and balance at all times.
6. Stay Alert - Watch what you are doing. Use common sense. Do not operate appliance when you are tired.
7. People with pacemakers should consult their physician(s) before use. Electromagnetic fields in close proximity to heart pacemaker could cause pacemaker interference or pacemaker failure. In addition, people with pacemakers should:  
Avoid operating alone
  - Don't use with power switch locked on
  - Properly maintain and inspect to avoid electrical shock.
  - Any power cord must be properly grounded. Ground Fault Circuit Interrupter (GFCI) should also be implemented –it prevents sustained electrical shock.
8. Keep hands and feet away from cutting area.

## Gardening Appliance Use and Care

1. Avoid Dangerous Environment -Do not use appliances in damp or wet locations.
2. Do not Use In Rain.
3. Keep Children Away - All visitors should be kept at a distance from work area.
4. When servicing use only identical replacement parts.
5. Use Right Appliance - Do not use appliance for any job except that for which it is intended.
6. Do not Force Appliance - It will do the job better and with less likelihood of injury at the rate for which it was designed.
7. Store Idle Appliances Indoors - When not in use, appliances should be stored indoors in dry, and high or locked-up place - out of reach of children.
8. Maintain Appliance With Care - Keep cutting edge sharp and clean for best performance and to reduce the risk of injury. Follow instructions for lubricating and changing accessories. Inspect appliance cord periodically, and if damaged, have it repaired by an authorized service facility. Inspect extension cords periodically and replace if damaged. Keep handles dry, clean, and free from oil and grease.
9. Check Damaged Parts - Before further use of the appliance, a guard or other part that is damaged should be carefully checked to determine that it will operate properly and perform its intended function. Check for alignment of moving parts, binding of moving parts, breakage of parts, mounting, and any other condition that may affect its operation. A guard or other part that is damaged should be properly repaired or replaced by a qualified technician unless indicated elsewhere in this manual.
10. Disconnect Appliance - Disconnect the appliance from the power supply when not in use, before servicing, when changing accessories such as blades, and the like.
11. Keep guards in place and in working order.
12. Keep blades sharp.

## Vibration Hazard

This appliance vibrates during use. Repeated or long-term exposure to vibration may cause temporary or permanent physical injury, particularly to the hands, arms and shoulders. To reduce the risk of vibration-related injury:

1. Anyone using vibrating appliances regularly or for an extended period should first be examined by a doctor and then have regular medical check-ups to ensure medical problems are not being caused or worsened from use. Pregnant women or people who have impaired blood circulation to the hand, past hand injuries, nervous system disorders, diabetes, or Raynaud's Disease should not use this appliance. If you feel any symptoms related to vibration (such as tingling, numbness, and white or blue fingers), seek medical advice as soon as possible.
2. Do not smoke during use. Nicotine reduces the blood supply to the hands and fingers, increasing the risk of vibration-related injury.
3. Wear suitable gloves to reduce the vibrations on the user.
4. Use appliances with the lowest vibration.
5. Include vibration-free periods each day of work.
6. Grip appliance as lightly as possible (while still keeping safe control of it). Let the appliance do the work.
7. To reduce vibration, maintain the appliance as explained in this manual. If any abnormal vibration occurs, stop use immediately.

### General Safety

1. The blade will continue to move for a few seconds after use. Allow it to stop completely and unplug it before putting the appliance down, making any adjustments, or servicing the appliance.
2. Do not use in rain, snow, sprinklers, or wet grass.
3. Use only during daylight hours.
4. Carefully inspect the Blade Assembly before plugging in the Trimmer. Do not use Trimmer if any part of the Blade Assembly is bent, dull, or damaged.
5. Cover the Blade Assembly with the Sheath after every use.
6. The Trigger and Safety Switch are important safety devices. Do not disable or tie down either Trigger or Safety Switch.
7. Do not cut toward your body or face.
8. Do not use appliance for other than intended use.
9. Maintain labels and nameplates on the appliance. These carry important safety information. If unreadable or missing, contact IntelliBrands for a replacement.
10. The warnings, precautions, and instructions discussed in this instruction manual cannot cover all possible conditions and situations that may occur. It must be understood by the operator that common sense and caution are factors which cannot be built into this product, but must be supplied by the operator.



Read the **ENTIRE IMPORTANT SAFETY INSTRUCTIONS** section at the beginning of this manual including all text under subheadings therein before set up or use of this product.

### **⚠ WARNING**

#### **TO PREVENT SERIOUS INJURY FROM ACCIDENTAL OPERATION:**

Make sure that the Power Switch/Trigger is in the **o**-position and unplug the tool from its electrical outlet before performing any procedure in this section.

Note: For additional information regarding the parts listed in the following pages, refer to the Assembly Diagram near the end of this manual.

## Assembly

### Install Guard:

1. Slide tabs on Guard (45) into slots on the sides of the Housing.
2. Make sure Guard is aligned correctly, as show in Figure A.
3. Note: Guard is designed to be permanently installed. It cannot be removed or repositioned after installation.
4. Attach Guard to Housing, using two One-way Screws (44).

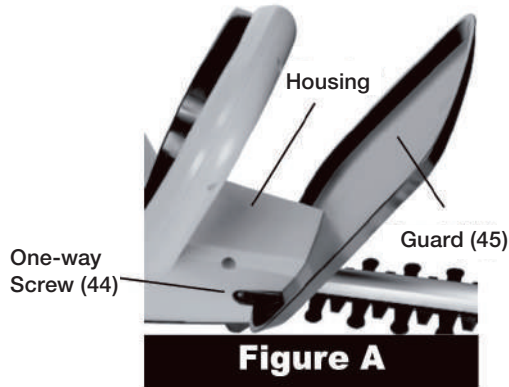

### Available Accessories/Attachments

Use of any accessory or attachment may increase the risk of serious injury. Accessories and attachments are not available for this product.

## 2. FUNCTIONS

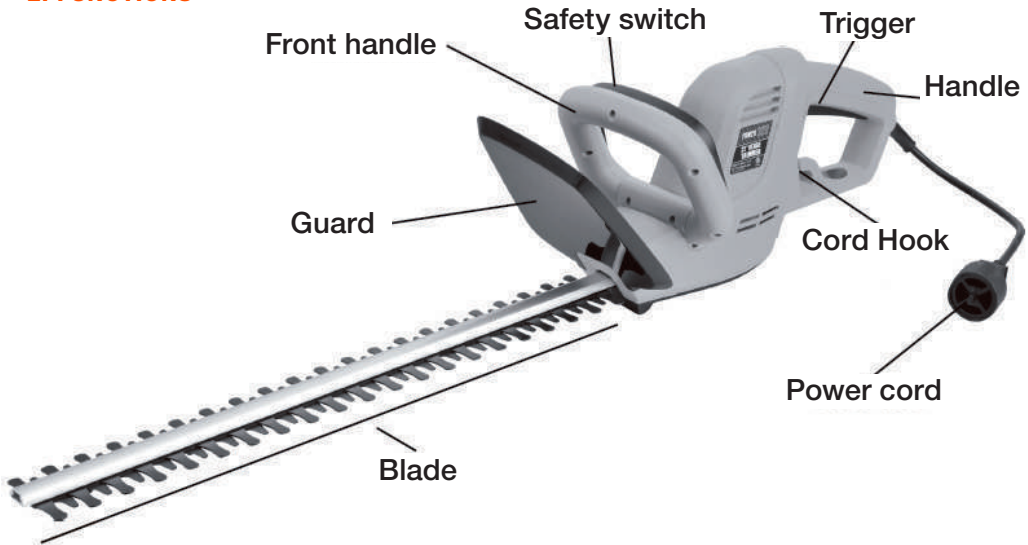

#### Trigger and Safety Switch:

To increase safety, these have to be used together to activate the Trimmer. The Safety Switch has to be squeezed first to allow the Trigger to operate. Keep your hands on the Handle and Front Handle at all times during operation. The Blade will coast to a stop after the Trigger is released.

### 3. OPERATING INSTRUCTIONS



Read the ENTIRE IMPORTANT SAFETY INFORMATION section at the beginning of this manual including all text under subheadings therein before set up or use of this product.

#### Using Cord Hook

1. An extension cord (sold separately) will be required. Ensure that the extension cord is an outdoor type extension cord and that it is the correct design to accept this appliance's plug.
2. **WARNING! TO PREVENT ELECTRIC SHOCK AND SERIOUS PERSONAL INJURY:** The extension cord must remain secured to the appliance's plug.
3. Secure the extension cord using the cord hook as explained below.
  - a) Make a loop in the extension cord, and press that cord loop through the hole in the handle. 
  - b) Hook that cord loop around the cord hook.
  - c) Make sure the Trigger is released, then plug the cord ends together.

#### General Operation

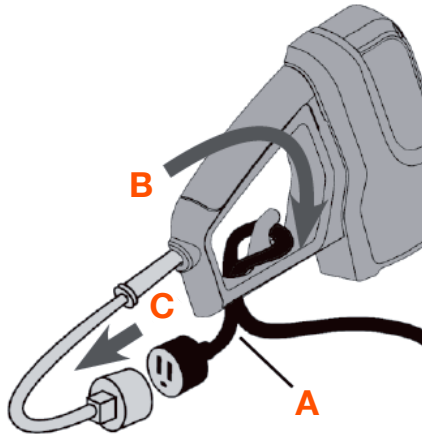

1. Before operating the gardening appliance, put on ANSI-approved safety goggles and other safety gear. Safety goggles and other safety gear are sold separately.
  2. Mark on the hedge you will trim using stakes and marking string (sold separately). Remove all decorations, lighting fixtures, and cords from the area. Search for all branches thicker than 5/8 diameter and cut to length using loppers (sold separately).
- WARNING! TO PREVENT SERIOUS INJURY FROM ELECTRIC SHOCK:** Keep Power Cord away from hedge and cutting area. If Power Cord is cut or damaged immediately disconnect it from outlet.



3. When the area is clear, hold the Blade near the hedge and squeeze the Safety Switch first, then the Trigger to start the Trimmer. **WARNING! TO PREVENT SERIOUS INJURY:** Keep your hands on the Handle and Front Handle at all times during operation. **NOTICE:** Be careful to avoid contacting any chain-link or wire fence, they may damage the Blade.

4. Take off layers of plant material gradually, using multiple passes. This will help avoid damaging the hedge, and will help prevent accidentally cutting thick branches or other objects hidden within the hedge.

5. If the Trimmer gets stuck on a branch:

a Unplug the Power Cord.

b Remove the Blade from the branch.

c Cut the branch to the desired length using a lopper (sold separately).

**WARNING! TO PREVENT SERIOUS INJURY:** Wait for the Blade to stop completely before putting down the Trimmer. The Blade will briefly keep moving, even after the Trigger has been released.

6. To prevent accidents, release the Trigger to turn off the Trimmer and unplug it after use. Clean and lubricate the Blade using a light machine oil, cover the Blade with the Sheath, then store the appliance indoors out of children's reach.

#### 4. MAINTENANCE & SERVICING



Servicing Procedures not specifically explained in this manual must be performed only by a qualified technician.



**TO PREVENT SERIOUS INJURY FROM ACCIDENTAL OPERATION:** Make sure that the Power Switch/Trigger is in the off-position and unplug the tool from its electrical outlet before performing any procedure in this section.

**TO PREVENT SERIOUS INJURY FROM TOOL FAILURE:**

Do not use damaged equipment. If abnormal noise or vibration occurs, have the problem corrected before further use.

#### Cleaning, Maintenance, and Lubrication

1. **BEFORE EACH USE**, inspect the general condition of the tool. Check for:

- loose hardware
- misalignment or binding of moving parts, especially Blade assembly
- damaged cord/electrical wiring
- cracked or broken parts
- any other condition that may affect its safe operation.

2. **AFTER USE**, clean external surfaces of the appliance with clean, moist cloth. Lubricate Blade using a light machine oil.

3. Blade nicks that interfere with normal Blade movement can be removed after disconnecting the Power Cord using a file (sold separately).

4. **WARNING!** If the supply cord of this appliance is damaged, it must be replaced only by a qualified service technician.

5. Do not store near fertilizer or other gardening chemicals. They may accelerate corrosion, making the tool unsafe.

## 5. TECHNICAL SPECIFICATIONS

Power: 580 W  
 No load speed: 1700 rpm  
 Cutting diameter: 14 mm  
 Cutting length: 460 mm  
 Cable length: 35 cm  
 Noise emission (EN60745-1) : LwA 101 dB(A)  
 Vibrations level: 4.345 m/s<sup>2</sup>  
 K = 1.5 m/s<sup>2</sup>

## 6. PARTS LIST & DIAGRAM

### PLEASE READ THE FOLLOWING CAREFULLY:

The manufacturer and/or distributor has provided the parts list and assembly diagram in this manual as a reference tool only. Neither the manufacturer or distributor makes any representation or warranty of any kind to the buyer that he or she is qualified to make any repairs to the product, or that he or she is qualified to replace any parts of the product. In fact, the manufacturer and/or distributor expressly states that all repairs and parts replacements should be undertaken by certified and licensed technicians, and not by the buyer. The buyer assumes all risk and liability arising out of his or her repairs to the original product or replacement parts thereto, or arising out of his or her installation of replacement parts thereto.

Part	Description	Qty	Part	Description	Qty
1	Power Cord	1	22.15	Shaft	1
2	Cable Jacket	1	22.16	Screw St3.9x16-F-H	20
3	Tooth Buckle 0.75	4	23	Screw St4.8x18-F-H	2
4	Screw St2.9x14-F-H	2	24	Washer 7	2
5	Cable Clamp Plate	1	25	Gear	1
6	Trigger	1	26	Shaft Sleeve	1
7	Spring	1	27	Hk0709 Bearing	2
8	Sliding Pad	1	28	Pin 5	2
9	Terminal Block	1	29	Spacer	1
10	Switch Pad	2	30	Cam Wheel	2
11	Switch	1	31	Spacer	2
12	Rear Control Pole	1	32	Nut M6	1
13	Control Pole Spring	1	33	Blade Asm.	1
14	Left Housing	1	33.1	Blade Top Bar	1
15	Label	1	33.2	Bolt M5x14	5
16	Heat Shrinkable Tube Ø5x20	2	33.3	Press Plate	1
17	Internal Wire	1	33.4	Upper Blade	1
17.1	Soft Wire	1	33.5	Lower Blade	1
18	Sliding Pad Spring	1	33.6	Bolt Sleeve	5
19	Washer 5	2	33.7	Washer	5
20	Spring Washer 5	2	33.8	Nut M5	5
21	4.8X0.8 Socket	2	34	Bolt Sleeve	2
22	Motor	1	35	Washer	2
22.1	Motor Upper Bracket	1	36	Bolt M5x30	2
22.2	Carbon Brush Holder	2	37	Sheath	1
22.3	Screw St2.9x8-C-H	2	38	Bolt M5x10	4
22.4	Carbon Brush	2	39	Bottom Plate	1
22.4.1	Carbon Brush Spring	2	40	Square Nut M5	4
22.4.2	Brush Cap	2	41	Right Housing	1
22.5	2.8X0.8 Terminal	2	42	Label	1
22.6	Stator	1	43	Drawbar	1
22.7	Bearing 607-2Z	1	44	One-way Screw St3.9x14-F-H	2
22.8	Rotor	1	45	Guard	1
22.9	Screw St3.9x60-C-H	2	46.1	Screw St2.9x12-F-H	11
22.10	Washer 4	2	46.2	Lower Front Handle	1
22.11	Spring Washer 4	2	46.3	Safety Switch	1
22.12	Bearing 608-2Z	1	46.4	Upper Front Handle	1
22.13	Motor Lower Bracket	1	47	Nut M5	2
22.14	Aluminum Support	1			

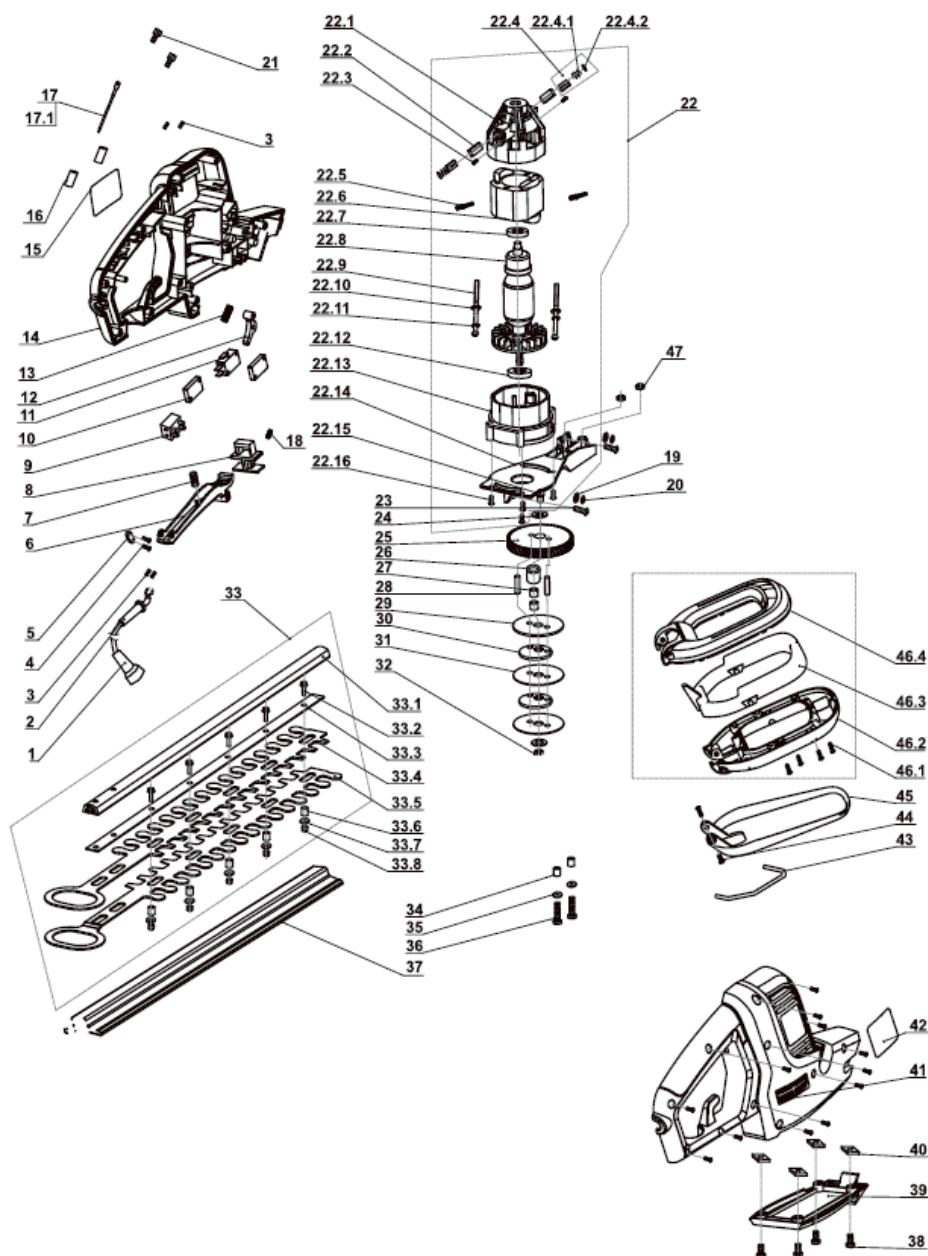

# СЪДЪРЖАНИЕ:

1. ИНСТРУКЦИИ ЗА БЕЗОПАСНОСТ .....	12
2. ФУНКЦИИ .....	15
3. ИНСТРУКЦИИ ЗА РАБОТА .....	16
4. ПОДДРЪЖКА И СЕРВИЗ .....	17
5. ТЕХНИЧЕСКИ СПЕЦИФИКАЦИИ .....	17
6. СХЕМА И СПИСЪК НА РЕЗЕРВНИТЕ ЧАСТИ .....	17
7. ЕС ДЕКЛАРАЦИЯ ЗА СЪОТВЕТСТВИЕ .....	20
8. ГАРАНЦИОННА КАРТА .....	21

## 1. ИНСТРУКЦИИ ЗА БЕЗОПАСНОСТ



Това е символ за безопасност. Използва се, за да обозначи потенциалните рискове от персонални наранявания. Съблюдавайте всички съобщения за безопасност, за да избегнете възможни наранявания или смърт.



Показва опасни ситуации, които, ако не се избягват, могат да доведат до смърт или потенциално сериозно нараняване.



Показва опасни ситуации, които, ако не се избягват, могат да доведат до смърт или потенциално сериозно нараняване.



Показва опасни ситуации, които, ако не се избягват, могат да доведат до смърт или потенциално сериозно нараняване.



Свързано е с практики, които не са свързани с персонални наранявания.



### ПРОЧЕТЕТЕ ВСИЧКИ ИНСТРУКЦИИ.

Когато използвате електрически градински машини, трябва да спазвате основните мерки за безопасност, за да се избегне риска от пожар, токов удар и персонални наранявания, включително следните:

#### Удължител

За да редуцирате риска от токов удар, използвайте само удължители, пригодени за работа навън.

1. ВНИМАНИЕ: Кабелът на този продукт съдържа олово, елемент, познат като причинител на рак, увреждания на плода и други репродуктивни увреждания. Измивайте си ръцете след ползване на машината.
2. Удължители – преди да използвате удължителя, проверете неговото състояние и дали съответства на ампеража на машината, с която ще го използвате. Ако удължителя е предназначен за по-малък ампераж от този на машината, това ще предизвика пад на напрежението, което ще доведе до загуба на мощност и прегряване.
3. Препоръчва се да се използва прекъсвач, за да прекъсва при 30 mA или по-малко.

#### Захранващ кабел

За да предотвратите риска от изваждане на кабела по време на работа:

- a) Направете примка на удължителя и прекарайте през дупката на дръжката на машината
- b) Закачете примката на дръжката на машината.
- c) Уверете се, че спусъка не е натиснат и издърпайте двата края на кабела, за да затегнете в ухото на дръжката.

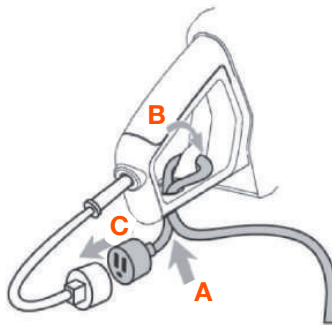

### Лична безопасност

1. Обличайте се подходящо. Не носете широки дрехи и бижута при работа. Те могат да бъдат захванати от движещите се части на машината. Гумени ръкавици и обувки с нехлъзгави подметки се препоръчват, когато работите навън.
2. Носете защитна шапка, за прихващане на дълга коса.
3. Използвайте подходящи предпазни очила и предпазни ръкавици. Използвайте маска за прах, ако е необходимо. 
4. Избягвайте инцидентно включване. Не пренасяйте електроинструмента включен, не дръжте пръстите си на пусковия бутон. Уверете се, че пусковият бутон е изключен, преди да включите машината в токоизточника.
5. Не се претоварвайте. Заемайте стабилна стойка и пазете баланс през цялото време.
6. Бъдете нащрек. Внимавайте, когато работите и не работете, ако сте уморени.
7. Хора с пейсмейкър трябва да се консултират с лекаря си преди да работят с машината. Електромагнитното поле в близост до пейсмейкъра може да доведе до смущения или до повредата му. Освен това хора с пейсмейкър: да избягват работа когато са сами; да не работят със заключен бутон; работете с добре поддържана машина, за да избегнете токов удар; ако работят с удължител, то той трябва да е правилно заземен; Машината трябва да има защитен прекъсвач за предпазване от токов удар.
8. Пазете ръцете и краката далеч от зоната на рязане.

### Използване и поддръжка на градинския инструмент

1. Избягвайте работа в опасна среда - не работете във влажна среда.
2. Не работете докато вали.
3. Пазете децата далеч. Не позволявайте на външни посетители да работят с електроинструмента или да имат контакт с кабела му. Всички лица, които не са свързани с работата, трябва да бъдат на безопасно разстояние от работната зона.
4. Използвайте само оригинални или съвместими резервни части.
5. Не използвайте за други дейности освен по предназначение на машината.
6. Не претоварвайте машината- тя ще работи по-добре и с по-малка вероятност за повреда или нараняване на рабтеция, ако работи в границите, за които е проектирана.
7. Съхранявайте машината на закрито - ако не употребявате машината, съхранявайте на сухо и защитено място - далеч от деца.
8. Поддържайте машината в добро състояние. Всички аксесоари трябва да са в подходящо състояние за работа. Проверявайте захранващия кабел редовно и подменяйте, ако има повреда или дефект. Ако използвате удължител, той също трябва да бъде проверяван редовно. Работе само със сухи и чисти ръце, свободни от омазнявания.
9. Редовно проверявайте състоянието на своята машина. Всякакви пукнатини, издраскани или разхлабени компоненти, както и други дефекти трябва да бъдат отстранени от квалифициран персонал. Абсолютно забранено е да използвате повредена машина за работа.
10. Изключвайте електроинструмента от електрическо захранване, когато не го използвате, правите проверка, поддръжка или смяна на аксесоари.
11. Поддържайте предпазители на местата им и в добро състояние.
12. Поддържайте остриетата добре подострени.

### Опасности произтичащи от вибрациите на машината

Уредът излъчва вибрации по време на работа. Продължителното излагане на вибрации могат да предизвикат временно или постоянно физическо увреждане по дланите, ръцете или раменете. За да намалите риска от увреждане:

1. Всеки, който излага продължително време на вибрации, трябва първо да бъде прегледан от лекар и да прави редовни профилактични прегледи, за да е сигурен, че не са се появили физически увреждания. Бременни жени или хора с нарушена циркулация на кръвта на ръцете, травми на ръцете, смущения на нервната система, диабет или болестта на Рейно, не трябва да работят с машината.
2. Не пушете по време на работа. Никотина намалява кръвообращението към ръцете и пръстите, като увеличават ридка от увреждане в следствие на вибрациите.
3. Носете подходящи анти-вибрационни ръкавици.
4. Използвайте машина с възможно най-малки вибрации, като имате възможност за избор.
5. Не се излагайте продължително време на вибрациите. Редувайте работата със и без вибрации.
6. Дръжте инструмента колкото е възможно по-леко - не го стискайте (но така, че да упражнявате контрол над него).
7. За да намалите вибрациите, поддържайте инструмента така както е описано в ръководството. Ако се появят ненормално високи вибрации спрете веднага работа.

#### Общи инструкции за безопасност

1. Острието продължава да се движи няколко секунди след като изключите машината. Оставете го да спре напълно и изключете захранването преди да правите настройки или да извършвате поддръжка на машината.
2. Не използвайте по време на дъжд, сняг или на мокра трева или храсти. Не мийте машината с вода.
3. Работете само в светлата част на деня.
4. Внимателно проверявайте острието преди да включите тримера в захранването. Не работете с тримера, ако някоя част на острието е огъната, повредена или износена.
5. Покривайте острието с предпазителя след приключване на работа.
6. Спусъкът и предпазния прекъсвач са важни устройства за безопасност. Не изключвайте тези устройства, те са важни за вашата безопасност.
7. Не режете срещу лицето си.
8. Не използвайте машината освен по предназначение.
9. Пазете информационната табела, тя съдържа важна информация за машината и безопасната работа.
10. Предупрежденията, символите и инструкциите, описани в това ръководство не могат да покрият всички възможни условия и ситуации, които могат да възникнат. Операторът трябва да е наясно, че общото състояние и вниманието са фактори, които не могат да бъдат поставени в устройството на този продукт, а да се прилагат от работещия.



#### **▲ ВНИМАНИЕ!**

Прочетете изцяло важните инструкции за безопасност в началото на това ръководство, включително текстовете включени под линия, преди да настройвате и сглобявате продукта.

#### **ЗА ДА ИЗБЕГНЕТЕ СЕРИОЗНИ НАРАНЯВАНИЯ ОТ ИНЦИДЕНТИ:**

Уверете се, че старт/стоп бутон е в позиция изключено и изключете машината от контакта, преди да предприемете каквито и да е процеси по машината.

Забележка: за допълнителна информация относно частите, описани в следващите страници, се отнесете към диаграмата за сглобяване в края на настоящото ръководство.

#### **Сглобяване:**

Поставяне на предпазителя

1. Плъзнете улеите на предпазителя (45) в слотовете отстриани на корпуса на машината.
2. Уверете се, че сте подравнили правилно предпазителя, както е показано на фиг. А.
3. Отбележете: Предпазителят е проектиран да бъде монтиран постоянно. Не може да се сваля

или препозиционира,  
 след като веднъж е инсталиран.

4. Поставете предпазителя към корпуса, като използвате винтове (44).

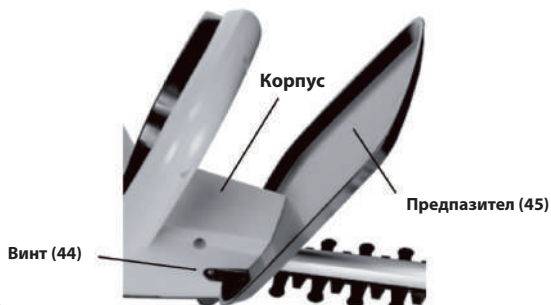

Фиг.А

### Използване на аксесоари/ приложения

Употребата на каквито и да е аксесоари и приложения може да увеличи риска от сериозни наранявания. Аксесоари и приложения не са допустими за този продукт.

## 2. ФУНКЦИИ

### Старт/стоп бутон и ключ-предпазител от нежелан старт

За да се подобри безопасността, тези два бутона трябва да се използват заедно, за да активирате хростореза. Натиснете първо предпазителя от нежелан старт, след това активирайте старт/стоп бутона. Дръжте ръцете си върху предната и задната ръкохватки на машината през целия работен процес. Ножът ще спре да се движи, когато освободите старт/стоп бутона или Ключ предпазителя.





### 3. ИНСТРУКЦИИ ЗА РАБОТА

Прочетете внимателно Важните инструкции за безопасност в началото на това ръководство, включително всички текстове под линия, преди да сглобявате и използвате машината.

Използване на удължител

1. Удължител (продава се отделно) ще ви е необходим. Уверете се, че удължителят, който ще ползвате, е пригоден за работа навън и че е проектиран за токоизточника, който имате.

**2. ВНИМАНИЕ! ЗА ДА ПРЕДОТВРАТИТЕ ТОКОВ УДАР И СЕРИОЗНИ ПЕРСОНАЛНИ НАРАНЯВАНИЯ:** удължителят трябва да е правилно включен към кабела на машината с допълнително подсигуряване.

3. За да подсигурите удължителя използвайте нуката върху машината, както е обяснено по-долу.

а) Направете примка с удължителя и прекарайте през отвора на ръкохватката.

б) Преметнете примката през нуката.

Уверете се, че старт/стоп бутона е освободен, след което включете удължителя към машината.

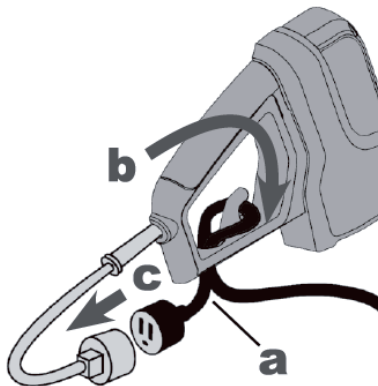

Работа с машината

1. Преди да работите с градински инструменти, сложете си предпазни очила и други предпазни средства. Тези предпазни средства се продават отделно от машината.

2. Маркирайте храстите, които ще режете, използвайки колчета и маркировъчни канапи, които се продават отделно. Махнете всички декорации, осветления, корди и препятствия от зоната на работа. Прегледайте за всички клони, които са по-дебели от 5/8 mm диаметър и подрежете, използвайки ножици за клони (продават се отделно).

**ВНИМАНИЕ! ЗА ДА ПРЕДОТВРАТИТЕ РИСКА ОТ СЕРИОЗНО НАРАНЯВАНЕ ОТ ТОКОВ УДАР:** пазете захранващия кабел далеч от клоните и зоната на рязане. Ако захранващият кабел е прерязан или повреден, незабавно изключете от токоизточника.

3. Когато работната зона е почистена, дръжте ножа близо до храста и натиснете ключа-предпазител от нежелан старт, след което натиснете старт/стоп бутона, за да стартирате хратореза. **ВНИМАНИЕ! ЗА ДА ПРЕДОТВРАТИТЕ РИСКА ОТ СЕРИОЗНО НАРАНЯВАНЕ:**

Дръжте ръцете си върху ръкохватките по време на цялата операция. **БЕЛЕЖКА:** Внимавайте и избягвайте контакта на ножа с телове и жици, това може да повреди ножа.

4. Режете слоевете растителност постепенно, минавайки с хратореза неколнократно. Това ще помогне да избегнете повреда на тримера, и ще избегнете инцидентно рязане на дебели клони или други обекти, скрити в храстите.

5. Ако хросторезът се заклеши в храст:

-- Изключете от захранването.

-- Махнете ножа от храста.

-- Отрежете храста до желаната дължина, използвайки ножица за храсти.

**ВНИМАНИЕ! ЗА ДА ПРЕДОТВРАТИТЕ СЕРИОЗНО НАРАНЯВАНЕ: ИЗЧАКАЙТЕ НОЖЪТ ДА СПРЕ НАПЪЛНО ПРЕДИ ДА ОСТАВАТЕ ТРИМЕРА.** Ножът ще продължи да се движи за кратко, дори след като сте освободили старт/стоп бутона.

6. За да предотвратите инциденти, освободете старт/стоп бутона, за да изключите машината и я изключете от захранването. Почистете и смажете ножа, използвайки машинно масло, покрийте острието с калъф, след което оставете машината за съхранение в затворено помещение, далеч от досега на деца.

#### 4. ПОДДРЪЖКА И СЕРВИЗ

Сервизни операции, които не са упоменати изрично в това ръководство, трябва да се извършват от оторозиран сервиз. **ВНИМАНИЕ! ЗА ДА ПРЕДОТВРАТИТЕ СЕРИОЗНИ НАРАНЯВАНИЯ ОТ НЕЖЕЛАН СТАРТ:** уверете се, че старт/стоп бутона е в позиция изключено и машината е изключена от захранването, преди да предприемете операции по почистване и поддръжка.

#### ЗА ДА ПРЕДОТВРАТИТЕ СЕРИОЗНИ НАРАНЯВАНИЯ ОТ ПОВРЕДА НА МАШИНАТА:

Не използвайте повредено оборудване. Ако усетите прекомерни вибрации, отстранете проблема в сервиз, преди да използвате оборудването.

##### Почистване, поддръжка и смазване

1. **ПРЕДИ ВСЯКА УПОТРЕБА** проверявайте основно състоянието на машината. проверете за:

-- Разхлабени болтове

-- Неподравнени или задръстени движещи се части, особено ножа

-- Повреден кабел/ електропреносна система

-- Напукани или счупени части

-- Всяко друго състояние, което може да се отрази на безопасната работа.

2. **СЛЕД УПОТРЕБА** почистете външните повърхности с чиста, навлажнена кърпа. Смажете ножа с леко машинно масло.

3. Неравностите по ножа, които пречат на нормалното му движение, могат да бъдат премахнати с пила след изключването на машината.

4. **ВНИМАНИЕ!** Ако захранващият кабел е повреден, той трябва да бъде подменен от квалифициран специалист.

5. Не съхранявайте близо до торове и други градински химикали. Това може да предизвика корозия, което ще направи машината не безопасна за ползване.

#### 5. ТЕХНИЧЕСКИ СПЕЦИФИКАЦИИ

Мощност: 580W

Обороти: 1700rpm

Стъпка на ножа: 14mm

Дължина на рязане: 460mm

Дължина на кабела: 35 cm

Шумови емисии: LwA 101 dB(A)

Стойности на генерирани вибрации: 4.345 m/s<sup>2</sup>

K = 1.5 m/s<sup>2</sup>

#### 6. СХЕМА И СПИСЪК НА РЕЗЕРВНИТЕ ЧАСТИ

##### МОЛЯ, ПРОЧЕТЕТЕ СЛЕДВАЩИЯ ТЕКСТ ВНИМАТЕЛНО:

Производителят и/или вносителят прилагат списък и схема на резервните части на машината в това ръководство само за сведение. Нито производителят, нито вносителят декларират правото на купувача да поправя сам своята машина. Всички ремонти и замени на резервни части трябва да бъдат правени в оторизиран сервиз от квалифицирани специалисти, не от потребителя. Потребителят трябва да разбира и да вземе под внимание всички рискове и отговорности, възникващи от неправилно направени ремонтни дейности и употреба на резервни части, които не са одобрени от производителя.

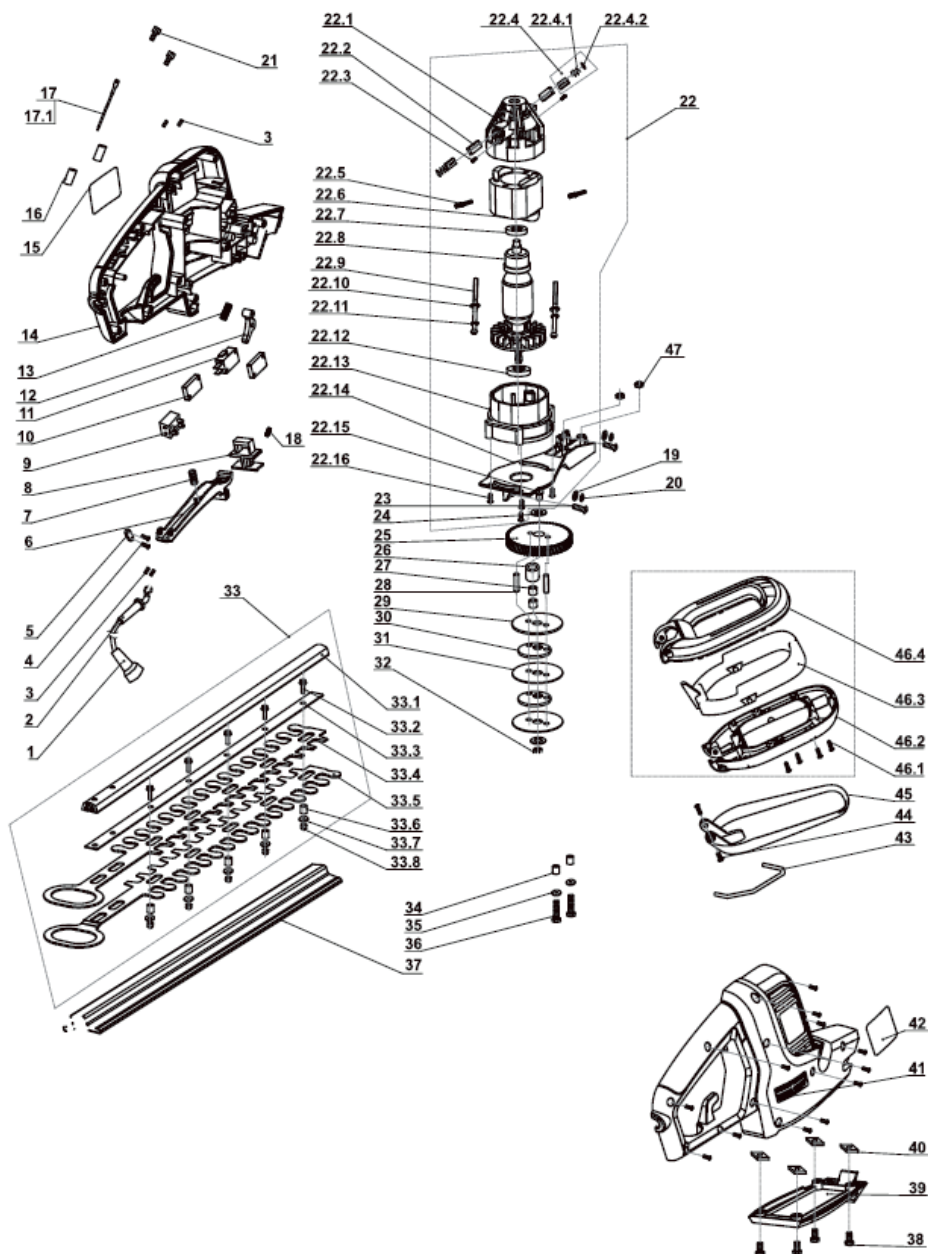

№	ОПИСАНИЕ	№	ОПИСАНИЕ
1	захранващ кабел	22.15	вал
2	кабелна муфа	22.16	винт ST3.9x16
3	кабелна обувка	23	винт ST3.9x18
4	винт ST2.9x14	24	плоска шайба Ф7
5	Щипка за кабела	25	зъбно колело
6	Спусък	26	втулка на вала
7	пружина	27	лагер НК0708
8	опорен блок	28	Щифт Ф5
9	кабелна бунда	29	Дистанционна шайба
10	тампон на пусковия ключ	30	Ексцентрик
11	пусков ключ	31	Дистанционна шайба
12	заден контролен лост	32	Гайка м 6
13	пружина на контролния лост	33	Нож комплект
14	корпус ляв	33.1	Гаорен водач на ножа
15	Информационна табела	33.2	болт м 5x14
16	термосвиваем шлаух Ф5x20	33.3	притискаща плоча
17	проводник	33.4	Нож горен
17.1	Гъвкав проводник	33.5	Нож долен
18	пружина	33.6	втулка на болта
19	плоска шайба Ф5	33.7	плоска шайба
20	пружинна шайба Ф5	33.8	Гайка м 5
21	муфа 4,8x0,8	34	втулка на болта
22	Електродвигател	35	плоска шайба
22.1	заден капак	36	болт м 5x30
22.2	четкодържател	37	Ножница
22.3	винт ST2.9x8	38	болт м 5x10
22.4	карбонова четка	39	капак долна част
22.4.1	пружина на четката	40	Гайка м 5
22.4.2	капачка на четката	41	корпус десен
22.5	клема 2,8x08	42	Информационна табела
22.6	Стотор	43	Щанга
22.7	лагер 607-2Z	44	винт ST3.9x14
22.8	Ротор	45	предпазител на ръкохватката
22.9	винт ST3.9x60	46.1	винт ST2.9x12
22.10	плоска шайба Ф4	46.2	Ръкохватка долна част
22.11	пружинна шайба Ф4	46.3	Ръкохватка аварийен стоп
22.12	лагер 608-2Z	46.4	Ръкохватка горна част
22.13	капак долна част	47	Гайка м 5
22.14	Алуминиева основа		

## 7. ДЕКЛАРАЦИЯ ЗА СЪОТВЕТВИЕ



### CE DECLARATION OF CONFORMITY/ ЕС ДЕКЛАРАЦИЯ ЗА СЪОТВЕТВИЕ

#### **(EN) Electric hedge trimmer 580W**

**MODELS: DHT580-14-460/ DTHT11-580-14-460**

We declare under our sole responsibility that this product is in conformity and accordance with the following standards and regulations. The undersigned is responsible for the compilation of technical documentation.

#### **(BG) Храсторез електрически 580W**

**МОДЕЛИ: DHT580-14-460/ DTHT11-580-14-460**

Декларираме на собствена отговорност, че този продукт е в съответствие с изброените по-долу стандарти и разпоредби.

Долуподписаният е отговорен за съставянето на техническа документация.

#### **HARMONIZED STANDARDS/ ХАРМОНИЗИРАНИ СТАНДАРТИ**

- EN60745-1:2009/A11:2010
- EN60745-2-15:2009/A1:2010

#### **EU COUNCIL DIRECTIVE/ ЕВРОПЕЙСКИ ДИРЕКТИВИ**

- 2006/42/EC – MACHINERY
- 2000/14/EC – Noise emission in the environment by equipment for use outdoors/ Шумови емисии на съоръжения, предназначени за употреба извън сгради

Signature and stamp on undersigned responsible:

Date and place:



AUGUST, 2022  
Hong Kong

**8. ГАРАНЦИОННА КАРТА**
**GENERAL DISTRIBUTION**

**Гаранционна карта**  
 Моторни и електроинструменти  
 Дженерал Дистрибушън АД

Купувач (име и фамилия/наименование на фирма и ЕИК):.....  
 .....  
 Адрес: ..... Тел: .....  
 Тип на машината: .....  
 Модел: .....  
 Сериен № на машината\*: ..... Арт. №: .....  
 Сериен № на батерията\*: ..... Арт. №: .....  
 Сериен № на зарядната станция\*: ..... Арт. №: .....  
 Фактура №: .....  
 Магазин /търговец/, от който е закупена стоката .....  
 адрес:.....  
 Дата на покупката:.....  
 Подпис и печат на търговеца:.....

**СЕРВИЗЕН КАРТОН (попълва се от оторизиран от производителя сервис)**

Приемен протокол	Дата на приемане	Описание на дефекта / Извършен ремонт	Дата на предаване	Подпис

Купувачът има възможност да предяви търговската гаранция, както и да предаде машина за ремонт на следните места:

- Търговските обекти на търговеца, от който е закупена стоката
- Оторизираният сервизен център в населеното място, в което се намира (ако има такъв)
- Оторизираните пунктове за приемане на машини в страната

**Централен гаранционен сервиз на Дженерал Дистрибушън:**  
**София, бул. Цариградско шосе № 361, тел.: 0893 383 798**

**Пунктове за приемане на гаранционни машини в страната:**

Бургас: ул.Крайезерна № 1

Варна: ул. Атанас Москов №3, тел.: 052/575400

Пловдив: ул. Васил Левски 248 А, тел: 032/946065

Русе: бул. Трети март 42, тел: 082/870104

Стара Загора: бул. Патриарх Евтимий 37, тел: 042/600699

Велико Търново: 5000 местност Маринкини мостчета, тел: 062/690003

Плевен: ул. Гренадирска 90, тел.: 064/600082

**\* Правото на гаранционен сервиз е единствено за машината с посочения в картата сериен номер**

#### Гаранционни условия

Моторните, пневматичните и електроинструментите, предлагани от Дженерал Дистрибушън АД /Дружеството/, са инструменти и машини, предназначени за домашна и хоби употреба, конструирани и произведени съгласно действащите нормативни директиви и стандарти за съответствие на Европейския съюз, като са изпълнени изискванията за безопасност.

Търговската гаранция за машините и пневматичните инструменти е 24 месеца от датата на покупката за лица, които имат качеството потребители по смисъла на § 6 т. 6 от Закона за предоставяне на цифрово съдържание и цифрови услуги и за продажба на стоки, а за всички останали купувачи търговската гаранция е валидна 12 /дванадесет/ месеца от датата на покупката. Търговската гаранция за батерии и зарядни станции за всички купувачи е 6 месеца от датата на покупката. Търговската гаранция може да бъде предявена на територията на Р.България, в посочените по-горе пунктове на Дженерал Дистрибушън АД или в търговските обекти на търговеца /магазина/, от който е закупена машината. За предявяване на рекламация купувачът е необходимо да представи: коректно попълнена документация за закупената машина; попълнена гаранция – задължителни атрибути по гаранционната карта са серийен номер на машината, подпис и печат на търговеца, продавал машината, подпис от страна на купувача, че е запознат с гаранционните условия и фискален касов бон или фактура, удостоверяваща датата на покупката.

За рекламация и ремонт се приемат само добре почистени машини.

Гаранцията покрива производствени дефекти в изработката или в материала и е валидна при условие, че машината е ползвана единствено според нейното предназначение, в точно съответствие с инструкциите на производителя за експлоатация и поддръжка. Купувачът е задължен да се информира за изискванията на производителя, посочени в инструкцията на последния, придружаваща стоката при покупката. В случай, че по каквато и да е причина не разполагате с инструкцията за експлоатация и поддръжка /дори и да сте я загубили/, свържете се с нас на посочените по-горе телефони и/или адреси, за да ви я предоставим повторно!

При основателна рекламация за гаранционна повреда Дженерал Дистрибушън АД ще извърши ремонт до един месец от предаване на машината за рекламация. По преценка на дружеството, при невъзможност за отстраняване на дефекта, продукта може да бъде заменен с нов. При изчерпана наличност, Дженерал Дистрибушън АД уведомява Купувача и при негово съгласие го заменя с подобен или възстановява заплатената сума. Търговската гаранция е валидна съобразно условията, посочени в нея, като изпълнението на поетите от Дженерал Дистрибушън АД задължения по търговската гаранция не е свързано с разходи за потребителя.

Електроинструментите трябва да се използват само по предназначение в съответствие с инструкцията за експлоатация и при съблюдаване на мерките за безопасност, описани в инструкцията. Всички машини изискват периодична проверка и подходяща поддръжка. Моля, информирайте се своевременно за предписанията на производителя в Инструкцията за експлоатация и поддръжка на машината!

Гаранцията не покрива:

- Цялостните повреди на инструментите, причинени от природни бедствия, наводнения, земетресения, пожари и т.н.;
- Износване на цветното покритие на инструментите;
- Стопяеми електрически предпазители и крушки;
- Ръчен стартерен механизъм и ел. свещ;
- Части и консумативи, които подлежат на износване, причинено от ползването, в това число, но не само: грес и масло, четки, водачи, опорни ролки, задвижващи ремъци, гъвкав вал с жило и др.;
- Допълнителни аксесоари и консумативи в това число, но не само: ръкохватки, кутии, свредла, дискове за рязане, секачи, ножове, вериги, шкурки, ограничители, полир-шайби, патронници, макарата за корда и самата корда за косачки и др.
- Механични повреди по корпуса на изделията или декоративните елементи по него, предпазители за очи, предпазители за режещи инструменти, гумирани плочи, закопчалки, линеали, захранващ кабел и щепсел.

*\* Правото на гаранционен сервиз е единствено за машината с посочения в картата серийен номер*

#### Отпадане на гаранция

Дженерал Дистрибушън АД има правото да откаже безплатен гаранционен сервиз в случай, че:

- е правен опит за неоторизирана сервизна намеса в неупълномощена сервизна база;
- идентификационния етикет на изделието е заличен или изцяло липсва такъв;
- не е попълнен сериен номер на машината в гаранционната карта;
- несъответстващ сериен номер на машината с попълнения в гаранционната карта;
- повредите са причинени в следствие на небрежно боравене с изделието;
- повреда на ротор или статор, изразяваща се в слепване между тях, в следствие на стопяване на изолациите, причинено от продължително претоварване;
- повреди на ротор /потъмняла намотка/ - получава се при включване на консуматори, по-мощни от указаните в инструкцията;
- повреда на ротор или статор, причинена от претоварване или нарушена вентилация, изразяваща се в равномерно потъмняване на колектора и намотките;
- механични повреди, повреди от изпускане, или от злоумишлени действия на трети лица;
- при неспазване на изискванията на производителя относно правилното съотношение на масло и гориво;
- захранващият кабел на машината е удължаван или подменен от купувача;
- липсват защитни дискове, опорни плотове или други компоненти, които са част от конструкцията на инструмента и са предназначени за осигуряването на безопасната му и/или правилна експлоатация;
- износване на лагери, поради претоварване или продължителна работа;
- повредата е причинена от претоварване или липса на вентилация и недостатъчно смазване на движещите се компоненти;
- блокирало бутало в цилиндъра /залепени сегменти/, износени лагери и семеринги на колянвия вал, следствие на недостатъчно смазване или работа с блокирана спирачка;
- запушена горивна система;
- натрупан нагар, загуба на центровка, повредена ел. свещ – получава се при предозирание на маслото при двутактовите мотори, липса на масло за режещата верига или изхабена верига;
- повредено центробежно колело и/или спирачка /променен цвят/ - дължи се на работа с блокирана спирачка.
- машината не е ползвана по предназначение, в съответствие с инструкцията за експлоатация или при съблюдаване на мерките за безопасност, описани в инструкцията;
- машината е използвана за каквито и да е комерсиални цели, различни от домашна употреба;
- Когато повредата е настъпила вследствие на попадане на външно тяло (течности, монети, прах в голямо количество, насекоми, гризачи и др.), под въздействието на агресивна външна среда, при експлоатация в помещение с отрицателни температури или не са полагани елементарни грижи за изделието.
- Когато дефекта е вследствие на сътресения, удари, колебания в напрежението, механични или електрически претоварвания;
- не са извършвани периодични проверки или подходяща поддръжка за машината, съобразно инструкцията за експлоатация;

Използването на хоби техника за професионални цели води до сериозно претоварване на машината и е основание за отказ от гаранционно обслужване.

Сервизите не носят отговорност за непотърсени в рамките на едномесечен срок машини!

Дефектиралите елементи ще бъдат взети за отчет от сервизния работник!

Независимо от търговската гаранция, продавачът носи отговорност за липса на съответствие на стоките, цифровото съдържание и цифровите услуги, съгласно закона. При несъответствие на стоките, потребителят - по смисъла на § 6 т.б от Закона за предоставяне на цифрово съдържание и цифрови услуги и продажба на стоки („ЗПЦСЦУПС“) - има правни средства за защита срещу продавача, които не са свързани с разходи за него, по силата на закона. Настоящата гаранция не засяга тези средства за защита на потребителя.

\* Правото на гаранционен сервиз е единствено за машината с посочения в картата сериен номер

\* Тази гаранционна карта е в сила от 1.1.2022 г. и отменя всички предшествващи я версии.







**DAEWOO**  
POWER PRODUCTS

ВНОСИТЕЛ:

ДЖЕНЕРАЛ ДИСТРИБЮШЪН АД  
1784 СОФИЯ, МЛАДОСТ 1, БУЛ. АНДРЕЙ ЛЯПЧЕВ 51  
ТЕЛ.: +359 2 81 77 600, ФАКС: +359 2 81 77 601

[www.daewoopower.bg](http://www.daewoopower.bg)